

16PROC004740553 2016-07-08



ΕΛΛΗΝΙΚΗ ΔΗΜΟΚΡΑΤΙΑ
ΥΠΟΥΡΓΕΙΟ ΥΓΕΙΑΣ



Εθνικός
Οργανισμός
Παροχής
Υπηρεσιών
Υγείας

www.eopyy.gov.gr

Γενική Δ/ση: Οικονομικών Υποθέσεων
Δ/ση: Οικονομικών Υπηρεσιών
Τμήμα: Προμηθειών και Αποθηκών
Πληροφορίες: Κ. Νικητάκης
Τηλ.: 210-8110972
Fax: 210-8110985
Ταχ. Δ/ση: Απ. Παύλου 12, Μαρούσι
E-mail: knikitakis@eopyy.gov.gr

ΑΔΑΜ:

Αθήνα, 29/6/2016

Αρ. Πρωτ.: ΔΑ1Ζ/Φ306/12

ΔΙΑΚΗΡΥΞΗ
αριθ. 12/2016

ΑΝΑΡΤΗΤΕΑ ΣΤΟ ΔΙΑΔΙΚΤΥΟ

ΗΛΕΚΤΡΟΝΙΚΟΣ ΔΗΜΟΣΙΟΣ ΔΙΕΘΝΗΣ ΔΙΑΓΩΝΙΣΜΟΣ ΜΕ ΑΝΟΙΧΤΕΣ ΔΙΑΔΙΚΑΣΙΕΣ

και αντικείμενο την επιλογή αναδόχου για το Έργο «*Προμήθεια μηχανογραφικού Εξοπλισμού των Περιφερειακών Διευθύνσεων (ΠΕ.ΔΙ.) του ΕΟΠΥΥ*»

ΚΡΙΤΗΡΙΟ ΑΞΙΟΛΟΓΗΣΗΣ : ΠΛΕΟΝ ΣΥΜΦΕΡΟΥΣΑ ΑΠΟ ΟΙΚΟΝΟΜΙΚΗ ΑΠΟΨΗ ΠΡΟΣΦΟΡΑ

| | | |
|--|---|---|
| ΧΡΟΝΟΣ ΔΙΕΝΕΡΓΕΙΑΣ ΔΙΑΓΩΝΙΣΜΟΥ | ΗΜΕΡΟΜΗΝΙΑ ΑΝΑΡΤΗΣΗΣ ΔΙΑΚΗΡΥΞΗΣ ΣΤΗ ΔΙΑΔΙΚΤΥΑΚΗ ΠΥΛΗ ΤΟΥ Κ.Η.Μ.ΔΗ.Σ.: | 08/07/2016 ΗΜΕΡΑ: Παρασκευή |
| | ΗΜΕΡΟΜΗΝΙΑ ΕΝΑΡΞΗΣ ΥΠΟΒΟΛΗΣ ΠΡΟΣΦΟΡΩΝ | 22/8/2016 ΗΜΕΡΑ: Δευτέρα ΩΡΑ: 08.00 |
| | ΚΑΤΑΛΗΚΤΙΚΗ ΗΜΕΡΟΜΗΝΙΑ ΥΠΟΒΟΛΗΣ ΠΡΟΣΦΟΡΩΝ | 01/09/2016 ΗΜΕΡΑ: Πέμπτη ΩΡΑ: 14.00 |
| | ΗΜΕΡΟΜΗΝΙΑ ΗΛΕΚΤΡΟΝΙΚΗΣ ΑΠΟΣΦΡΑΓΙΣΗΣ | 05/09/2016 ΗΜΕΡΑ: Δευτέρα ΩΡΑ: 10.00 |
| ΔΙΑΔΙΚΤΥΑΚΟΣ ΤΟΠΟΣ ΥΠΟΒΟΛΗΣ ΠΡΟΣΦΟΡΑΣ: | Διαδικτυακή πύλη www.promitheus.gov.gr του Ε.Σ.Η.ΔΗ.Σ. | |
| ΠΡΟΫΠΟΛΟΓΙΣΘΕΙΣΑ ΔΑΠΑΝΗ | 758.130,08 € (χωρίς ΦΠΑ) ή 940.081,30.€ (συμπεριλαμβανομένου ΦΠΑ) | |
| CPV: | 30236000-2 Ποικίλος Εξοπλισμός Ηλεκτρονικών Υπολογιστών | |
| Ημερομηνία Αποστολής Διακήρυξης σε Ε.Ε. (Υπ. Επίσημων Εκδόσεων) | 30-06-2016 | |

16PROC004740553 2016-07-08

| | |
|--|------------|
| Ημερομηνία Αποστολής σε ελληνικό τύπο | 08-07-2016 |
| Ημερομηνία Αποστολής στην ΕτΚ - ΦΕΚ Δημοσίων Συμβάσεων | 08-07-2016 |

| Συνοπτικά στοιχεία Έργου | |
|--|---|
| ΤΙΤΛΟΣ ΕΡΓΟΥ | Προμήθεια μηχανογραφικού Εξοπλισμού των Περιφερειακών Διευθύνσεων (ΠΕ.ΔΙ.) του ΕΟΠΥΥ |
| ΑΝΑΘΕΤΟΥΣΑ ΑΡΧΗ | «Εθνικός Οργανισμός Παροχής Υπηρεσιών Υγείας » (Ε.Ο.Π.Υ.Υ) |
| ΦΟΡΕΑΣ ΛΕΙΤΟΥΡΓΙΑΣ | «Εθνικός Οργανισμός Παροχής Υπηρεσιών Υγείας » (Ε.Ο.Π.Υ.Υ) |
| ΦΟΡΕΑΣ ΧΡΗΜΑΤΟΔΟΤΗΣΗΣ | «Εθνικός Οργανισμός Παροχής Υπηρεσιών Υγείας » (Ε.Ο.Π.Υ.Υ) |
| ΤΟΠΟΣ ΠΑΡΑΔΟΣΗΣ – ΤΟΠΟΣ ΠΑΡΟΧΗΣ ΥΠΗΡΕΣΙΩΝ | Ειδικά διαμορφωμένοι χώροι της Αναθέτουσας Αρχής. |
| ΕΙΔΟΣ ΣΥΜΒΑΣΗΣ | Σύμβαση Προμήθειας Εξοπλισμού και Υπηρεσιών |
| ΕΙΔΟΣ ΔΙΑΔΙΚΑΣΙΑΣ | Ανοικτός Διεθνής Διαγωνισμός με κριτήριο ανάθεσης την πλέον συμφέρουσα από οικονομική άποψη Προσφορά |
| ΠΡΟΫΠΟΛΟΓΙΣΜΟΣ | Ο προϋπολογισμός του Έργου ανέρχεται στο ποσό των: € επτακοσίων πενήντα οκτώ χιλιάδων εκατό τριάντα ευρώ και οκτώ λεπτών (€ 758.130,08) χωρίς ΦΠΑ Προϋπολογισμός συμπεριλαμβανομένου ΦΠΑ 24%: εννιακόσιες σαράντα χιλιάδες ογδόντα ένα ευρώ και τριάντα λεπτά (940.081,30€). |
| ΧΡΗΜΑΤΟΔΟΤΗΣΗ ΕΡΓΟΥ | Το Έργο χρηματοδοτείται από τον τακτικό προϋπολογισμό του ΕΟΠΥΥ |

| Συνοτομογραφίες - γενικά | |
|--------------------------|--|
| Ε.Ο.Π.Υ.Υ | Εθνικός Οργανισμός Παροχής Υπηρεσιών Υγείας. |

| Ορισμοί | |
|------------------------|---|
| Ανάδοχος | Ο προσφέρων που θα επιλεγεί, θα κληθεί να υπογράψει τη Σύμβαση και θα υλοποιήσει το σύνολο του Έργου. |
| Αναθέτουσα Αρχή | Ο Ε.Ο.Π.Υ.Υ που θα υπογράψει με τον Ανάδοχο τη Σύμβαση για την εκτέλεση του Έργου. |

16PROC004740553 2016-07-08

| Ορισμοί | |
|--|---|
| Αντίκλητος | Το πρόσωπο που ο ΥΠΟΨΗΦΙΟΣ ΑΝΑΔΟΧΟΣ με έγγραφη δήλωσή του, στην οποία περιλαμβάνονται τα πλήρη στοιχεία του προσώπου (ονοματεπώνυμο, ταχυδρομική διεύθυνση, αριθμός τηλεφώνου, fax, κλπ.) ορίζει ως υπεύθυνο για τις ενδεχόμενες ανάγκες επικοινωνίας της Αναθέτουσας Αρχής με αυτόν. |
| Αριθμός Διακήρυξης | Ο αριθμός της τρέχουσας Διακήρυξης |
| Αρμόδια Επιτροπή | Η Επιτροπή που συστήνεται κάθε φορά με απόφαση του αρμοδίου οργάνου του Ε.Ο.Π.Υ.Υ |
| Διακήρυξη | Το παρόν έγγραφο που εκδίδεται για τους ενδιαφερόμενους/ υποψηφίους διαγωνιζόμενους από την Αναθέτουσα Αρχή και περιέχει την περιγραφή του αντικειμένου και τις προϋποθέσεις με βάση τις οποίες διενεργείται ο Διαγωνισμός. |
| Επίσημη γλώσσα του Διαγωνισμού και της Σύμβασης | Επίσημη γλώσσα του Διαγωνισμού και της Σύμβασης είναι η ελληνική. Η παρούσα Διακήρυξη, τα έντυπα της Τεχνικής και Οικονομικής Προσφοράς και η Σύμβαση είναι συνταγμένα στην ελληνική γλώσσα. Όλα τα δικαιολογητικά και οι προσφορές των διαγωνιζομένων που θα υποβληθούν θα είναι συνταγμένα στην ελληνική γλώσσα, εκτός από τα τεχνικά φυλλάδια/ εγχειρίδια που μπορεί να είναι στην αγγλική γλώσσα. |
| ΕΠΠΕ | Επιτροπή Παρακολούθησης και Παραλαβής Έργου Η ΕΠΠΕ συστήνεται κάθε φορά με απόφαση του αρμοδίου οργάνου του Ε.Ο.Π.Υ.Υ. |
| Έργο | Το σύνολο του υπό ανάθεση Έργου. |
| Κανονισμός Προμηθειών | Το Π.Δ. 118/2007 «Κανονισμός Προμηθειών Δημοσίου (Κ.Π.Δ.)», αναλογικά εφαρμοζόμενο, με τις διατάξεις του Π.Δ. 60/2007 και του Ν. 4281/2014 κατά το μέρος που ισχύει από την δημοσίευση της παρούσας προκήρυξης, ως ισχύουν. |
| Προϋπολογισμός Έργου | Η εκτιμώμενη από την Αναθέτουσα Αρχή δαπάνη για την υλοποίηση του Έργου (συμπεριλαμβανομένου ΦΠΑ). |
| Πmin | Το συγκριτικό κόστος της χαμηλότερης αποδεκτής Οικονομικής Προσφοράς που υπερβαίνει το όριο του 85% της διαμέσου (median) του συγκριτικού κόστους των αποδεκτών Οικονομικών Προσφορών. |
| Σύμβαση | Το συμφωνητικό που θα υπογραφεί μεταξύ των συμβαλλομένων μερών για το σύνολο του Έργου, δηλαδή μεταξύ του Ε.Ο.Π.Υ.Υ ως Αναθέτουσας Αρχής και του Αναδόχου του Έργου που θα επιλεγεί. |
| Συμβατικά τεύχη | Τα τεύχη της Σύμβασης μεταξύ της Αναθέτουσας Αρχής και |

16PROC004740553 2016-07-08

| Ορισμοί | |
|-------------------------|--|
| | του Αναδόχου, καθώς και όλα τα τεύχη που τη συνοδεύουν και τη συμπληρώνουν και περιλαμβάνουν κατά σειρά ισχύος : α. τη Σύμβαση, β. τον Κανονισμό Προμηθειών του Δημοσίου, ως ισχύει γ. την Προσφορά του Αναδόχου, δ. τη Διακήρυξη. |
| Συμβατικό Τίμημα | Το συνολικό τίμημα της Σύμβασης. |

16PROC004740553 2016-07-08
ΠΕΡΙΕΧΟΜΕΝΑ

| | |
|---|----|
| Συνοπτικά στοιχεία Έργου | 2 |
| Συντομογραφίες - γενικά | 2 |
| Ορισμοί | 2 |
| ΠΕΡΙΕΧΟΜΕΝΑ | 5 |
| ΓΕΝΙΚΕΣ ΠΛΗΡΟΦΟΡΙΕΣ | 10 |
| ΜΕΡΟΣ Α: ΠΕΡΙΒΑΛΛΟΝ ΚΑΙ ΑΝΤΙΚΕΙΜΕΝΟ ΕΡΓΟΥ | 14 |
| A.1 Περιβάλλον Έργου | 14 |
| A.1.1 Εμπλεκόμενοι στην υλοποίηση του Έργου | 14 |
| A.1.1.1 Εθνικός Οργανισμός Παροχής Υπηρεσιών Υγείας (Ε.Ο.Π.Υ.Υ) | 14 |
| A.1.1.2 Επιτροπή Παρακολούθησης και Παραλαβής του Έργου (ΕΠΠΕ) | 15 |
| A.1.1.3 Θεματικές Ομάδες Εργασίας | 15 |
| A.1.1.4 Επιθεωρητές (auditors) Έργου | 15 |
| A.1.2 Υφιστάμενη κατάσταση | 15 |
| A.1.2.1 Πληροφοριακό Σύστημα ΕΟΠΥΥ | 15 |
| A.1.2.2 ΤΗΛΕΠΙΚΟΙΝΩΝΙΑΚΟ ΔΙΚΤΥΟ ΙΚΑΝΕΤ | 17 |
| A.1.2.3 ΤΗΛΕΠΙΚΟΙΝΩΝΙΑΚΟ ΔΙΚΤΥΟ VPN ΕΟΠΥΥ | 20 |
| A.2 Σκοπός - στόχοι του Έργου | 21 |
| A.2.1 Συνοπτική Περιγραφή Αντικειμένου του Έργου | 21 |
| A.2.2 Κατάλογος απαιτούμενων Υπηρεσιών | 22 |
| A.2.3 Κατάλογος απαιτούμενου Εξοπλισμού και Λογισμικού Συστήματος | 24 |
| A.2.4 Σκοπιμότητα και αναμενόμενα οφέλη | 25 |
| A.3 Αντικείμενο Έργου | 26 |
| A.3.1 Αναλυτική Περιγραφή Αντικειμένου του Έργου | 26 |
| A.3.1.1 Προμήθεια, Εγκατάσταση Εξοπλισμού και λογισμικού | 26 |
| A.3.1.2 Υπηρεσίες Δομημένης Καλωδίωσης και Ηλεκτρολογικής Εγκατάστασης | 28 |
| A.3.1.3 Υλοποίηση Ενιαίας Πλατφόρμας Διαχείρισης Ψηφιακών Πιστοποιητικών & Προηγμένων Υπηρεσιών Ψηφιακών Υπογραφών | 31 |
| A.3.1.4 Μελέτη Εφαρμογής | 32 |

16PROC004740553 2016-07-08

| | | |
|---------------|--|----|
| A.4 | Μεθοδολογία Υλοποίησης Έργου | 32 |
| A.4.1 | Φάσεις Υλοποίησης του Έργου | 33 |
| A.5 | Χρονοδιάγραμμα του Έργου | 37 |
| A.6 | Ασφάλεια | 38 |
| A.7 | Ομάδα Έργου και Σχήμα Διοίκησης Έργου | 38 |
| A.8 | Τόπος Παράδοσης Έργου | 39 |
| A.9 | Εγγύηση, Συντήρηση, Τεχνική Υποστήριξη | 39 |
| <i>A.9.1</i> | <i>Υπηρεσίες Περιόδου Εγγύησης</i> | 40 |
| <i>A.9.2</i> | <i>Συντήρηση – Τεχνική Υποστήριξη</i> | 41 |
| <i>A.9.3</i> | <i>Προληπτική συντήρηση</i> | 41 |
| <i>A.9.4</i> | <i>Επανορθωτική Συντήρηση</i> | 42 |
| <i>A.9.5</i> | <i>Εξασφάλιση ανταλλακτικών</i> | 42 |
| <i>A.9.6</i> | <i>Χρόνος απόκρισης –Ρήτρες</i> | 43 |
| <i>A.9.7</i> | <i>Χρόνος αποκατάστασης</i> | 45 |
| <i>A.9.8</i> | <i>Νέες εκδόσεις Λογισμικού Συστήματος</i> | 45 |
| <i>A.9.9</i> | <i>Λοιποί Όροι Συντήρησης</i> | 45 |
| A.10 | Παρακολούθηση και Παραλαβή του Έργου | 45 |
| <i>A.10.1</i> | <i>Εξοπλισμός & Λογισμικό Συστήματος</i> | 46 |
| <i>A.10.2</i> | <i>Οριζόντια και Κάθετη Δομημένη Καλωδίωση διπλών θέσεων και παροχή ρεύματος</i> | 47 |
| ΜΕΡΟΣ Β: | ΑΝΤΙΚΕΙΜΕΝΟ –ΔΙΑΡΚΕΙΑ-ΠΡΟΫΠΟΛΟΓΙΣΜΟΣ | 48 |
| B.1. | ΑΝΤΙΚΕΙΜΕΝΟ ΕΡΓΟΥ: | 48 |
| B.2. | ΔΙΑΡΚΕΙΑ: | 48 |
| B.3. | ΠΡΟΫΠΟΛΟΓΙΣΜΟΣ: | 48 |
| ΜΕΡΟΣ Γ: | ΣΥΜΠΛΗΡΩΜΑΤΙΚΟΙ ΓΕΝΙΚΟΙ ΟΡΟΙ ΑΝΟΙΧΤΟΥ ΔΙΑΓΩΝΙΣΜΟΥ | 49 |
| G.1 | ΚΑΤΑΡΤΙΣΗ ΚΑΙ ΥΠΟΒΟΛΗ ΠΡΟΣΦΟΡΩΝ | 49 |
| G.1.1 | ΤΡΟΠΟΣ ΥΠΟΒΟΛΗΣ ΠΡΟΣΦΟΡΩΝ | 49 |

16PROC004740553 2016-07-08

| | |
|---|----|
| Γ.1.2 ΠΕΡΙΕΧΟΜΕΝΟ ΠΡΟΣΦΟΡΩΝ | 49 |
| Γ.1.2.1 ΠΕΡΙΕΧΟΜΕΝΑ (ΥΠΟ)ΦΑΚΕΛΟΥ «ΔΙΚΑΙΟΛΟΓΗΤΙΚΑ ΣΥΜΜΕΤΟΧΗΣ-ΤΕΧΝΙΚΗ ΠΡΟΣΦΟΡΑ» | 49 |
| Γ.1.2.1.1 ΔΙΚΑΙΟΛΟΓΗΤΙΚΑ ΣΥΜΜΕΤΟΧΗΣ | 49 |
| Γ.1.2.1.2. ΤΕΧΝΙΚΗ ΠΡΟΣΦΟΡΑ | 54 |
| Γ.1.2.2. ΠΕΡΙΕΧΟΜΕΝΑ (ΥΠΟ)ΦΑΚΕΛΟΥ «ΟΙΚΟΝΟΜΙΚΗ ΠΡΟΣΦΟΡΑ» | 56 |
| Γ.1.2.2.1 Τ Ι Μ Ε Σ | 57 |
| Γ.1.2.3 ΤΡΟΠΟΣ ΠΛΗΡΩΜΗΣ | 57 |
| Γ.1.2.4 ΕΠΙΣΗΜΑΝΣΗ | 58 |
| Γ.2 ΗΛΕΚΤΡΟΝΙΚΗ ΑΠΟΣΦΡΑΓΙΣΗ ΠΡΟΣΦΟΡΩΝ- ΗΛΕΚΤΡΟΝΙΚΗ ΑΞΙΟΛΟΓΗΣΗ ΠΡΟΣΦΟΡΩΝ | 58 |
| Γ.2.1 ΗΛΕΚΤΡΟΝΙΚΗ ΑΠΟΣΦΡΑΓΙΣΗ ΠΡΟΣΦΟΡΩΝ | 58 |
| Γ.2.2 ΔΙΑΔΙΚΑΣΙΑ ΗΛΕΚΤΡΟΝΙΚΗΣ ΑΞΙΟΛΟΓΗΣΗΣ ΠΡΟΣΦΟΡΩΝ | 59 |
| Γ.3 ΔΙΑΔΙΚΑΣΙΑ ΑΝΑΔΕΙΞΗΣ ΜΕΙΟΔΟΤΗ - ΚΑΤΑΚΥΡΩΣΗ | 59 |
| Γ.4 ΔΙΚΑΙΟΛΟΓΗΤΙΚΑ ΤΟΥ ΠΡΟΣΦΕΡΟΝΤΟΣ ΣΤΟΝ ΟΠΟΙΟ ΠΡΟΚΕΙΤΑΙ ΝΑ ΓΙΝΕΙ Η ΑΝΑΘΕΣΗ. | 59 |
| Γ.4.1 ΟΙ ΕΛΛΗΝΕΣ ΠΟΛΙΤΕΣ: | 59 |
| Γ.4.2 ΟΙ ΑΛΛΟΔΑΠΟΙ: | 60 |
| Γ.4.3 ΤΑ ΝΟΜΙΚΑ ΠΡΟΣΩΠΑ ΗΜΕΔΑΠΑ Ή ΑΛΛΟΔΑΠΑ: | 61 |
| Γ.4.4 ΟΙ ΣΥΝΕΤΑΙΡΙΣΜΟΙ: | 62 |
| Γ.4.5 ΟΙ ΕΝΩΣΕΙΣ ΕΤΑΙΡΕΙΩΝ ΠΟΥ ΥΠΟΒΑΛΟΥΝ ΚΟΙΝΗ ΠΡΟΣΦΟΡΑ: | 62 |
| Γ.5 ΑΠΟΡΡΙΨΗ ΠΡΟΣΦΟΡΩΝ | 63 |
| Γ.6 ΗΛΕΚΤΡΟΝΙΚΗ ΑΠΟΣΦΡΑΓΙΣΗ ΦΑΚΕΛΟΥ «ΔΙΚΑΙΟΛΟΓΗΤΙΚΑ ΚΑΤΑΚΥΡΩΣΗΣ» | 64 |
| Γ.7. ΑΝΑΔΕΙΞΗ ΜΕΙΟΔΟΤΗ | 64 |
| Γ. 8. ΛΟΙΠΟΙ ΟΡΟΙ ΤΗΣ ΔΙΑΚΗΡΥΞΗΣ | 64 |
| Γ.8.1 Ε Γ Γ Υ Η Σ Ε Ι Σ | 64 |

16PROC004740553 2016-07-08

| | |
|--|----|
| Γ.8.2. ΠΟΙΝΙΚΕΣ ΡΗΤΡΕΣ- ΕΚΠΤΩΣΕΙΣ | 65 |
| Γ.8.3. ΥΠΟΧΡΕΩΣΕΙΣ ΑΝΑΔΟΧΟΥ | 66 |
| Γ.8.4 ΥΠΕΡΓΟΛΑΒΙΕΣ | 68 |
| Γ.8.5 ΕΜΠΙΣΤΕΥΤΙΚΟΤΗΤΑ | 68 |
| Γ.8.6 ΠΝΕΥΜΑΤΙΚΑ ΔΙΚΑΙΩΜΑΤΑ | 69 |
| Γ.8.7 ΙΣΧΥΣ ΤΩΝ ΠΡΟΣΦΟΡΩΝ | 70 |
| Γ.8.8 ΕΦΑΡΜΟΣΤΕΟ ΔΙΚΑΙΟ- ΔΙΑΙΤΗΣΙΑ | 70 |
| Γ.8.9 ΕΝΣΤΑΣΕΙΣ- ΠΡΟΣΦΥΓΕΣ | 70 |
| ΠΑΡΑΡΤΗΜΑ C1 ' : ΑΞΙΟΛΟΓΗΣΗ ΠΡΟΣΦΟΡΩΝ – ΒΑΘΜΟΛΟΓΙΑ –ΠΙΝΑΚΕΣ ΟΙΚΟΝΟΜΙΚΗΣ ΠΡΟΣΦΟΡΑΣ | 72 |
| ΠΑΡΑΡΤΗΜΑ C2 : ΥΠΟΔΕΙΓΜΑ ΒΙΟΓΡΑΦΙΚΟΥ ΣΗΜΕΙΩΜΑΤΟΣ | 76 |
| ΠΑΡΑΡΤΗΜΑ C3 ' : ΠΙΝΑΚΕΣ ΣΥΜΜΟΡΦΩΣΗΣ | 78 |
| C3.1 ΣΤΑΘΜΟΙ ΕΡΓΑΣΙΑΣ ΟΠΣ | 78 |
| C3.2 ΕΚΤΥΠΩΤΕΣ ΤΕΧΝΟΛΟΓΙΑΣ LASER | 84 |
| C3.3 SWITCHES | 86 |
| C3.4 ΠΡΟΔΙΑΓΡΑΦΕΣ ΕΝΙΑΙΑΣ ΠΛΑΤΦΟΡΜΑΣ ΔΙΑΧΕΙΡΙΣΗΣ ΨΗΦΙΑΚΩΝ ΠΙΣΤΟΠΟΙΗΤΙΚΩΝ & ΠΡΟΗΓΜΕΝΩΝ ΥΠΗΡΕΣΙΩΝ ΨΗΦΙΑΚΩΝ ΥΠΟΓΡΑΦΩΝ | 88 |
| C3.5 ΥΠΗΡΕΣΙΕΣ | 92 |
| C3.6 ΔΟΜΗΜΕΝΗ ΚΑΛΩΔΙΩΣΗ ΚΑΙ ΔΙΚΤΥΟ ΡΕΥΜΑΤΟΣ | 92 |
| ΠΑΡΑΡΤΗΜΑ C4 ' : ΠΙΝΑΚΕΣ ΟΙΚΟΝΟΜΙΚΗΣ ΠΡΟΣΦΟΡΑΣ | 94 |
| C4.1 Εξοπλισμός | 94 |
| C4.2 Λογισμικό | 94 |
| C4.3 Υπηρεσίες | 94 |
| C4.4 Άλλες Δαπάνες | 95 |
| C4.5 Συγκεντρωτικός πίνακας Οικονομικής Προσφοράς | 95 |
| ΠΑΡΑΡΤΗΜΑ C5 :ΥΠΟΔΕΙΓΜΑΤΑ ΕΓΓΥΗΤΙΚΩΝ ΕΠΙΣΤΟΛΩΝ | 96 |
| Εγγυητική Επιστολή Συμμετοχής | 96 |
| Εγγυητική Επιστολή Καλής Εκτέλεσης Σύμβασης | 97 |

16PROC004740553 2016-07-08
ΠΑΡΑΡΤΗΜΑ C6 : ΠΙΝΑΚΑΣ ΣΗΜΕΙΩΝ ΕΓΚΑΤΑΣΤΑΣΗΣ

98

ΠΑΡΑΡΤΗΜΑ C7' : ΣΧΕΔΙΟ ΣΥΜΒΑΣΗΣ

102

16PROC004740553 2016-07-08

ΓΕΝΙΚΕΣ ΠΛΗΡΟΦΟΡΙΕΣ

Ο Εθνικός Οργανισμός Παροχής Υπηρεσιών Υγείας (Ε.Ο.Π.Υ.Υ.)

Έχοντας υπόψη:

1. Τις διατάξεις, όπως αυτές ισχύουν:

- 1.1.** Του Ν. 3918/2011 «Διαρθρωτικές αλλαγές στο σύστημα υγείας και άλλες διατάξεις» (ΦΕΚ 31/Α/2-3-2011), όπως τροποποιήθηκε με το Ν4238/2014 Πρωτοβάθμιο Εθνικό Δίκτυο Υγείας (Π.Ε.Δ.Υ.), αλλαγή σκοπού Ε.Ο.Π.Υ.Υ. και λοιπές διατάξεις,
- 1.2.** Του άρθρου 72 του Ν. 3984/2011 «Δωρεά και μεταμόσχευση οργάνων και άλλες διατάξεις» (ΦΕΚ 150/Α/27-06-2011).
- 1.3.** Του Ν. 4250/2014 ΦΕΚ 74/2014 τ. Α' « Διοικητικές Απλουστεύσεις – Καταργήσεις, Συγχωνεύσεις Νομικών Προσώπων και Υπηρεσιών του Δημοσίου Τομέα – Τροποποίηση Διατάξεων του π.δ. 318/1992 (Α' 161) και λοιπές ρυθμίσεις».
- 1.4.** Του Ν. 2286/1995 «Προμήθειες του Δημοσίου Τομέα και ρυθμίσεις συναφών θεμάτων» (ΦΕΚ 19/Α/95).
- 1.5.** Του Ν. 3548/2007 «Καταχώρηση δημοσιεύσεων των φορέων του Δημοσίου στο νομαρχιακό και τοπικό Τύπο και άλλες διατάξεις» (ΦΕΚ 68/Α/20-03-2007).
- 1.6.** Του Ν. 3861/2010 (ΦΕΚ 112 Α/13-07-2010) «Ενίσχυση της διαφάνειας με την υποχρεωτική ανάρτηση νόμων και πράξεων των κυβερνητικών, διοικητικών και αυτοδιοικητικών οργάνων στο διαδίκτυο «Πρόγραμμα Διαύγεια» και άλλες διατάξεις και τις σχετικές εγκυκλίους.
- 1.7** Τις διατάξεις του άρθρου 11 του Ν. 4013/2011, όπως τροποποιήθηκε με το άρθρο 10 του Ν.4038/2012 και τη ΚΥΑ Π1/2380/2012 σχετικά με τη λειτουργία του Κεντρικού Ηλεκτρονικού Μητρώου Δημοσίων Συμβάσεων (ΚΗΜΔΣ).
- 1.8** Την οδηγία 2014/24/ΕΕ του Ευρωπαϊκού Κοινοβουλίου και του Συμβουλίου της 26ης Φεβρουαρίου 2014, σχετικά με τις δημόσιες προμήθειες και την κατάργηση της οδηγίας 2004/18/ΕΚ.
- 1.9** Το Π.Δ.60/07 (ΦΕΚ 64/Α/07) «Προσαρμογή της Ελληνικής Νομοθεσίας στις διατάξεις της οδηγίας 2004/18/ΕΚ περί συντονισμού των διαδικασιών σύναψης των δημοσίων συμβάσεων έργων, προμηθειών και υπηρεσιών» όπως τροποποιήθηκε με την οδηγία 2005/51/ΕΚ της Επιτροπής και την οδηγία 2005/75/ΕΚ του Ευρωπαϊκού Κοινοβουλίου και του Συμβουλίου της 16ης Νοεμβρίου 2005
- 1.10** Αναλογικά του ΠΔ 118/07 (ΦΕΚ 150/Α/10-07/07) « Κανονισμός προμηθειών του Δημοσίου».
- 1.11** Του Ν. 4270/2014 ΦΕΚ 143/2014 τ.Α' « Αρχές δημοσιονομικής διαχείρισης και εποπτείας) ενσωμάτωση της οδηγίας 2011/85/ΕΕ-δημόσιο λογιστικό και άλλες διατάξεις».
- 1.12** Του Ν.3886/10 (ΦΕΚ 173/Α/10) «Δικαστική προστασία κατά τη σύναψη δημοσίων συμβάσεων – Εναρμόνιση της ελληνικής νομοθεσίας με την Οδηγία 89/665/ΕΟΚ του Συμβουλίου της 21ης Ιουνίου 1989 (L395) και την Οδηγία 92/13/ΕΟΚ του Συμβουλίου της 25ης Φεβρουαρίου 1992 (L 76), όπως

16PROC004740553 2016-07-08

τροποποιήθηκαν με την Οδηγία 2007/66/ΕΚ του Ευρωπαϊκού Κοινοβουλίου και του Συμβουλίου της 11ης Δεκεμβρίου 2007 (L 335)».

1.13 Το Ν. 4281/2014 (ΦΕΚ 160/Α'/08-08-2014) « Μέτρα στήριξης και ανάπτυξης της ελληνικής οικονομίας, οργανωτικά θέματα Υπουργείου Οικονομικών και άλλες διατάξεις».

1.14 Το Ν. 4172/2013 (ΦΕΚ 167/Α/23-07-2013) «Φορολογία εισοδήματος, επείγοντα μέτρα εφαρμογής του ν. 4046/2012, του ν. 4093/2012 και του ν. 4127/2013 και άλλες διατάξεις».

1.15 Το Ν. 3580/07 (ΦΕΚ 134/07 τ.Α') περί Προμήθειες Φορέων εποπτευομένων από το Υπουργείο Υγείας και Κοινωνικής Αλληλεγγύης και άλλες διατάξεις.

1.16 του Ν. 4254/14 (άρ. 1 παρ. γ1) «Μέτρα στήριξης και ανάπτυξης της ελληνικής οικονομίας στο πλαίσιο εφαρμογής του ν. 4046/2012 και άλλες διατάξεις

Καθώς επίσης και.

1. Την υπ' αριθ. 35130/739/09-08-2010 απόφαση του Υπουργού Οικονομικών «Αύξηση των χρηματικών ποσών του άρθρου 83 παρ. 1 του Ν. 2362/95 για τη σύναψη δημοσίων συμβάσεων που αφορούν προμήθεια προϊόντων, παροχή υπηρεσιών ή εκτέλεση έργων». (ΦΕΚ 1291/Β/11-08-2010).
2. Την 941/152/12-12-2013 Απόφαση του ΔΣ του ΕΟΠΥΥ « Έγκριση Προμηθειών, Υπηρεσιών για το έτος 2014»
3. Την αριθ. ΚΥΑ 5804/24-11-2014 (ΦΕΚ 3261/04-12-2014 ΤΒ)
4. Την αριθ. 140/264/14-02-2016 απόφαση του ΔΣ του ΕΟΠΥΥ «Τροποποίηση και ένταξη αιτημάτων στο εγκεκριμένο Πρόγραμμα Προμηθειών και Υπηρεσιών Υγείας 2014 και αποστολή Τεχνικών Προδιαγραφών αυτών, στην Επιτροπή Προμηθειών Υγείας (ΕΠΥ) και το Εθνικό Κέντρο Αξιολόγησης της Ποιότητας και Τεχνολογίας στην Υγεία (ΕΚΑΠΤΥ) προς έγκριση, σύμφωνα με τις οδηγίες της ΕΠΥ»
5. Τις πιστώσεις του ΚΑΕ 7123 του Προϋπολογισμού του Ε.Ο.Π.Υ.Υ., έτους 2016, 2017
6. Την αριθ. 355/275/25-4-2016 Απόφαση του Δ.Σ. του Ε.Ο.Π.Υ.Υ. περί έγκρισης διενέργειας Ηλεκτρονικού Διεθνούς διαγωνισμού με ανοιχτές διαδικασίες και με κριτήριο κατακύρωσης την πλέον συμφέρουσα από οικονομική άποψη προσφορά,
7. Το με αριθ. πρωτ78/23-03-2016 Πρακτικό της ΕΠΥ περί έγκρισης της τηρηθείσας διαδικασίας των Τεχνικών Προδιαγραφών
8. Την ΑΑΥ Μ846/11-5-2016 για το έτος 2016
9. Τις υπηρεσιακές ανάγκες.

.....

ΠΡΟΚΗΡΥΣΣΟΥΜΕ

1. Ηλεκτρονικό Διεθνή διαγωνισμό με ανοιχτές διαδικασίες και με κριτήριο κατακύρωσης την πλέον συμφέρουσα από οικονομική άποψη προσφορά για την ανάδειξη Αναδόχου Προμήθειας εξοπλισμού για την κάλυψη των αναγκών των Περιφερειακών Διευθύνσεων του ΕΟΠΥΥ, προϋπολογισθείσας δαπάνης ποσού #758.130,08#€ μη συμπεριλαμβανομένου του ισχύοντος ΦΠΑ, σε χρονικό διάστημα 10 μηνών αρχής γενομένης από την ημερομηνία υπογραφής της σύμβασης σύμφωνα με τους ακόλουθους όρους, προϋποθέσεις και τεχνικές προδιαγραφές, οι οποίες αποτελούν αναπόσπαστα μέρη της παρούσας διακήρυξης.

16PROC004740553 2016-07-08

Ο συνολικός προϋπολογισμός του έργου θα βαρύνει τις πιστώσεις του ΚΑΕ 7123 έτους 2016 και 2017.

Ημερομηνία έναρξης υποβολής προσφορών ορίζεται η 22/08/2016 ημέρα Δευτέρα και ώρα 08.00

Καταληκτική ημερομηνία υποβολής προσφορών ορίζεται η 01/09/2016 ημέρα Πέμπτη και ώρα 14.00.

Ημερομηνία ηλεκτρονικής αποσφράγισης ορίζεται η 5/9/2016 ημέρα Δευτέρα και ώρα 10.00.

2. Ο διαγωνισμός θα πραγματοποιηθεί με χρήση της πλατφόρμας του Εθνικού Συστήματος Ηλεκτρονικών Δημοσίων Συμβάσεων (ΕΣΗΔΗΣ) μέσω της διαδικτυακής πύλης www.promitheus.gov.gr του συστήματος, ύστερα από κανονική προθεσμία 52 ημερών από την ημερομηνία αποστολής της περίληψης της διακήρυξης αυτής στην Υπηρεσία Επίσημων Εκδόσεων των Ευρωπαϊκών Κοινοτήτων

Ο χρόνος υποβολής της προσφοράς και οποιαδήποτε ηλεκτρονική επικοινωνία μέσω του συστήματος βεβαιώνεται αυτόματα από το σύστημα με υπηρεσίες χρονοσήμανσης σύμφωνα με τα οριζόμενα στην παρ.3 του άρθρου 6 του Ν.4155/13, τα άρθρα 134 έως 138 του Ν.4281/14 και το άρθρο 6 της ΥΑ Π1-2390/2013 «Τεχνικές λεπτομέρειες και διαδικασίες λειτουργίας του Εθνικού Συστήματος Ηλεκτρονικών Δημοσίων Συμβάσεων (Ε.Σ.Η.ΔΗ.Σ.)»

Σε περίπτωση που από την παρούσα προκύψουν διαφορές και ασυμφωνία σχετικά με την χρήση της Ηλεκτρονικής Πλατφόρμας του ΕΣΗΔΗΣ, υπερισχύουν οι νόμιμες διατάξεις χρήσης της Ηλεκτρονικής Πλατφόρμας.

3. Δικαίωμα συμμετοχής στο διαγωνισμό έχουν: α) Τα φυσικά ή νομικά πρόσωπα, β) ενώσεις εταιριών που υποβάλλουν κοινή προσφορά, γ) συνεταιρισμοί, δ) κοινοπραξίες εταιριών. Οι ενώσεις και οι κοινοπραξίες δεν υποχρεούνται να λαμβάνουν ορισμένη νομική μορφή, προκειμένου να υποβάλουν την προσφορά. Η επιλεγείσα ένωση ή κοινοπραξία υποχρεούται να πράξει τούτο εάν κατακυρωθεί σε αυτή η σύμβαση, εφ' όσον η λήψη ορισμένης νομικής μορφής είναι αναγκαία για την ικανοποιητική εκτέλεση της σύμβασης.
4. Για τη συμμετοχή στο διαγωνισμό οι ενδιαφερόμενοι προσφέροντες (Προμηθευτές) απαιτείται να διαθέτουν ψηφιακή υπογραφή, χορηγούμενη από πιστοποιημένη αρχή παροχής ψηφιακής υπογραφής και να εγγραφούν στο ηλεκτρονικό σύστημα (ΕΣΗΔΗΣ- Διαδικτυακή πύλη www.promitheus.gov.gr) ακολουθώντας την διαδικασία εγγραφής που ορίζεται στο άρθρο 3 της Υ.Α. Π1/2390/2013 (ΦΕΚ/Β/2677/21-10-2013) «Τεχνικές λεπτομέρειες και διαδικασίες λειτουργίας του Εθνικού Συστήματος Ηλεκτρονικών Δημοσίων Συμβάσεων (Ε.Σ.Η.ΔΗ.Σ.)»
5. Κατά τα λοιπά ο διαγωνισμός θα γίνει σύμφωνα με τα παρακάτω άρθρα της παρούσας καθώς και τα παραρτήματα που επισυνάπτονται στην παρούσα και αποτελούν αναπόσπαστο μέρος αυτής:
Σε περίπτωση που ζητηθούν από τις ενδιαφερόμενες εταιρείες συμπληρωματικές

16PROC004740553 2016-07-08

πληροφορίες, σχετικές με τα έγγραφα του διαγωνισμού μέχρι και οχτώ (8) ημέρες προ της εκπνοής της προθεσμίας άσκησης της ένστασης του άρθρου 15 παρ.2 περ. α του Π.Δ. 118/07, αυτές παρέχονται το αργότερο τρεις (3) ημέρες προ της εκπνοής της ως άνω προθεσμίας. Σε κάθε άλλη περίπτωση που ζητούνται από τις ενδιαφερόμενες εταιρείες οι ως άνω συμπληρωματικές πληροφορίες, αυτές δίνονται το αργότερο εντός έξι (6) ημερών πριν από την ημερομηνία υποβολής των προσφορών, χωρίς ο προσφέρων να έχει δικαίωμα ένστασης δυνάμει του άρθρου 15. παρ. 2 περ. α του Π.Δ. 118/07. Τα ανωτέρω αιτήματα υποβάλλονται ηλεκτρονικά στο δικτυακό τόπο του συγκεκριμένου διαγωνισμού μέσω της Διαδικτυακής πύλης www.promitheus.gov.gr του ΕΣΗΔΗΣ και φέρουν ψηφιακή υπογραφή. Αιτήματα παροχής διευκρινήσεων και συμπληρωματικών πληροφοριών υποβάλλονται από εγγεγραμμένους Προμηθευτές εντός των ανωτέρω προθεσμιών, σε διαφορετική περίπτωση δεν εξετάζονται.

Εφόσον ο προσφέρων δεν έχει ασκήσει εμπροθέσμως ένσταση κατά της διακήρυξης του διαγωνισμού ή αυτή έχει απορριφθεί, θεωρείται ότι αποδέχεται πλήρως και ανεπιφυλάκτως όλους τους όρους της διακήρυξης και δε δύναται με την προσφορά του ή με οιονδήποτε άλλο τρόπο, να αποκρούσει, ευθέως ή εμμέσως, τους όρους αυτούς.

6. Περίληψη της παρούσας Διακήρυξης έχει αποσταλεί για δημοσίευση:

- Στην Υπηρεσία Επισήμων Εκδόσεων των Ευρωπαϊκών Κοινοτήτων την 30/06/2016
- Στο τεύχος Διακηρύξεων Δημοσίων Συμβάσεων της Εφημερίδας της Κυβέρνησης, την 08 / 07 / 2016
- Σε τρεις ημερήσιες εφημερίδες

Επίσης περίληψη της παρούσας Διακήρυξης θα αναρτηθεί και στο:

- Τεχνικό Επιμελητήριο Ελλάδος
- Βιοτεχνικό- Επαγγελματικό Επιμελητήριο
- ΕΟΜΜΕΧ
- Σύνδεσμος Ελληνικών Βιομηχανιών
- Στον ιστοχώρο του ΕΟΠΥΥ: www.eopyy.gov.gr (το πλήρες κείμενο)

Τα έξοδα δημοσίευσης της παρούσας αρχικής και τυχόν επαναληπτικής, θα βαρύνουν σε κάθε περίπτωση τον Οργανισμό σύμφωνα με το άρθρο 77 του Ν. 4270/2014.

Ο Πρόεδρος του ΕΟΠΥΥ

Σωτήρης Μπερσίμης
Επικ. Καθ. Πανεπ. Πειραιώς

16PROC004740553 2016-07-08

ΜΕΡΟΣ Α: ΠΕΡΙΒΑΛΛΟΝ ΚΑΙ ΑΝΤΙΚΕΙΜΕΝΟ ΕΡΓΟΥ

A.1 Περιβάλλον Έργου

A.1.1 Εμπλεκόμενοι στην υλοποίηση του Έργου

Για την υλοποίηση του Έργου της παρούσας Διακήρυξης εμπλέκονται οι ακόλουθοι:

| | | |
|--------------------------------------|-----------|------------------|
| ΚΥΡΙΟΣ ΤΟΥ ΕΡΓΟΥ & ΦΟΡΕΑΣ ΥΛΟΠΟΙΗΣΗΣ | Ε.Ο.Π.Υ.Υ | Βλ. παρ. Α.1.1.1 |
| ΦΟΡΕΑΣ ΧΡΗΜΑΤΟΔΟΤΗΣΗΣ | Ε.Ο.Π.Υ.Υ | Βλ. παρ. Α.1.1.1 |
| ΦΟΡΕΑΣ ΛΕΙΤΟΥΡΓΙΑΣ ΤΟΥ ΕΡΓΟΥ | Ε.Ο.Π.Υ.Υ | Βλ. παρ. Α.1.1.1 |
| ΕΠΠΕ | - | Βλ. παρ. Α.1.1.2 |
| Θεματικές Ομάδες Εργασίας | - | Βλ. Παρ. Α.1.1.3 |
| Επιθεωρητές Έργου | - | Βλ. παρ. Α.1.1.4 |

A.1.1.1 **Εθνικός Οργανισμός Παροχής Υπηρεσιών Υγείας (Ε.Ο.Π.Υ.Υ)**

Ο ΕΟΠΥΥ ιδρύθηκε με τον Νόμο Ν3918/11 και σ' αυτόν έχουν ενταχθεί μέχρι σήμερα οι Κλάδοι Υγείας των ακόλουθων ασφαλιστικών φορέων:

- ΙΚΑ (από 1/1/2012)
- ΟΠΑΔ (από 1/1/2012)
- ΟΑΕΕ (από 1/1/2012)
- ΟΓΑ (από 1/1/2012)
- ΟΙΚΟΣ ΤΟΥ ΝΑΥΤΟΥ (από 1/4/2012)
- ΤΑΥΤΕΚΩ (από 1/5/2012 εκτός των Τομέων που εξαιρέθηκαν Τ.ΑΠ-Ε.Τ.Β.Α., Τ.ΑΠ.-Ε.Τ.Ε., Τ.ΑΠ.Τ.Π.Γ.Α.Ε. τα οποία εντάχθηκαν στη συνέχεια στις 12/11/2012)
- ΕΤΑΠ-ΜΜΕ (από 12/11/2012)
- ΕΤΑΑ (από 1/12/2012)

Με την ισχύ του Ν.4238/14, ο σκοπός του ΕΟΠΥΥ έχει διαμορφωθεί ως εξής :

- A. Η αγορά υπηρεσιών υγείας για τους ασφαλισμένους, τους συνταξιούχους, καθώς και για τα προστατευόμενα μέλη των οικογενειών τους, των μεταφερθέντων φορέων, σύμφωνα με τα οριζόμενα στον Ενιαίο Κανονισμό Παροχών Υγείας του Οργανισμού, ο οποίος έχει εγκριθεί με την υπ' αριθμ. Φ. 90380/25916/3294 (Β' 2456), όπως έχει τροποποιηθεί και ισχύει κάθε φορά.
- B. Η θέσπιση κανόνων σχεδιασμού, ποιότητας, ανάπτυξης, αξιολόγησης, ασφάλειας και αποτελεσματικότητας της αγοράς υπηρεσιών υγείας, η διαχείριση και ο έλεγχος της χρηματοδότησης, καθώς και η ορθολογική αξιοποίηση των διατιθέμενων πόρων.

16PROC004740553 2016-07-08

Γ. Ο καθορισμός των κριτηρίων και των όρων σύναψης συμβάσεων για αγορά υπηρεσιών υγείας με φορείς δημόσιου και ιδιωτικού τομέα και με συμβαλλόμενους ιατρούς, καθώς και η αναθεώρηση και η τροποποίηση των όρων αυτών, όπου και όποτε αυτό απαιτείται.

Σημαντικό χαρακτηριστικό του Οργανισμού είναι η γεωγραφική διασπορά σε όλη τη χώρα τόσο των μονάδων εξυπηρέτησης όσο και των εξυπηρετούμενων ατόμων.

Ο Ε.Ο.Π.Υ.Υ διοικείται από το Διοικητικό Συμβούλιο και το Πρόεδρο, ο οποίος συνεπικουρείται στο έργο του από ένα αντιπρόεδρο.

Η διάρθρωση και οι αρμοδιότητες των υπηρεσιών καθορίζονται από τον Οργανισμό του Ε.Ο.Π.Υ.Υ. Οι υπηρεσίες αυτές διακρίνονται σε Κεντρικές και Περιφερειακές.

A.1.1.2 Επιτροπή Παρακολούθησης και Παραλαβής του Έργου (ΕΠΠΕ)

Για τις ανάγκες υλοποίησης του Έργου της παρούσας Διακήρυξης, και σύμφωνα με τον Κανονισμό Προμηθειών, θα οριστεί «Επιτροπή Παρακολούθησης και Παραλαβής Έργου (ΕΠΠΕ)».

Αρμοδιότητα της ΕΠΠΕ αποτελεί η παρακολούθηση της πορείας υλοποίησης και η τμηματική και οριστική παραλαβή του παρόντος Έργου (βλ. παρ.Α.4.4:Διαδικασία Παραλαβής Έργου).

A.1.1.3 Θεματικές Ομάδες Εργασίας

Η προετοιμασία και παρακολούθηση και πιστοποίηση της υλοποίησης του Έργου υποστηρίζεται με τη λειτουργία Θεματικών Ομάδων Εργασίας, οι οποίες θα στελεχώνονται από τον Ε.Ο.Π.Υ.Υ. Ο συντονισμός των Θεματικών Ομάδων Εργασίας γίνεται από Υπεύθυνο Έργου που έχει οριστεί από τον Ε.Ο.Π.Υ.Υ.

A.1.1.4 Επιθεωρητές (auditors) Έργου

Στο πλαίσιο υλοποίησης του υπό ανάθεση Έργου, ο Ε.Ο.Π.Υ.Υ δύναται να αναθέσει σε στελέχη της ή τρίτο ανεξάρτητο όργανο τη διενέργεια τακτικών ή έκτακτων επιθεωρήσεων Έργου (project audits) για την πιστοποίηση της πορείας των εργασιών και την καταγραφή συμπερασμάτων και περιοχών παρέμβασης ή βελτίωσης.

Τέτοιοι έλεγχοι δύναται να διενεργηθούν σε οποιοδήποτε χρονικό σημείο εξέλιξης του Έργου, κατόπιν έγκαιρης σχετικής ενημέρωσης του Αναδόχου από τον Ε.Ο.Π.Υ.Υ

Ο Ανάδοχος οφείλει να συμμορφωθεί με τις υποδείξεις κατόπιν σχετικής έγκρισης που θα επικυρώνεται από το αρμόδιο όργανο του Ε.Ο.Π.Υ.Υ

Ο Ανάδοχος οφείλει στο πλαίσιο των εργασιών του να καταθέσει στους οριζόμενους από τον Ε.Ο.Π.Υ.Υ επιθεωρητές κάθε σχετικό τεκμηριωτικό υλικό προκειμένου αυτοί να διενεργήσουν τους ελέγχους.

A.1.2 Υφιστάμενη κατάσταση

A.1.2.1 Πληροφοριακό Σύστημα ΕΟΠΥΥ

Στον ΕΟΠΥΥ, από την έναρξη της λειτουργίας του έως και σήμερα, λειτουργεί ERP (enterprise resource planning) πληροφοριακό σύστημα το οποίο καλύπτει τις λειτουργικές ανάγκες των Δ/νσεων του ΕΟΠΥΥ.

16PROC004740553 2016-07-08

Το πληροφοριακό σύστημα χωρίζεται σε δυο ενότητες αυτήν της διαχείρισης των εξωτερικών χρηστών (Ιατροί, Πάροχοι, κλπ) και αυτήν της εσωτερικών (Κεντρική Διοίκηση, ΠΕΔΙ). Οι δύο ενότητες βρίσκονται σε άμεση και άρρηκτη συνεργασία συνιστώντας ένα ενιαίο πληροφοριακό σύστημα.

Οι βασικές οντότητες του εσωτερικού ERP αφορούν την:

- Οικονομική Διαχείριση, για την κάλυψη των αναγκών της Οικονομικής Δ/νσης της κεντρικής υπηρεσίας και των ΠΕΔΙ.
- Διαχείριση Προσωπικού και μισθοδοσίας, όπου το λογισμικό καλύπτει την παρακολούθηση των μεταβολών του προσωπικού και τον υπολογισμό της μισθοδοσίας , την έκδοση των εκκαθαριστικών κλπ.
- Διαδικτυακή εφαρμογή εκτύπωσης Εκκαθαριστικών μισθοδοσίας, όπου ο κάθε υπάλληλος του Οργανισμού, ύστερα από την ασφαλή και έγκυρη πιστοποίησή του, έχει τη δυνατότητα εκτύπωσης του μηνιαίου εκκαθαριστικού μισθοδοσίας αλλά και της ετήσιας Βεβαίωσης Αποδοχών
- Εκκαθάριση Δαπανών (ανοικτή , κλειστή περίθαλψη, κλπ)
- Διαχείρισης Συμβάσεων (όπου παρακολουθείται η ισχύς των συμβάσεων)
- MIS (σύστημα διοικητικής πληροφόρησης) για την παραγωγή αναφορών
- Φαρμακεία ΕΟΠΥΥ για την παρακολούθηση της λειτουργίας των φαρμακείων του ΕΟΠΥΥ αλλά και Ηλεκτρονική παρακολούθηση αίτησης / έγκρισης προς επιτροπές φαρμάκου υψηλού κόστους
- Εκκαθάριση παροχών σε είδος, για την αποζημίωση των παροχών σε είδος των ασφαλισμένων.
- Υποστήριξης της παραγωγικής λειτουργία της ΚΜΕΣ

Για την εξυπηρέτηση των εξωτερικών συναλλασσόμενων με τον ΕΟΠΥΥ, υπάρχει σε λειτουργία λογισμικό εφαρμογών το οποίο αναφέρεται σε:

- Πιστοποίηση Παρόχων και γιατρών (απόδοση κλειδαριθμού με ταυτοποίηση μητρώου)
- eΔΑΠΥ Ανοικτής Περίθαλψης/ιατρικών επισκέψεων και ειδικών μονάδων – υποβολή με HL7 πρότυπο
- eΔΑΠΥ Αναγγελίας περιστατικών αιμοκαθαιρόμενων σε ΜΧΑ και MTN – υποβολή με HL7 πρότυπο
- eΔΑΠΥ υλικών αιμοκαθάρσεων
- Κεντρική παρακολούθηση περιστατικών αιμοκάθαρσης
- eΔΑΠΥ Αναγγελίας στοιχείων νοσηλείας ασφαλισμένων (εισιτήρια-εξιπήρια-διακομιδές) –υποβολή με HL7 πρότυπο
- Κεντρική παρακολούθηση αναγγελιών για νοσηλεία και νοσηλευτικών δομών (διαθέσιμες κλίνες ανά πάροχο)
- e ΔΑΠΥ Κλειστής Περίθαλψης (*υποβολή νοσηλίων από κρατικά νοσοκομεία , κλινικές, κέντρα αποκατάστασης, κλπ*)
- eΔΑΠΥ κατόχων εισιτηρίου voucher – web service
- eΔΑΠΥ διαβητολογικού υλικού (Φαρμακεία)
- e ΔΑΠΥ για παροχές υλικών και σκευασμάτων ειδικής διατροφής
- eΔΑΠΥ για Παροχές υλικών και σκευασμάτων ειδικής διατροφής (εξουσιοδοτημένοι Προμηθευτές Υλικών σε ασφαλισμένους)
- Ενημέρωση φαρμακευτικών συλλόγων για παρακρατήσεις και πληρωμές Φαρμακείων
- Ενημέρωση Συναλλασσομένων (αποστολή ενημερωτικών για την πορεία εκκαθάρισης των υποβολών δαπανών – rebate – clawback – ληξιπρόθεσμες οφειλές)

16PROC004740553 2016-07-08

- Ηλεκτρονική παρακολούθηση αίτησης / έγκρισης προς επιτροπές φαρμάκου υψηλού κόστους
- e ΔΑΠΥ Δείκτες Χρήσης
- Διαθέσιμες ιατρικές επισκέψεις με συμβεβλημένους ιατρούς του ΕΟΠΥΥ
- Έκδοση Ιατρικών Γνωματεύσεων (αιμοκαθάρσεις, παροχές, νοσηλείες κλπ)
- Ηλεκτρονική διάθεση Φακέλου Ασφάλισης Υγείας στον ίδιο τον ασφαλισμένο
- Λειτουργία θεραπευτικού μητρώου για την ηπατίτιδα C. Ο ΕΟΠΥΥ ανέπτυξε και υλοποιεί, σε συνεργασία με τα Πανεπιστήμια Αθηνών και Πελοποννήσου μητρώο ασθενών για την ηπατίτιδα C.
- Διασύνδεση e ΔΑΠΥ με ηλεκτρονική συνταγογράφηση-Web Service
- Διασύνδεση e ΔΑΠΥ Ανοικτής περίθαλψης με Παρόχους Υπηρεσιών Υγείας - Web Service
- Αναγγελία – Υποβολή ακτινοθεραπειών
- Διασύνδεση Φαρμακείων ΕΟΠΥΥ με ηλεκτρονική συνταγογράφηση - Web Service
- Off Line ανταλλαγή δεδομένων με φορείς Κοινωνικής Ασφάλισης για διαμόρφωση κεντρικού μητρώου δικαιούχων παροχών ΕΟΠΥΥ
- Off Line ανταλλαγή δεδομένων με σύστημα εκκαθάρισης συνταγών (μητρώο φαρμάκων-εκκαθαρίσεις συνταγών)
- Off Line ανταλλαγή δεδομένων με ΔΙΑΣ

Το τελικό σε λειτουργία πληροφοριακό σύστημα συνιστά μια ολοκληρωμένη πλατφόρμα η οποία διαχειρίζεται την πληροφορία στον συνολικό της κύκλο.

A.1.2.2 ΤΗΛΕΠΙΚΟΙΝΩΝΙΑΚΟ ΔΙΚΤΥΟ ΙΚΑΝΕΤ

Με τον ιδρυτικό του ΕΟΠΥΥ νόμο μεταβιβάστηκαν σε αυτόν δομές που εξυπηρετούσαν τον τομέα υγείας. Σε εφαρμογή του νόμου μεταβιβάστηκε ποσοστό της χρήσης του τηλεπικοινωνιακού δικτύου (ΙΚΑΝΕΤ), που αφορούσε στη λειτουργία των Μονάδων Υγείας αλλά και των Φαρμακείων του ΕΟΠΥΥ

Αντικείμενο του έργου ΙΚΑΝΕΤ είναι η παροχή στο ΙΚΑ τηλεπικοινωνιακών υπηρεσιών στο σύνολο των Σημείων Εγκατάστασης του οργανισμού με μέσο την κατασκευή, διαχείριση, συντήρηση και λειτουργία ενός Ιδιωτικού Ιδεατού Δικτύου. Το έργο αφορά την υλοποίηση ενός ενοποιημένου ιδεατού ιδιόκτητου Δικτύου (VPN - Δίκτυο Πολλαπλών Υπηρεσιών ΙΚΑΝΕΤ), το οποίο θα παρέχει σύνδεση με πρωτόκολλο IP μέχρι τη θέση εργασίας κάθε χρήστη του ΙΚΑ (IP to the desktop) και είναι βασισμένο σε τεχνολογία ATM για το δίκτυο κορμού. Ο Πάροχος του ΙΚΑΝΕΤ έχει αναλάβει να εγκαταστήσει όλο τον απαραίτητο εξοπλισμό και λογισμικό που απαιτείται για τη λειτουργία του δικτύου σε κάθε σημείο εγκατάστασης και να παρέχει υπηρεσίες λειτουργίας (operation) και τεχνικής υποστήριξης (support) του δικτύου, με βάση συγκεκριμένες απαιτήσεις διαθεσιμότητας, γεωγραφικής παρουσίας, χρόνου ανταπόκρισης, κλπ.

Ο σχεδιασμός του ΙΚΑΝΕΤ είναι βασισμένος στην Τεχνική Αρχιτεκτονική του ΟΠΣ-ΙΚΑ η οποία ακολουθεί κεντροποιημένο μοντέλο λειτουργίας και προβλέπει την διασύνδεση και επικοινωνία όλων των μονάδων του ΙΚΑ (στις οποίες θα εγκατασταθούν εξοπλισμός και εφαρμογές) με την Κεντρική Υπολογιστική Υποδομή.

Ο δικτυακός εξοπλισμός που έχει εγκατασταθεί στις μονάδες του ΙΚΑ στο πλαίσιο του

16PROC004740553 2016-07-08

έργου ΙΚΑΝΕΤ, περιλαμβάνει τον εξοπλισμό WAN (routers, τηλεπικοινωνιακός κλπ.), τον εξοπλισμό LAN (switches) και την κάθετη δομημένη καλωδίωση συμπεριλαμβανομένου και του απαιτούμενου εξοπλισμού (Racks-Κεντρικά και Ορόφων, Patch Panels κάθετης δομημένης καλωδίωσης, κλπ). Το έργο ΙΚΑΝΕΤ δεν περιλαμβάνει την οριζόντια δομημένη καλωδίωση από τα Rack του ορόφου μέχρι τη θέση εργασίας ούτε τα Patch Panels της οριζόντιας καλωδίωσης.

Τα βασικά (χαρακτηριστικά) στοιχεία του δικτύου "ΙΚΑΝΕΤ" είναι τα ακόλουθα: Δυνατότητα παροχής ενοποιημένων υπηρεσιών φωνής (τηλεφωνίας), δεδομένων και εικόνας, μέσα από τη χρήση σύγχρονων πρωτοκόλλων ψηφιακών υπηρεσιών δικτύων.

Το δίκτυο υπακούει στη φιλοσοφία των Ιδεατών Ιδιωτικών Δικτύων (Virtual Private Networks - VPN), χρησιμοποιώντας την υπάρχουσα δικτυακή υποδομή παρόχων τηλεπικοινωνιακών υπηρεσιών.

Ως backup γραμμές δικτύου χρησιμοποιούνται γραμμές ISDN.

Το πλαίσιο των υποχρεώσεων του ΙΚΑΝΕΤ όσον αφορά την ορθή διαχείριση, συντήρηση, ασφάλεια και λειτουργία του Ιδιωτικού Ιδεατού Δικτύου του ΙΚΑ προδιαγράφεται με σαφήνεια στη Σύμβαση Παροχής Υπηρεσιών Συμφωνημένου Επιπέδου Εξυπηρέτησης (SLA). Το εν λόγω SLA καλύπτει τουλάχιστον τις εξής βασικές ενότητες υποχρεώσεων:

- Επίδοση Δικτύου
- Διαθεσιμότητα κάθε Μονάδας (Σημείου Εγκατάστασης) ΙΚΑ
- Διαχείριση / Λειτουργία
- Κεντρικό σύστημα παρακολούθησης της λειτουργίας του δικτύου και ειδικό κέντρο ενημέρωσης και επίλυσης προβλημάτων (γραφείο SLA)
- Δυνατότητα πρόσβασης του ΙΚΑ στα συστήματα διαχείρισης (NMS) για ανεξάρτητη συνεχή επίβλεψη καλής λειτουργίας
- Παρακολούθηση υποχρεώσεων SLA μέσω ημερήσιων ή μηνιαίων αναφορών

REMOTE MANAGMENT SERVER ΚΑΙ Η/Υ

Χρησιμοποιώντας συγκριμένες σουίτες προγραμμάτων από τους αντίστοιχους κατασκευαστές Servers - Server Management Utilities (Vendor-specific) – γίνεται η κεντρική παρακολούθηση των Hardware αλλά και environment events που συμβαίνουν στα sites.

Γίνεται η χρήση των Terminal Services και Remote Desktop ως προαπαιτούμενο και σημαντικό στοιχείο της υποστήριξης αλλά και της εγκατάστασης (και με τη βοήθεια custom scripts) και ρύθμισης προγραμμάτων εξ αποστάσεως (remote install).

Ο Κεντρικός έλεγχος Active Directory, Event Logs και FRS-DFS γίνεται μέσω της χρήσης κονσόλων mmc.

Ακολουθεί σχηματικό διάγραμμα του περιβάλλοντος διαχείρισης χρηστών και προσωπικών υπολογιστών του ΙΚΑ-ΟΠΣ:

Ηλεκτρονικός Δημόσιος Διεθνής Διαγωνισμός με Ανοιχτές Διαδικασίες για το έργο
 " Προμήθεια μηχανογραφικού εξοπλισμού των Περιφερειακών Διευθύνσεων (ΠΕ.ΔΙ.) του ΕΟΠΥΥ "

Σχηματική Απεικόνιση
 Κεντροκοποιημένων Υπηρεσιών
 Στο ΙΚΑ-ΟΠΣ

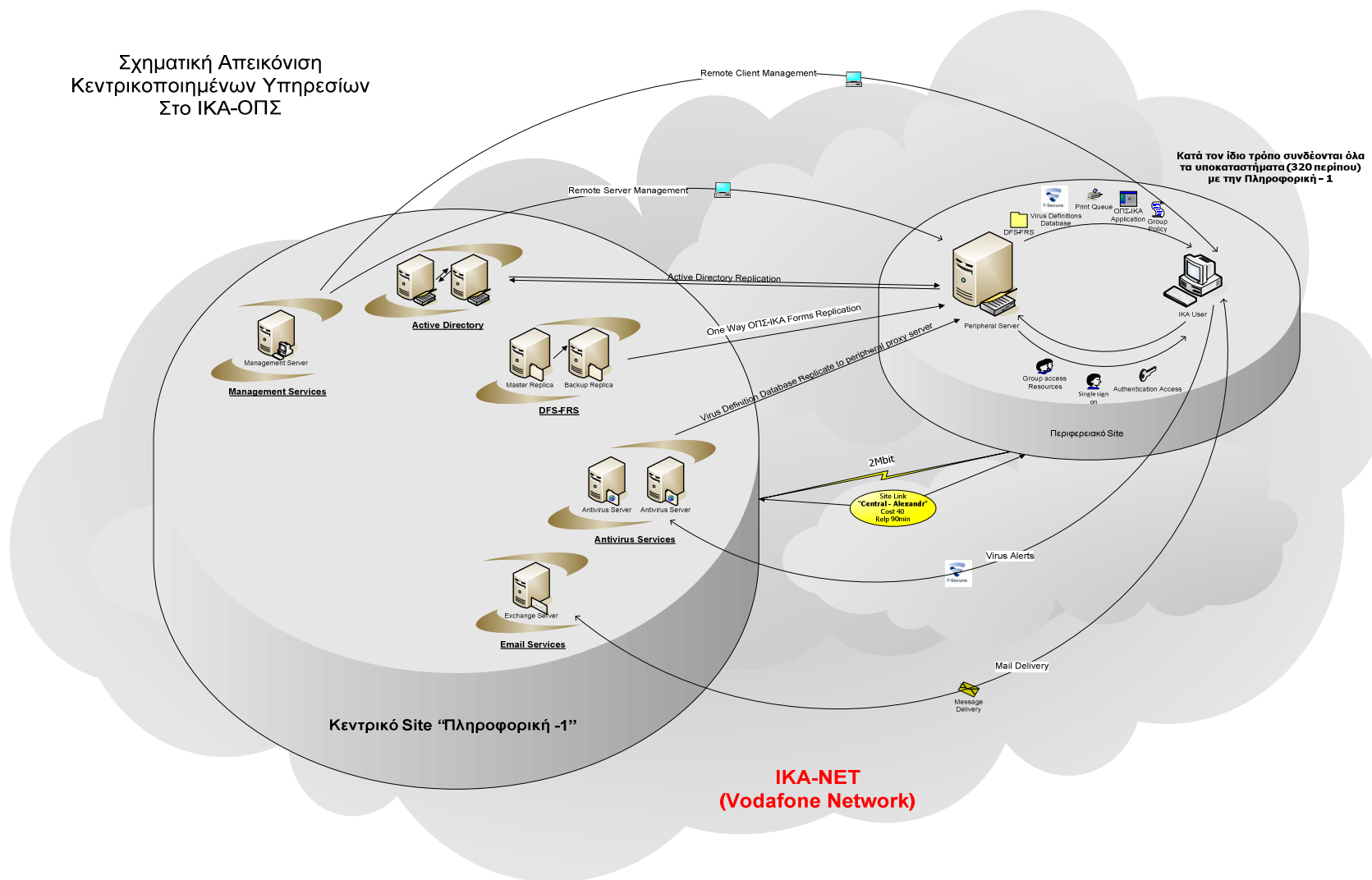

A.1.2.3 ΤΗΛΕΠΙΚΟΙΝΩΝΙΑΚΟ ΔΙΚΤΥΟ VPN ΕΟΠΥΥ

Οι διαδικτυακές υποδομές, αποτελούν το κεντρικό σημείο του VPN του ΕΟΠΥΥ. Αυτή τη στιγμή λειτουργούν στο CR της Μακεδονίας γραμμές διαδικτύωσης, δύο ασύρματες για την εξυπηρέτηση του MPLS VPN δικτύου, δυο ως πύλη στο διαδίκτυο, μια γραμμή Backup και μια γραμμή του έργου ΣΥΖΕΥΞΙΣ. Σχετικά με τη διαδικτύωση των κτηρίων της Κεντρικής Υπηρεσίας και των περιφερειακών Υπηρεσιών, ο ΕΟΠΥΥ έχει εν λειτουργία πανελλαδικό MPLS VPN . Από την πρώτη μέρα λειτουργίας , η Κεντρική Υπηρεσία , η ΥΠΕΔΥΦΚΑ , το κτήριο της Πεύκης και το κτήριο της ΚΜΕΣ και όλες οι ΠΕ.ΔΙ. της χώρας και τα παραρτήματά τους (συν. 76 άκρα) συνδέονται με μισθωμένα κυκλώματα και ευρυζωνικές ADSL MPLS συνδέσεις μέσω τοπικών δρομολογητών, οπότε το σύνολο των υπολογιστών του ΕΟΠΥΥ συμμετέχουν στο πανελλαδικό VPN του Οργανισμού και λειτουργούν online όλες τις εφαρμογές του ΕΟΠΥΥ.

ΔΙΚΤΥΟ ΕΟΠΥΥ

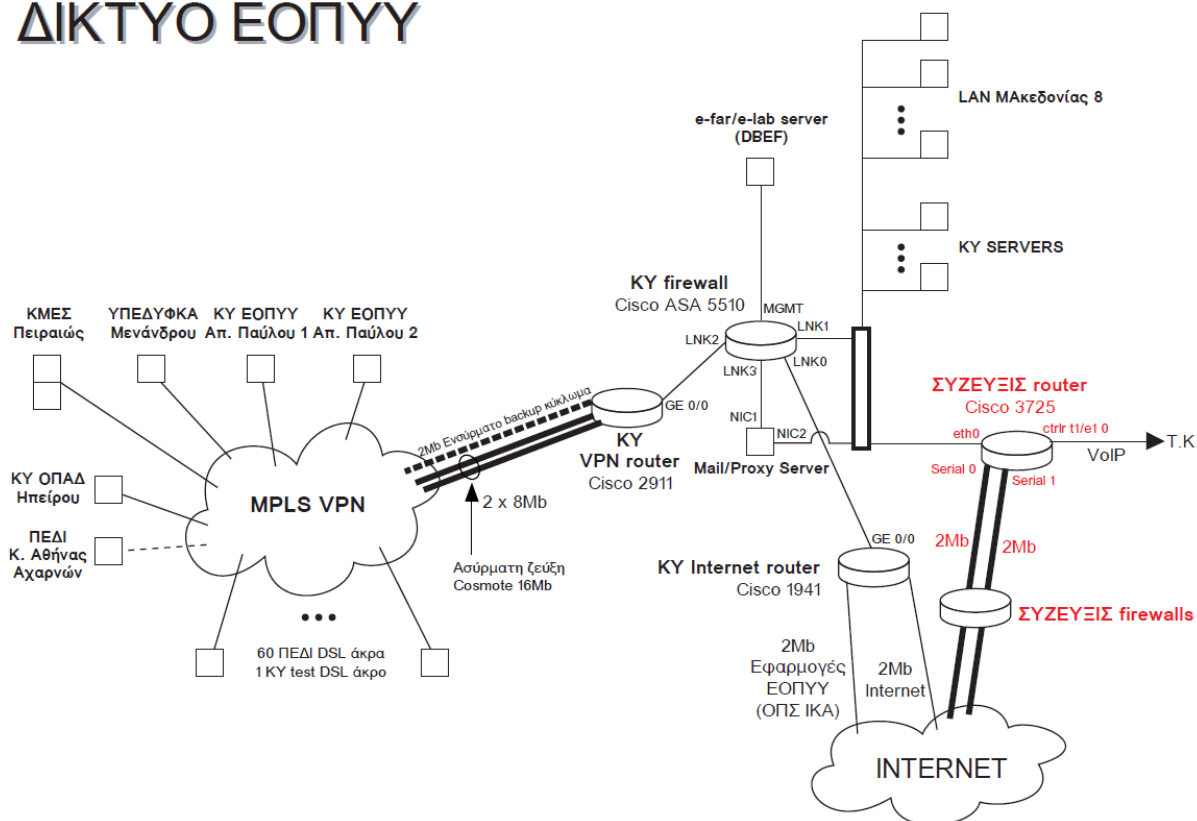

A.2 Σκοπός - στόχοι του Έργου

A.2.1 Συνοπτική Περιγραφή Αντικειμένου του Έργου

Αντικείμενο του διαγωνισμού αποτελεί το Έργο «Προμήθεια μηχανογραφικού Εξοπλισμού των Περιφερειακών Διευθύνσεων (ΠΕ.ΔΙ.) του ΕΟΠΥΥ. Συγκεκριμένα, το αντικείμενο αποτελείται από:

- **Την προμήθεια, εγκατάσταση και θέση σε παραγωγική λειτουργία του εξοπλισμού και λογισμικού συστήματος σε 116 σημεία παρουσίας του ΕΟΠΥΥ (ΠΕ.ΔΙ., Παραρτήματα, Φαρμακεία) στο σύνολο της χώρας.**

Ο Ανάδοχος υποχρεούται στην πλήρη εγκατάσταση του προσφερομένου Λογισμικού Συστήματος και την παραμετροποίησή του (set up) ώστε ο προσφερόμενος εξοπλισμός να διαθέτει πλήρη ετοιμότητα διασύνδεσης με τα υπόλοιπα συστήματα του ΟΠΣ-ΕΟΠΥΥ.

Επιπλέον, ο Ανάδοχος υποχρεούται στην εγκατάσταση και παραμετροποίηση (set up) του προσφερομένου εξοπλισμού σε συνδυασμό **με τον ήδη υπάρχον εξοπλισμό που υπάρχει στα σημεία παρουσίας ΕΟΠΥΥ** (πχ. Lan Servers, Εκτυπωτές, Σταθμούς Εργασίας), ώστε αυτός να λειτουργεί εύρυθμα και να διαθέτει πλήρη ετοιμότητα διασύνδεσης με τα υπόλοιπα συστήματα του ΟΠΣ-ΕΟΠΥΥ.

Στο αντικείμενο του Έργου περιλαμβάνονται και τυχόν υπηρεσίες που αφορούν στην εγκατάσταση του Λογισμικού Εφαρμογών ΟΠΣ-ΕΟΠΥΥ επί του προσφερομένου εξοπλισμού.

- **Εγκατάσταση οριζόντιας και κάθετης δομημένης καλωδίωσης με το σύνολο των αναλωσίμων και του ηλεκτρολογικού υλικού (πρίζες, patches, κλπ) καθώς και ηλεκτρολογικής εγκατάστασης στα σημεία εγκατάστασης όπως θα υποδειχθούν από τον ΕΟΠΥΥ για 200 θέσεις εργασίας**

Ο Ανάδοχος υποχρεούται στην πλήρη εγκατάσταση της αναγκαίας υποδομής Δομημένης Καλωδίωσης και του προβλεπόμενου εξοπλισμού για κάθε Υπηρεσία στα σημεία εγκατάστασης που αναφέρονται στο Παράρτημα C6.

- **Εγκατάσταση Ενιαίας Πλατφόρμας Διαχείρισης Ψηφιακών Πιστοποιητικών & Προηγμένων Υπηρεσιών Ψηφιακών Υπογραφών**

Για την υλοποίηση του έργου απαιτούνται οι παρακάτω υπηρεσίες:

- Υπηρεσίες εγκατάστασης και παραμετροποίησης της Ενιαίας Πλατφόρμας Διαχείρισης Ψηφιακών Πιστοποιητικών & Προηγμένων Υπηρεσιών Ψηφιακών Υπογραφών.
- Παροχή των απαραίτητων APIs / Connector για διασύνδεση με το λογισμικό Διαχείρισης Εγγράφων & Ροής Εργασιών Microsoft SharePoint
- Εκπαίδευση τουλάχιστον 2 (δύο) χρηστών στην διαχείριση και λειτουργία της πλατφόρμας Διαχείρισης Ψηφιακών Πιστοποιητικών & Προηγμένων Υπηρεσιών Ψηφιακών Υπογραφών.
- Υπηρεσίες εγκατάστασης και παραμετροποίησης OTP virtual συσκευής/ appliance και διασύνδεσή του με την προσφερόμενη πλατφόρμα.
- Έλεγχο ορθότητας και πληρότητας της εγκατάστασης της πλατφόρμας.

- **Ολοκλήρωση Εγκατάστασης**

Αφορά τους ελέγχους καλής διασύνδεσης του εξοπλισμού και του λογισμικού (συστήματος και εφαρμογών) μέσω του Δικτύου VPN-ΕΟΠΥΥ και του ΙΚΑΝΕΤ (για την περίπτωση των Φαρμακείων ΕΟΠΥΥ), με την Κεντρική Υπολογιστική Υποδομή του ΟΠΣ-ΕΟΠΥΥ. Απαιτείται συνεργασία μεταξύ του Ανάδοχου του παρόντος έργου, του Αναδόχου υλοποίησης του ΟΠΣ-ΕΟΠΥΥ, του Διαχειριστή του ΟΠΣ-ΕΟΠΥΥ (ταυτίζεται με τον Ανάδοχο υλοποίησης του ΟΠΣ-ΕΟΠΥΥ), του Διαχειριστή του ΙΚΑΝΕΤ, του διαχειριστή του VPN ΕΟΠΥΥ, του Διαχειριστή του Λογισμικού των Βάσεων Δεδομένων (ταυτίζεται με τον Ανάδοχο υλοποίησης του ΟΠΣ-ΕΟΠΥΥ) και Προμηθευτών εξοπλισμού που θα διαθέσει ο ΕΟΠΥΥ, για την ομαλή υλοποίηση του έργου, σε σημεία κρίσιμα για την ολοκληρωσιμότητα.

- **Παροχή υπηρεσιών εγγύησης καλής λειτουργίας καθώς και προληπτικής και επανορθωτικής συντήρησης, για το σύνολο του Εξοπλισμού και Λογισμικού**

Συστήματος που θα εγκατασταθεί στα σημεία εγκατάστασης

Ο ΕΟΠΥΥ διατηρεί το δικαίωμα μονομερώς, να ανακατανείμει τις θέσεις εργασίας ανά σημείο εγκατάστασης, όπως αυτά εμφανίζονται στο Παράρτημα C6, καθώς και να τροποποιήσει τα σημεία εγκατάστασης (π.χ. περιπτώσεις νέου σημείου εγκατάστασης, μεταστέγασης ή κατάργησης υπηρεσίας).

Επίσης, ο ΕΟΠΥΥ διατηρεί το δικαίωμα να τροποποιήσει τα σημεία εγκατάστασης του εξοπλισμού, όπως αυτά εμφανίζονται στο Παράρτημα C6, και να τα αντικαταστήσει με άλλα σημεία εγκατάστασης.

Σε περίπτωση αύξησης των σημείων εγκατάστασης ο υπολογισμός του κόστους για την λειτουργία των νέων σημείων (π.χ εξοπλισμός, λογισμικό, υπηρεσίες δομημένης καλωδίωσης κ.τ.λ) θα γίνει σύμφωνα με τους πίνακες της Οικονομικής Προσφοράς. Ειδικότερα ο ΕΟΠΥΥ με σχετικό έγγραφο μπορεί να αιτηθεί την προμήθεια εξοπλισμού-λογισμικού και παροχή συναφών υπηρεσιών για τα νέα σημεία και ο ανάδοχος οφείλει να ικανοποιήσει την αίτηση εντός 30 ημερών

Η τελική λίστα των σημείων εγκατάστασης θα δοθεί από τον ΕΟΠΥΥ στον Ανάδοχο δέκα μέρες μετά την υπογραφή της σύμβασης, στο στάδιο της Μελέτης Εφαρμογής.

A.2.2 Κατάλογος απαιτούμενων Υπηρεσιών

Οι απαιτούμενες Υπηρεσίες για το Έργο «**Προμήθεια μηχανογραφικού Εξοπλισμού των Περιφερειακών Διευθύνσεων (ΠΕ.ΔΙ.) του ΕΟΠΥΥ**», κωδικοποιούνται στον Πίνακα 1 και αποτελούν ένα ελάχιστο απαιτούμενο σύνολο που οι υποψήφιοι ανάδοχοι πρέπει να προσφέρουν.

| ΠΙΝΑΚΑΣ – 1 | | |
|--|---|--|
| ΥΠΗΡΕΣΙΕΣ ΘΕΣΗΣ ΣΕ ΠΑΡΑΓΩΓΙΚΗ ΛΕΙΤΟΥΡΓΙΑ | | |
| A/A | Προσφερόμενη Υπηρεσία | Περιγραφή |
| 1 | Παροχή Υπηρεσιών Απεγκατάστασης και Απόσυρσης του προς αντικατάσταση Εξοπλισμού | Αφορά υπηρεσίες απεγκατάστασης του προς αντικατάσταση Εξοπλισμού και τακτοποίηση των κατανεμητών της κάθε υπηρεσίας, σε σημείο που θα υποδείξει ο ΕΟΠΥΥ όπου ο ήδη εγκατεστημένος εξοπλισμός χρήζει αντικατάσταση. Επίσης αφορά όλες τις απαραίτητες εργασίες για τη δημιουργία αντιγράφων ασφαλείας των δεδομένων των χρηστών |
| 2 | Παροχή υπηρεσιών εγκατάστασης εξοπλισμού & λογισμικού συστήματος. | Αφορά τις υπηρεσίες εγκατάστασης του απαραίτητου εξοπλισμού, σύμφωνα με τους Τεχνικούς Πίνακες, στις ΠΕ.ΔΙ, και στα Φαρμακεία ΕΟΠΥΥ σε τελικές θέσεις που θα υποδείξει ο ΕΟΠΥΥ, κατανεμημένες στο σύνολο της χώρας. Απαιτείται η τυποποίηση της μεθοδολογίας εγκατάστασης, και η εφαρμογή αρχών staging και λεπτομερούς ελέγχου πριν την τελική εγκατάσταση. |
| 3 | Παροχή υπηρεσιών διασύνδεσης του προς εγκατάσταση εξοπλισμού και λογισμικού (συστήματος και εφαρμογών) με το δίκτυο VPN-ΕΟΠΥΥ και ΙΚΑΝΕΤ ή WAN. | Αφορά υπηρεσίες ορθής διασύνδεσης του προς εγκατάσταση εξοπλισμού και λογισμικού στο σύνολο του, με το Δίκτυο VPN-ΕΟΠΥΥ, ΙΚΑΝΕΤ ή WAN, καθώς και με την Κεντρική Υπολογιστική Υποδομή του ΟΠΣ-ΕΟΠΥΥ, σύμφωνα με σχέδιο ελέγχου που θα διαθέσει ο ΕΟΠΥΥ. |
| 4 | Παροχή Υπηρεσιών | Αφορά υπηρεσίες εγκατάστασης συστήματος |

| | | |
|--------------------------------------|---|---|
| | εγκατάστασης Οριζόντιας και κάθετης Δομημένης Καλωδίωσης DATA | οριζόντιας και κάθετης καλωδίωσης με το σύνολο των αναλωσίμων και του ηλεκτρολογικού υλικού (πρίζες, patches, κλπ), καθώς και υπηρεσίες Ηλεκτρικής παροχής ρεύματός στα σημεία εγκατάστασης όπως θα υποδειχθούν από τον ΕΟΠΥΥ. Οι εργασίες και τα υλικά που θα χρησιμοποιηθούν θα δοθούν αναλυτικά στην διακήρυξη. Η τιμολόγηση των υπηρεσιών θα γίνεται ανά θέση εργασίας (Χ € / θέση εργασίας) και η πληρωμή αυτών θα γίνεται απολογιστικά. |
| 5 | <p>Παροχή υπηρεσιών Εγκατάστασης & Παραμετροποίησης της κεντρικής Ασφαλούς Διάταξης Έκδοσης & Διαχείρισης Ψηφιακών Πιστοποιητικών</p> <p>Παροχή υπηρεσιών Εκπαίδευσης των διαχειριστών της κεντρικής Ασφαλούς Διάταξης Έκδοσης & Διαχείρισης Ψηφιακών Πιστοποιητικών</p> <p>Παροχή υπηρεσιών εγκατάστασης και παραμετροποίησης OTP virtual συσκευής/ appliance και διασύνδεσή του με την προσφερόμενη πλατφόρμα</p> | <p>Αφορά τις παρακάτω υπηρεσίες</p> <ul style="list-style-type: none"> ▪ εγκατάστασης και παραμετροποίησης της Ενιαίας Πλατφόρμας Διαχείρισης Ψηφιακών Πιστοποιητικών & Προηγμένων Υπηρεσιών Ψηφιακών Υπογραφών. ▪ Παροχή των απαραίτητων APIs / Connector για διασύνδεση με το λογισμικό Διαχείρισης Εγγράφων & Ροής Εργασιών Microsoft SharePoint ▪ Εκπαίδευση τουλάχιστον 2 (δύο) χρηστών στην διαχείριση και λειτουργία της πλατφόρμας Διαχείρισης Ψηφιακών Πιστοποιητικών & Προηγμένων Υπηρεσιών Ψηφιακών Υπογραφών. ▪ εγκατάσταση και παραμετροποίηση OTP virtual συσκευής/ appliance και διασύνδεσή του με την προσφερόμενη πλατφόρμα. ▪ Έλεγχο ορθότητας και πληρότητας της εγκατάστασης της πλατφόρμας. |
| ΆΛΛΕΣ ΥΠΗΡΕΣΙΕΣ | | |
| A/A | Προσφερόμενη Υπηρεσία | Περιγραφή |
| 1 | Μελέτη Εφαρμογής | Ολοκληρωμένη και Επικυρωμένη Μελέτη |
| ΥΠΗΡΕΣΙΕΣ ΕΓΓΥΗΣΗΣ/ΣΥΝΤΗΡΗΣΗΣ | | |
| A/A | Προσφερόμενη Υπηρεσία | Περιγραφή |
| 1 | Παροχή υπηρεσιών Εγγύησης καλής λειτουργίας/ συντήρησης. | Αφορά υπηρεσίες προληπτικής και επανορθωτικής συντήρησης, καθώς και υπηρεσίες ενημέρωσης και αναβάθμισης του Λογισμικού Συστήματος, με νεώτερες εκδόσεις. Απαραίτητη η οργάνωση και λειτουργία από τον Ανάδοχο, για τον σκοπό αυτό Γραφείου Άμεσης Βοήθειας (HelpDesk), σε συνεργασία με την αντίστοιχη Υπηρεσία HelpDesk, που διαθέτει το ΟΠΣ- ΕΟΠΥΥ. |

Πίνακας 1. Κωδικοποίηση απαιτούμενων Υπηρεσιών

A.2.3 Κατάλογος απαιτούμενου Εξοπλισμού και Λογισμικού Συστήματος

Ο απαιτούμενος Εξοπλισμός και το απαιτούμενο Λογισμικό Συστήματος δίνονται συγκεντρωτικά στον Πίνακα-2. Τα επιμέρους χαρακτηριστικά του Εξοπλισμού και Λογισμικού Συστήματος δίνονται στους Τεχνικούς Πίνακες της παρούσας, και οι υποψήφιοι είναι υποχρεωμένοι τόσο στην αναλυτική διατύπωση των χαρακτηριστικών του προσφερομένου Εξοπλισμού και Λογισμικού Συστήματος όσο και στην πλήρη συμμόρφωση με τις σχετικές απαιτήσεις.

| ΠΙΝΑΚΑΣ – 2 | | |
|--------------------|--|-----------------|
| A/A | Είδος | Ποσότητα |
| | Εξοπλισμός | |
| 1 | ΣΤΑΘΜΟΙ ΕΡΓΑΣΙΑΣ | 700 |
| 2 | ΕΚΤΥΠΩΤΕΣ LASER | 10 |
| 3 | SWITCHES | 15 |
| 4 | ΟΤΡ VIRTUAL ΣΥΣΚΕΥΗΣ | 800 |
| 5 | ΜΟΝΑΔΑ ΚΕΝΤΡΙΚΗΣ ΑΣΦΑΛΟΥΣ ΔΙΑΤΑΞΗΣ ΈΚΔΟΣΗΣ & ΔΙΑΧΕΙΡΙΣΗΣ ΨΗΦΙΑΚΩΝ ΠΙΣΤΟΠΟΙΗΤΙΚΩΝ | 2 |
| 6 | ΔΟΜΗΜΕΝΗ ΚΑΛΩΔΙΩΣΗ DATA/VOICE ΚΑΙ ΔΙΚΤΥΟ ΡΕΥΜΑΤΟΣ | 200 Θέσεις |
| | Λογισμικό | |
| 7 | ΛΟΓΙΣΜΙΚΟ ΣΥΣΤΗΜΑΤΟΣ ΣΤΑΘΜΩΝ ΕΡΓΑΣΙΑΣ | 700 |
| 8 | ΛΟΓΙΣΜΙΚΟ ΑΥΤΟΜΑΤΙΣΜΟΥ ΓΡΑΦΕΙΟΥ | 700 |
| 9 | ΛΟΓΙΣΜΙΚΟ ΔΙΑΧΕΙΡΙΣΗΣ ΨΗΦΙΑΚΩΝ ΠΙΣΤΟΠΟΙΗΤΙΚΩΝ | 800 |

A.2.4 Σκοπιμότητα και αναμενόμενα οφέλη

Σκοπός του παρόντος έργου, είναι η εξασφάλιση της ομαλής και απρόσκοπτης λειτουργίας των Περιφερειακών Δ/νσεων του ΕΟΠΥΥ, η αποτελεσματική εξυπηρέτηση των ασφαλισμένων, η μείωση των δαπανών μέσω ελέγχων στη χορήγηση παροχών στους ασφαλισμένους και η συντομότερη και αποτελεσματικότερη εκκαθάριση των προμηθευτών υγείας μέσω της βελτίωσης της διαδικασίας υποβολής Δ.Α.Π.Υ μέσω διαδικτύου.

Η προμήθεια του μηχανογραφικού εξοπλισμού που θα παρασχεθούν από το παρόν Έργο θα χρησιμοποιηθούν από τον ΕΟΠΥΥ:

- ✓ Για την άμεση αναβάθμιση/επέκταση του μηχανογραφικού εξοπλισμού ώστε αυτό να μπορεί να ανταπεξέλθει στις αυξανόμενες ανάγκες εξυπηρέτησης των συναλλασσομένων με τον Οργανισμό.
- ✓ Για την εκπαίδευση του προσωπικού των Περιφερειακών Δ/νσεων και των Φαρμακείων ΕΟΠΥΥ στις εφαρμογές ΟΠΣ – ΕΟΠΥΥ καθώς και στη διαχείριση του μηχανογραφικού εξοπλισμού.
- ✓ Για την υποστήριξη της λειτουργίας της εφαρμογών ΟΠΣ-ΕΟΠΥΥ, οι οποίες απαιτούν αυξανόμενους πόρους ώστε να δουλεύουν ικανοποιητικά.

A.3 Αντικείμενο Έργου

A.3.1 Αναλυτική Περιγραφή Αντικειμένου του Έργου

A.3.1.1 Προμήθεια, Εγκατάσταση Εξοπλισμού και λογισμικού

A.3.1.1.1 Γενικά

Ο εξοπλισμός, που περιγράφεται ανωτέρω, θα παραδοθεί και εγκατασταθεί στους προβλεπόμενους χώρους του ΕΟΠΥΥ, σύμφωνα με το προβλεπόμενο χρονοδιάγραμμα υλοποίησης του Έργου.

Η εγκατάσταση θα γίνει από εξειδικευμένο προσωπικό του Αναδόχου ή των συνεργατών του σύμφωνα με την μεθοδολογία εγκατάστασης εξοπλισμού του Αναδόχου. Για την εγκατάσταση θα ληφθούν υπόψη και όλες οι διαθέσιμες πληροφορίες ή υλικό που θα απαιτηθεί για την ολοκλήρωση των εργασιών, συμπεριλαμβανομένου στοιχείων που αναφέρονται στην υφιστάμενη πληροφοριακή / δικτυακή υποδομή του ΕΟΠΥΥ, τα οποία θα παρέχει ο ΕΟΠΥΥ στον Ανάδοχο.

Μετά την ολοκλήρωση της εγκατάστασης ο εξοπλισμός θα τεθεί σε λειτουργία, θα ελεγχθεί από το προσωπικό του Αναδόχου και θα ξεκινήσει η παραγωγική λειτουργία αυτού.

A.3.1.1.2 Πλάνο Εγκατάστασης

Το Πλάνο εγκατάστασης στοχεύει στη αποτύπωση του σχεδιασμού εγκατάστασης του συνόλου του εξοπλισμού.

Το εν λόγω πλάνο αποσκοπεί

- ✓ στην βέλτιστη αξιοποίηση του προτεινόμενου εξοπλισμού και λογισμικού,
- ✓ στον προσδιορισμό των παραμέτρων του συστήματος,
- ✓ στην αποτύπωση του συστήματος (διάρθρωση, κατανομή, κλπ.),
- ✓ στη διασφάλιση της ολοκλήρωσης του έργου στα επιθυμητά χρονικά περιθώρια,
- ✓ στην ομοιογένεια στις διάφορες επιμέρους εγκαταστάσεις,
- ✓ στην διασφάλιση εκτέλεσης των αναγκαίων ελέγχων για την επιβεβαίωση της καλής λειτουργίας των μονάδων του εξοπλισμού και του ολοκληρωμένου συστήματος, και τέλος,
- ✓ στον αποτελεσματικό συντονισμό των εμπλεκόμενων στο έργο (μηχανικοί του Αναδόχου και προσωπικό του Φορέα).

Δεδομένου ότι, πολλά στοιχεία δεν είναι επακριβώς γνωστά (όπως διαθεσιμότητα χώρων, βαθμός προτεραιότητας, ιδιαιτερότητες συγκεκριμένων υπηρεσιών προερχόμενες από ενδογενείς ή εξωγενείς παράγοντες κλπ.), το πλάνο έχει ένα δυναμικό χαρακτήρα και θα ενημερώνεται σύμφωνα με την κάθε αλλαγή που θα προκύψει στην εξέλιξη του έργου.

A.3.1.1.3 Εγκατάσταση

Στην εγκατάσταση περιλαμβάνεται το απαραίτητο λογισμικό συστήματος (λειτουργικό, διαχείρισης βάσης δεδομένων, κλπ), το λογισμικό υποστήριξης του δικτυακού εξοπλισμού και το λοιπό λογισμικό που εξασφαλίζει τη σωστή λειτουργία του όλου συστήματος και τέλος το λογισμικό εφαρμογών.

Για την ολοκλήρωση της εγκατάστασης θα γίνουν και οι σωστές ρυθμίσεις και διαμόρφωση του λογισμικού.

Προαπαιτούμενα για την έναρξη των εγκαταστάσεων είναι:

- ✓ Γνωστοποίηση από τον ΕΟΠΥΥ στον Ανάδοχο των μονάδων εγκατάστασης και συγκεκριμένα για κάθε μονάδα των εξής στοιχείων:
 - ο Ταχυδρομική Διεύθυνση
 - ο Υπεύθυνος (οι), Τηλέφωνο (α) Υπευθύνου (ων)
 - ο Αριθμός Χρηστών που θα ενταχθούν στο σύστημα
 - ο Αρχιτεκτονικά σχέδια με την χωροταξική διαρρύθμιση των χώρων
- ✓ Παράδοση από τον ΕΟΠΥΥ των συνδέσεων των σημείων εγκατάστασης με τα Κεντρικά του ΕΟΠΥΥ και μεταξύ τους

16PROC004740553-2016-07-08

- ✓ Διάθεση των χώρων της εγκατάστασης του εξοπλισμού και των επιμέρους απαιτούμενων Γραφείων

Οι εργασίες εγκατάστασης θα εκτελεσθούν ακολουθώντας τέσσερα διακριτά βήματα ή στάδια, όπου το κάθε ένα από αυτά χαρακτηρίζεται για την ομοιογένεια των επιμέρους εργασιών του.

Συγκεκριμένα,

- ✓ Πλάνο Εγκατάστασης
- ✓ Προετοιμασία Εξοπλισμού (Staging)
- ✓ Roll Out
- ✓ Έλεγχοι και Εργασίες Tuning

A.3.1.1.4 Staging

Οι εργασίες προετοιμασίας του εξοπλισμού (staging) θα εκτελεσθούν στους κατάλληλα διαμορφωμένους εργαστηριακούς χώρους του Αναδόχου.

Οι επιμέρους εργασίες περιλαμβάνουν:

- ✓ Έλεγχο πληρότητας του εξοπλισμού (ποσοτικά και λειτουργικά χαρακτηριστικά)
- ✓ Οπτικό και λειτουργικό έλεγχο της κάθε μονάδας
- ✓ Καταγραφή σειριακών αριθμών
- ✓ Προετοιμασία των Σταθμών Εργασίας
- ✓ Παραμετροποίηση του δικτυακού εξοπλισμού σύμφωνα με το σημείο εγκατάστασης
- ✓ Παραμετροποίηση των Σταθμών Εργασίας ανάλογα με το σημείο εγκατάστασης
- ✓ Έλεγχοι καλής λειτουργίας της κάθε μονάδας και του συνολικού Τοπικού Δικτύου κάθε σημείου εγκατάστασης
- ✓ Καταγραφή εξοπλισμού ανά σημείο εγκατάστασης (Σειριακοί αριθμοί μονάδων εξοπλισμού, ποσότητες κλπ.)
- ✓ Δημιουργία φακέλου για κάθε σημείο εγκατάστασης με τα στοιχεία που το αφορούν

A.3.1.1.5 Roll Out

Η εγκατάσταση του εξοπλισμού στα σημεία εγκατάστασης περιλαμβάνει τις παρακάτω εργασίες:

- ✓ Επισκόπηση χώρων εγκατάστασης
- ✓ Οπτικός και ποσοτικός έλεγχος του εξοπλισμού που παραδόθηκε
- ✓ Φυσική εγκατάσταση εξοπλισμού (τοποθέτηση στις τελικές θέσεις)
- ✓ Έλεγχος της κάθε μονάδας του εξοπλισμού
- ✓ Διασύνδεση εξοπλισμού στο τοπικό δίκτυο
- ✓ Έλεγχος επικοινωνίας του τοπικού δικτύου με τα Κεντρικά Συστήματα του ΕΟΠΥΥ
- ✓ Εκτέλεση των προκαθορισμένων ελέγχων (όπως αυτοί θα προσδιορισθούν στο πλάνο εγκατάστασης)
- ✓ Ημερολόγιο εργασιών
- ✓ Τελικές ρυθμίσεις

A.3.1.1.6 Έλεγχοι / Tuning

Πρόκειται κυρίως για ελέγχους και εργασίες παραμετροποίησης που αφορούν τα Κεντρικά Συστήματα του ΕΟΠΥΥ.

- ✓ Έλεγχοι επικοινωνίας από τα Κεντρικά Συστήματα προς το LAN των περιφερειακών σημείων εγκατάστασης
- ✓ Έλεγχος χρήσης των κεντρικών «εργαλείων» διαχείρισης
- ✓ Εκτέλεση εργασιών / διαδικασιών της παραγωγικής λειτουργίας (π.χ. Διαχείριση χρηστών κλπ.)

A.3.1.2 Υπηρεσίες Δομημένης Καλωδίωσης και Ηλεκτρολογικής Εγκατάστασης

Στα σημεία εγκατάστασης που αναφέρονται στο Παράρτημα C6 θα εγκατασταθεί η αναγκαία υποδομή Δομημένης Καλωδίωσης **με το σύνολο των αναλωσίμων και του ηλεκτρολογικού υλικού (πρίζες, patches, κλπ) καθώς και ηλεκτρολογικής εγκατάστασης στα σημεία εγκατάστασης όπως θα υποδειχθούν από τον ΕΟΠΥΥ για 200 θέσεις εργασίας**

Η τελική λίστα των σημείων εγκατάστασης θα δοθεί από τον ΕΟΠΥΥ στον Ανάδοχο δέκα μέρες μετά την υπογραφή της σύμβασης, στο στάδιο της Μελέτης Εφαρμογής.

A.3.1.2.1 Δομημένη Καλωδίωση

Μελέτη - Σχέδια δικτύου. Για το σύνολο σχεδόν των υπηρεσιών του Παραρτήματος C6 (εκτός ορισμένων Παραρτημάτων) υπάρχουν αρχικές μελέτες και σχέδια των οριζόντιων δικτύων, τα οποία και θα παραδοθούν στον Ανάδοχο.

Οι μελέτες αυτές θα πρέπει να θεωρηθούν ενδεικτικές για τον Ανάδοχο, ο οποίος θα πρέπει να συμφωνήσει ή να συμπληρώσει ή και να τροποποιήσει αυτές ή ακόμη και να εκπονήσει από την αρχή την σχετική μελέτη (σε όποιες μονάδες δεν υπάρχει) ώστε το τελικό αποτέλεσμα να είναι το καλλίτερο δυνατόν.

Συμβατική υποχρέωση του Αναδόχου είναι η παραγωγή της Μελέτης Εφαρμογής του προς κατασκευήν οριζόντιου δικτύου για κάθε υπηρεσία του Παραρτήματος A, είτε υπάρχει αρχική μελέτη είτε όχι, πριν από οποιαδήποτε εργασία, καθώς και η αποτύπωση του αποτελέσματος της εργασίας του σε σχέδια (σχέδια As Bild) για κάθε μονάδα ξεχωριστά.

Προσοχή: Η σχεδίαση όλων των κατόψεων του δικτύου (σχέδια Μελετών Εφαρμογής και σχέδια As Bild) θα ακολουθήσουν υποχρεωτικά τις σχεδιαστικές τυποποιήσεις που έχουν καθορισθεί από την Υποομάδα Τεχνικής & Στέγασης του ΟΠΣ, οι οποίες και θα δοθούν στον Ανάδοχο.

Οι αρχές που θα ακολουθηθούν για την ολοκληρωμένη δικτυακή καλωδίωση θα είναι οι παρακάτω:

1. Για την οριζόντια και κατακόρυφη καλωδίωση θα χρησιμοποιηθούν καλώδια UTP κατηγορίας 6 ή καλύτερης, τα οποία θα καταλήγουν στο Rack. Ειδική μέριμνα θα δοθεί στις οδεύσεις των καλωδίων (π.χ. αποστάσεις από πηγές ηλεκτρομαγνητικής ενέργειας και καλώδια, μεταφοράς ρεύματος 220V ή 380V) με στόχο την τήρηση της προδιαγραφής TIA/ESA-569 περί οδεύσεων των καλωδίων του συστήματος της δομημένης καλωδίωσης.
2. Η όδευση των καλωδίων UTP προς τις θέσεις εργασίας θα γίνει μέσα στις ψευδοροφές, και όπου δεν υπάρχει ψευδοροφή σε πλαστικά κανάλια DLP. Σε πλαστικά κανάλια DLP 100X34 θα οδεύουν και τα κατακόρυφα ή οριζόντια εμφανή δίκτυα προς τις διπλές πρίζες των θέσεων εργασίας.
3. Οι αρχές που θα ακολουθηθούν για την ολοκληρωμένη δομημένη καλωδίωση θα είναι οι σύμφωνα με το πρότυπο TIA/EIA 568 C.1/C.2.
4. Τα Υλικά της δομημένης καλωδίωσης που θα χρησιμοποιηθούν (καλώδια, patch cord, patch panel, wire managers, αφαλοί RJ45) θα είναι πιστοποιημένα από τον οίκο κατασκευής και ανεξάρτητο οίκο.
5. Επιτοίχιες αριθμημένες πρίζες δικτύου RJ45 (δύο αφαλοί για κάθε θέση εργασίας ώστε οποιαδήποτε από τις 2 να μπορεί να χρησιμοποιηθεί είτε για δεδομένα είτε για φωνή).
6. Καλωδίωση προδιαγραφών CAT 6 ή ανώτερων εντός επιτοίχιων καναλιών (στα οποία απαγορεύεται ρητώς να οδεύονται ισχυρά καλώδια ρεύματος) από κάθε θέση εργασίας προς τον κεντρικό καταναμητή της Υπηρεσίας (2 UTP καλώδια από κάθε θέση εργασίας).

7. Τηλεφωνική καλωδίωση από την τηλεφωνική εισαγωγή του ΟΤΕ του κτιρίου, προς τον κεντρικό καταναμητή της Υπηρεσίας. Η τηλεφωνική καλωδίωση θα περιλαμβάνει πρόσθετες ρεκλέτες τερματισμού στην εισαγωγή του ΟΤΕ του κτιρίου και τουλάχιστον 8 τηλεφωνικά ζεύγη (2 UTP καλώδια) από τις ρεκλέτες τερματισμού προς τον κεντρικό καταναμητή της υπηρεσίας.
8. Κεντρικός καταναμητής (rack), ύψους κατ' ελάχιστον 6U/9U/12U/27U/33U/42U ο οποίος θα πρέπει να εγκατασταθεί όπου απαιτηθεί νέος ή επέκταση του υπάρχοντος σε ειδικά κλειστό διαμορφωμένο χώρο τουλάχιστον πέντε τετραγωνικών μέτρων ($\geq 5\text{m}^2$) που θα υποστηρίζετε με κλιματισμό 12,000 BTU κατ ελάχιστον με ευθύνη του φορέα.
9. Εντός του καταναμητή θα υπάρχει αριθμημένο patch panel όσων θέσεων απαιτούνται ώστε να τερματίζονται όλα τα καλώδια που αφορούν τη δικτύωση κάθε θέσης εργασίας.
10. Εντός του καταναμητή θα υπάρχει ξεχωριστό patch panel εισαγωγής ΟΤΕ στο οποίο θα τερματίζεται η τηλεφωνική καλωδίωση όπως καταλήγει στο rack από την εισαγωγή του ΟΤΕ του κτιρίου.
11. Αν η τηλεφωνία της Υπηρεσίας είναι ISDN γραμμές με τα αντίστοιχα netmod και δεν υπάρχει τηλεφωνικό κέντρο, η αντίστοιχη τηλεφωνική καλωδίωση θα τερματίζεται στο patch panel της εισαγωγής του ΟΤΕ και από εκεί θα πηγαίνει στα netmod. Από τα netmod και τις θύρες ab1,ab2 (αναλογικές θύρες) θα πηγαίνει στο patch panel του εσωτερικού δικτύου.
12. Rackable πολύπριζο προστασίας υπέρτασης ρεύματος τουλάχιστον 8 θέσεων και ύψους 1U.
13. Μεταλλικό ράφι καταναμητή βάθους $\geq 30\text{cm}$ και ύψους $\geq 1\text{U}$
14. Wire Manager τεμάχιο 1 με κάθε patch panel οριζόντιας καλωδίωσης
15. Για κάθε διπλή θέση εργασίας θα απαιτηθούν δύο patch cords δύο μέτρων για τον καταναμητή και 5 μέτρων για τη σύνδεση με τον ηλεκτρονικό υπολογιστή (σύνολο τεμαχίων 4)
16. Πρόβλεψη γραμμής ηλεκτρικής τροφοδοσίας από τον κεντρικό πίνακα στον κεντρικό καταναμητή με ασφάλεια 16A για μελλοντική τοποθέτηση UPS (τερματισμένη εκτός του καταναμητή σε πρίζα σούκο με καλώδιο μεταφοράς 3 - 2 1/2).
17. Πιστοποίηση της εγκατάστασης με παράδοση σε ηλεκτρονική και έντυπη μορφή των μετρήσεων των πριζών που θα εγκατασταθούν.

Προσοχή: Για λόγους ομοιομορφίας, με τα ήδη χρησιμοποιούμενα πλαστικά κανάλια στις διάφορες υπηρεσίες του ΕΟΠΥΥ τα κατακόρυφα ή οριζόντια εμφανή κανάλια όδευσης των καλωδίων Data προς τις θέσεις εργασίας σε γκισέ κλπ. θα πρέπει να είναι τύπου LEGRAND 100x34 με τις πρίζες ενσωματωμένες σε αυτά.

Όλα τα οριζόντια και κάθετα καλώδια θα τερματίζονται πλήρως (και τα οκτώ σύρματα) και στα δύο άκρα (στα moduls των Patch Panels των Racks και στα moduls στις θέσεις εργασίας). Ο τερματισμός και στα δύο άκρα είναι υποχρέωση του Αναδόχου.

Οι θέσεις των διπλών πριζών, οι διελεύσεις, ο αριθμός των καλωδίων και οι θέσεις των Rack's θα αποτυπώνονται στα αντίστοιχα σχέδια (κατόψεις ορόφων) και θα είναι (οι πρίζες ανά όροφο) όλες αριθμημένες κατά πρότυπο 606-A.

A.3.1.2.2 Ηλεκτρολογική εγκατάσταση

Σε όσες υπηρεσίες του Παραρτήματος C6 απαιτηθεί κατασκευή ηλεκτρικής παροχής στις θέσεις εργασίας ή/και συμπλήρωση της ήδη υπάρχουσας ηλεκτρικής εγκατάστασης αυτή θα γίνει από τον Ανάδοχο σύμφωνα με τις ακόλουθες τυποποιημένες αρχές που ακολουθούνται για την επέμβαση στην ηλεκτρική εγκατάσταση των χώρων ανάπτυξης του Ο.Π.Σ.-ΕΟΠΥΥ έχουν δε ως ακολούθως:

1. Ολόκληρη η ηλεκτρική εγκατάσταση είναι προσαρμοσμένη στις ανάγκες του χώρου, που προκύπτουν από την υπάρχουσα ή νέα χωροθέτηση των θέσεων εργασίας, κατά περίπτωση.
2. Όπου προκύπτει σημαντική τροποποίηση της ηλεκτρικής εγκατάστασης τότε αλλάζουν και οι ηλεκτρικοί πίνακες.
3. Όλες οι νέες ηλεκτρικές παροχές στους χώρους των Σημείων Εγκατάστασης γίνονται αποκλειστικά με καλώδια NYM, για τις διανομές από τους ηλεκτρικούς πίνακες, και με καλώδια NYU, προκειμένου για τις παροχές των ηλεκτρικών πινάκων.
4. Οι οδεύσεις των καλωδίων:
 - στις ψευδοροφές θα γίνουν είτε με σιδηρόδρομο είτε σε μεταλλική σχάρα ισχυρών ρευμάτων, όπου αυτό απαιτεί το πλήθος των καλωδίων.
 - στους χώρους εργασίας θα γίνουν σε πλαστικά κανάλια κατάλληλων διαστάσεων. Τα πλαστικά κανάλια θα είναι τύπου LEGRAND για συμφωνία με τα αντίστοιχα κανάλια δικτύων Data.
 - οι ορατές θα γίνονται βασικά σε πλαστικό κανάλι τύπου LEGRAND 100x34 τόσο στους τοίχους όσο στις θέσεις των γκισέ εργασίας
 - στις θέσεις εργασίας γραφείων (back office):
 - ✓ σε μικρή απόσταση από τοίχο θα γίνονται με κατάλληλα πλαστικά κανάλια δαπέδου
 - ✓ για θέσεις εργασίας στο μέσον των χώρων θα γίνονται μέσα στην ψευδοροφή και μετά προς την θέση μέσω κατάλληλης και καλαίσθητης κατακόρυφης διατομής αλουμινίου (π.χ. 100x40), επάνω στην οποία θα στερεώνεται, από την μια μεριά το πλαστικό κανάλι DLP των ισχυρών ρευμάτων και από την πίσω πλευρά το αντίστοιχο κανάλι DLP των ασθενών ρευμάτων.
5. Ηλεκτρική παροχή θέσης εργασίας. Κάθε θέση εργασίας θα διαθέτει τρεις (3) ρευματοδότες και θα ηλεκτροδοτείται με καλώδιο NYM 3x2,5 τχ, από τον ηλεκτρικό πίνακα του ορόφου με βάση την αρχή ότι σε κάθε ανεξάρτητη ηλεκτρική γραμμή θα συνδέονται τρεις (3) θέσεις εργασίας.
6. Οι ρευματοδότες θα είναι τύπου ΣΟΥΚΟ (π.χ. MOSAIC της LEGRAND) κατάλληλοι για την ενσωμάτωση και καλαίσθητη σύνδεσή τους σε πλαστικό κανάλι τύπου LEGRAND.

Ήδη υπάρχοντες ρευματοδότες μπορούν να χρησιμοποιηθούν αλλά θα πρέπει προηγουμένως να γίνει έλεγχος της κατάστασης των καλωδίων και της λειτουργίας των ηλεκτρικών γραμμών προς αυτούς (γείωση, μικροαυτόματος, Πίνακας κ.λπ.).

16PROC004740553-2016-07-08

7. Ο ηλεκτρικός πίνακας διανομής θέσεων εργασίας θα είναι από ειδικό ενισχυμένο πλαστικό ή από χαλυβδοέλασμα (ντεκαπέ) και μορφοσίδηρο, κατάλληλος κατά κανόνα για επίτοιχη τοποθέτηση.
8. Σχέδια ηλεκτρικού δικτύου.

Συμβατική υποχρέωση του Αναδόχου η επιβεβαίωση ή συμπλήρωση ή τροποποίηση ή ανακατασκευή του ηλεκτρικού δικτύου της κάθε μονάδας και η αποτύπωση του τελικού αποτελέσματος σε σχέδια (σχέδια As Bild) για κάθε μονάδα ξεχωριστά.

Η αποτύπωση μπορεί να γίνει στο ίδιο σχέδιο με αυτό του δικτύου Data.

Προσοχή: Η σχεδίαση όλων των κατόψεων του ηλεκτρικού δικτύου προς τις θέσεις εργασίας θα ακολουθήσει υποχρεωτικά τις σχεδιαστικές τυποποιήσεις, οι οποίες έχουν καθορισθεί από την Υποομάδα Τεχνικής & Στέγασης του ΟΠΣ και θα δοθούν στον Ανάδοχο.

Προσοχή: Το κόστος της Δομημένης Καλωδίωσης συμπεριλαμβανομένης και της Ηλεκτρολογικής Εγκατάστασης θα αποτυπωθεί στον πίνακα C.4.4 «Άλλες Δαπάνες» ανά θέση εργασίας (τιμή μονάδος)».

A.3.1.3 Υλοποίηση Ενιαίας Πλατφόρμας Διαχείρισης Ψηφιακών Πιστοποιητικών & Προηγμένων Υπηρεσιών Ψηφιακών Υπογραφών

Γενικά

Μέριμνα του Ε.Ο.Π.Υ.Υ. είναι να εντάξει στον προγραμματισμό του την ισχυροποίηση της πολιτικής ασφάλειας με την εισαγωγή ψηφιακών πιστοποιητικών σε λειτουργίες όπου θέλει να πιστοποιήσει τους χρήστες, να διασυνδέσει με ασφάλεια συστήματα και να εξασφαλίσει την ακεραιότητα των δεδομένων αλλά παράλληλα να δώσει και τη δυνατότητα αξιοποίησης των ψηφιακών πιστοποιητικών για την ψηφιακή υπογραφή εγγράφων.

Η παρούσα υλοποίηση στοχεύει στην ψηφιακή αναβάθμιση των υπηρεσιών που παρέχει ο Ε.Ο.Π.Υ.Υ. στους πολίτες/πελάτες του, για την προώθηση των ηλεκτρονικών συναλλαγών τους και της ηλεκτρονικής διακίνησης των εγγράφων μέσω της εφαρμογής και χρήσης των ψηφιακών υπογραφών. Η υιοθέτηση των ψηφιακών υπογραφών στη Δημόσια Διοίκηση διευρύνεται συνεχώς με πρόσφατα παραδείγματα όπως το Εθνικό Σύστημα Ηλεκτρονικών Δημοσίων Συμβάσεων (Ε.Σ.Η.ΔΗ.Σ.), το οποίο αποτελεί ένα ολοκληρωμένο πληροφοριακό σύστημα της Γενικής Γραμματείας Εμπορίου (Γ.Γ.Ε.) που μέσω αυτού πραγματοποιείται ηλεκτρονικά όλη η διαγωνιστική διαδικασία και η παρακολούθηση μίας δημόσιας σύμβασης με προϋπολογισμό 60.000 ευρώ και άνω άνευ ΦΠΑ, καθώς και η αποστολή στο Εθνικό Τυπογραφείο του συνόλου των προς δημοσίευση κειμένων των φορέων με ψηφιακή υπογραφή.

Επιπλέον, η εφαρμογή του νέου Ευρωπαϊκού Κανονισμού (eIDAS) με αριθ. 910/2014 της 23ης Ιουλίου 2014, «σχετικά με την ηλεκτρονική ταυτοποίηση και τις υπηρεσίες εμπιστοσύνης για τις ηλεκτρονικές συναλλαγές στην εσωτερική αγορά και την κατάργηση της οδηγίας 1999/93/ΕΚ», θα επισπεύσει την αποδοχή και χρήση των ψηφιακών υπογραφών σε όλα τα κράτη μέλη. Συγκεκριμένα, ο Κανονισμός στοχεύει στην ενίσχυση της εμπιστοσύνης στις ηλεκτρονικές συναλλαγές εντός της εσωτερικής αγοράς, με την παροχή κοινής βάσης για ασφαλείς ηλεκτρονικές συναλλαγές μεταξύ των πολιτών, των επιχειρήσεων και των δημόσιων αρχών. Ενισχύει και αναπτύσσει ένα ολοκληρωμένο διασυννοριακό πλαίσιο για ασφαλείς, αξιόπιστες και εύχρηστες ηλεκτρονικές συναλλαγές δημιουργώντας μια ψηφιακή ενιαία αγορά. Ο eIDAS ορίζει ξεκάθαρα ότι η ψηφιακή υπογραφή έχει νομική ισχύ ισοδύναμη με την ιδιόχειρη υπογραφή όχι μόνο σε εθνικό επίπεδο αλλά, από τη στιγμή που βασίζεται σε εγκεκριμένο πιστοποιητικό που έχει εκδοθεί σε ένα

~~16PROC004740553-2016-07-08~~

Κράτος Μέλος, αναγνωρίζεται ως τέτοια σε όλα τα άλλα Κράτη Μέλη.

Σύμφωνα με το Π.Δ. 150/2001 και τον Ν. 3431/2006 η Εθνική Επιτροπή Τηλεπικοινωνιών και Ταχυδρομείων (ΕΕΤΤ) είναι η αρμόδια αρχή για τον έλεγχο και την εποπτεία των εγκατεστημένων στην Ελλάδα παρόχων υπηρεσιών πιστοποίησης ηλεκτρονικής υπογραφής καθώς και για την διαπίστωση της συμμόρφωσης προς τις «ασφαλείς διατάξεις δημιουργίας υπογραφής».

Σημειώνεται ότι η συσκευή θα πρέπει να έχει αναγνωριστεί με απόφαση της ΕΕΤΤ ως ΑΔΔΥ (Ασφαλής Διάταξη Δημιουργίας Υπογραφής), σύμφωνα με την Ευρωπαϊκή Οδηγία 1999/93/ΕΚ και το Προεδρικό Διάταγμα 150/2001.

Για την υλοποίηση του έργου απαιτούνται οι παρακάτω υπηρεσίες:

- ✓ Υπηρεσίες εγκατάστασης και παραμετροποίησης της Ενιαίας Πλατφόρμας Διαχείρισης Ψηφιακών Πιστοποιητικών & Προηγμένων Υπηρεσιών Ψηφιακών Υπογραφών.
- ✓ Παροχή των απαραίτητων APIs / Connector για διασύνδεση με το λογισμικό Διαχείρισης Εγγράφων & Ροής Εργασιών Microsoft SharePoint
- ✓ Εκπαίδευση τουλάχιστον 2 (δύο) χρηστών στην διαχείριση και λειτουργία της πλατφόρμας Διαχείρισης Ψηφιακών Πιστοποιητικών & Προηγμένων Υπηρεσιών Ψηφιακών Υπογραφών.
- ✓ Υπηρεσίες εγκατάστασης και παραμετροποίησης OTP virtual συσκευής/ appliance και διασύνδεσή του με την προσφερόμενη πλατφόρμα.
- ✓ Έλεγχο ορθότητας και πληρότητας της εγκατάστασης της πλατφόρμας.

A.3.1.4 Μελέτη Εφαρμογής

Η Μελέτη Εφαρμογής του Έργου θα προσδιορίσει όλες τις παραμέτρους για την επιτυχή υλοποίηση του συνόλου των αντικειμένων του Έργου.

Συγκεκριμένα θα περιγραφούν αναλυτικά τα ακόλουθα:

- ✓ Αναλυτική αρχιτεκτονική των υποδομών πληροφορικής που θα υλοποιηθούν στο πλαίσιο του παρόντος Έργου
- ✓ Επικαιροποίηση εξοπλισμού και λογισμικού συστήματος εφόσον έχουν ανακύψει μεταβολές που να το απαιτούν
- ✓ Διαδικασίες παροχής υπηρεσιών εγγύησης καλής λειτουργίας του συστήματος και προσφερόμενων λογισμικών

A.4 Μεθοδολογία Υλοποίησης Έργου

Το έργο της Προμήθειας εξοπλισμού για την κάλυψη των αναγκών των περιφερειακών σημείων παρουσίας του ΕΟΠΥΥ (ΠΕΔΙ, Φαρμακεία, κλπ), και το λογισμικό εφαρμογών που καλούνται να εξυπηρετήσουν έχει αυξημένες απαιτήσεις ποιότητας, τόσο όσον αφορά τα χαρακτηριστικά του προσφερομένου εξοπλισμού και λογισμικού συστήματος, όσο και του επιπέδου (service level) των υπηρεσιών εγκατάστασης, ολοκλήρωσης, θέσης σε λειτουργία, υποστήριξης και συντήρησης που ο Ανάδοχος καλείται να προσφέρει για την απρόσκοπτη και βέλτιστη λειτουργία του.

Στα πλαίσια αυτά, ο Ανάδοχος υποχρεούται να περιγράψει, με πλήρη τεκμηρίωση, όλα τα στάδια και επιμέρους φάσεις του Έργου, τις προϋποθέσεις επιτυχούς ολοκλήρωσης κάθε σταδίου και τούς απαιτούμενους πόρους (ανθρώπινους και τεχνικά μέσα), τις εξαρτήσεις μεταξύ των φάσεων, τα παραδοτέα κάθε φάσης.

Ειδικότερα, θα πρέπει να δίνονται αξιόπιστες και ολοκληρωμένες λύσεις ως προς τη διασφάλιση της ομοιογένειας των εγκαταστάσεων εξοπλισμού και λογισμικού, με έμφαση στα σημεία και στις διαδικασίες **ποιοτικού ελέγχου**.

Δεδομένης της γεωγραφικής διασποράς των Σημείων Εγκατάστασης στο σύνολο της χώρας αλλά και του γεγονότος ότι το αντικείμενο του συγκεκριμένου Έργου πρέπει να ενταχθεί πλήρως στην συνολική αρχιτεκτονική του ΟΠΣ-ΙΚΑ, ΟΠΣ-ΕΟΠΥΥ ο Ανάδοχος του Έργου πρέπει να σχεδιάσει κάθε φάση της προετοιμασίας και της παραγωγής του εξοπλισμού και λογισμικού συστημάτων, και να παραδώσει στον ΕΟΠΥΥ, την πλήρη **Μελέτη Παραγωγής και Εγκαταστάσεων**, που να προσδιορίζει μεταξύ άλλων και τα συγκεκριμένα Σημεία Ελέγχου στα οποία θα είναι δυνατός ο ποιοτικός έλεγχος της πορείας του έργου.

A.4.1 Φάσεις Υλοποίησης του Έργου

Κατά την διατύπωση της προσφοράς του, ο Ανάδοχος πρέπει να λάβει, **κατ' ελάχιστον**, υπ' όψιν του τις παρακάτω απαιτήσεις:

- α. **Εγγύησης καλής λειτουργίας και συντήρησης του εξοπλισμού και λογισμικού συστήματος** που αφορά σε υπηρεσίες προληπτικής και επανορθωτικής συντήρησης του εξοπλισμού και λογισμικού συστήματος κατ' ελάχιστον πέντε ετών (παροχή δωρεάν συντήρησης).
- β. **Εγγύησης καλής λειτουργίας του εξοπλισμού δομημένης καλωδίωσης και δικτύων ρεύματος** κατ' ελάχιστον δέκα ετών (παροχή δωρεάν συντήρησης).
- γ. **Εγγύησης καλής λειτουργίας της ενιαίας πλατφόρμας διαχείρισης Ψηφιακών** κατ' ελάχιστον πέντε ετών (παροχή δωρεάν συντήρησης)
- δ. Ο Ανάδοχος έχει την ευθύνη εξασφάλισης όλου του απαιτούμενου χώρου για την υλοποίηση όλων των φάσεων προετοιμασίας. Σε κάθε περίπτωση ο χώρος των Φαρμακείων ή άλλων Υπηρεσιών του ΕΟΠΥΥ δεν θα λειτουργήσει ως «αποθηκευτικός», πέραν μιας ή δύο ημερών.
- ε. Αναπτύσσεται ανάγκη συνεργασίας μεταξύ του Ανάδοχου του παρόντος έργου, του Αναδόχου υλοποίησης του ΟΠΣ, του Διαχειριστή του ΟΠΣ-ΕΟΠΥΥ, του Διαχειριστή του ΙΚΑΝΕΤ, του Διαχειριστή του VPN-ΕΟΠΥΥ, του Διαχειριστή του Λογισμικού των Βάσεων Δεδομένων (ταυτίζεται με τον Ανάδοχο υλοποίησης του ΟΠΣ) και Προμηθευτών εξοπλισμού που θα διαθέσει ο ΕΟΠΥΥ με στόχο την ομαλή υλοποίηση του έργου, σε σημεία κρίσιμα για την ολοκληρωσιμότητα.
- στ. Ειδικότερα, δράσεις που απαιτούν την συνεργασία είναι:
 - Εγκατάσταση στα PC'S του λογισμικού των βάσεων δεδομένων σε συνεργασία με το Διαχειριστή του ΟΠΣ- ΕΟΠΥΥ και τον Διαχειριστή Λογισμικού των Βάσεων Δεδομένων.
 - Διασύνδεση με το ΙΚΑΝΕΤ και το VPN-ΕΟΠΥΥ με τον Διαχειριστή του Δικτύου ΙΚΑΝΕΤ και VPN-ΕΟΠΥΥ.
 - Εγκατάσταση στα PC'S του λογισμικού για χρήση διαδικτυακών εφαρμογών του ΕΟΠΥΥ (JAVA, κλπ)
 - Διασύνδεση των προσφερομένων σταθμών εργασίας με περιφερειακά που θα διαθέσει ο ΕΟΠΥΥ στον ανάδοχο και έχουν προμηθευτεί από προηγούμενη σύμβαση (π.χ. εκτυπωτές).

Σε κάθε περίπτωση τα υλικά (περιφερειακά ή LAN SERVERS) που θα διατεθούν από τον ΕΟΠΥΥ προς εγκατάσταση θα είναι ίδιου τύπου με αυτά που έχουν ήδη εγκατασταθεί και λειτουργούν στο ΟΠΣ-ΕΟΠΥΥ.
- ζ. Το Λογισμικό Βάσεων Δεδομένων (Oracle Server Enterprise Edition) θα το προμηθεύσει ο ΕΟΠΥΥ στον Ανάδοχο.

Διευκρινίζεται ότι ο Ανάδοχος σε καμία περίπτωση δεν απαλλάσσεται πλήρως της ευθύνης σε περίπτωση που αναδειχθούν προβλήματα στις συνεργασίες αυτές.

~~16PROC004740553-2016-07-08~~

Οι φάσεις υλοποίησης του παρόντος έργου είναι οι ακόλουθες όπως περιγράφονται στον παρακάτω Πίνακα -3 και αφορούν στο σύνολο του προσφερόμενου εξοπλισμού-λογισμικού και των παρεχόμενων υπηρεσιών:

| ΠΙΝΑΚΑΣ - 3 | | |
|------------------------------|-------------------------------------|---|
| ΦΑΣΕΙΣ ΥΛΟΠΟΙΗΣΗΣ | ΠΕΡΙΓΡΑΦΗ | ΑΝΑΛΥΣΗ |
| ΦΑΣΗ Α' | Α1. Μελέτη Εγκαταστάσεων | <p>Αποτελεί το βασικό οδηγό υλοποίησης του Έργου και πρέπει να καθορίζει τα ιδιαίτερα τεχνικά χαρακτηριστικά, τον τρόπο υλοποίησης, τα οικονομικά στοιχεία, τις απαραίτητες αρχικοποιήσεις και τις απαραίτητες ενέργειες για την ομαλή υλοποίηση και αποδοχή του έργου.</p> <p>Αφορά:</p> <ul style="list-style-type: none"> ▪ Τον αναλυτικό σχεδιασμό της διαδικασίας εγκαταστάσεων για το σύνολο του εξοπλισμού-λογισμικού βάσει του χρονοδιαγράμματος. ▪ Την εκπόνηση και εκτέλεση του σχεδίου ποιότητας (quality plan). ▪ Ανάλυση και προσδιορισμός παραμέτρων εγκατάστασης και λειτουργίας των ΑΔΔΥ. ▪ Ανάλυση της αναβάθμισης / μετάπτωσης της υπάρχουσας υποδομής ηλεκτρονικού ταχυδρομείου (email) και του Λογισμικού Διαχείρισης Εγγράφων & Ροής Εργασιών στο νέο λογισμικό ▪ Ανάλυση και σχεδιασμός της λειτουργίας Ασφαλής διάταξης για εσωτερική χρήση στον ΕΟΠΥΥ. ▪ Επικαιροποίηση της υφιστάμενης κατάστασης ▪ Το σχεδιασμό των ελέγχων καλής λειτουργίας σε κάθε φάση της διαδικασίας παραγωγής και εγκατάστασης. ▪ Μελέτη Δομημένης καλωδίωσης Δεδομένου του μεγέθους του έργου και της κρισιμότητας αυτού (αλλαγή εξοπλισμού σε παραγωγικό περιβάλλον) ο Ανάδοχος θα πρέπει να μεριμνήσει για την μη διακοπή της υπηρεσίας στην Υπηρεσία του ΕΟΠΥΥ |

16PROC004740553-2016-07-08

| | | |
|--|--|---|
| | | <p>που θα γίνονται κάθε φορά οι εργασίες αντικατάστασης του εξοπλισμού και μετάπτωσης χρηστών, καθώς και για τις απαραίτητες υπηρεσίες διαχείρισης και υποστήριξης της κεντρικής υποδομής που πιθανό να προσφέρει.</p> |
| | <p>A2. Μελέτη απόσυρσης του προς αντικατάσταση εξοπλισμού και μεταφοράς του προς ανακύκλωση</p> | <p>Αφορά:</p> <ul style="list-style-type: none"> ▪ Τον αναλυτικό σχεδιασμό της διαδικασίας απεγκατάστασης εξοπλισμού ούτως ώστε να μη διαταραχθεί η εύρυθμη λειτουργία των υποκαταστημάτων ▪ Τον αναλυτικό σχεδιασμό της διαδικασίας backup των δεδομένων (αρχεία) των χρηστών και επαναφορά τους στους νέους υπολογιστές αντίστοιχα. ▪ Τον αναλυτικό σχεδιασμό μεταφοράς του πεπαλαιωμένου εξοπλισμού σε σημείο που θα υποδείξει ο ΕΟΠΥΥ |
| <p>Κατ' ελάχιστον Παραδοτέα Φάσης Α</p> | | <ul style="list-style-type: none"> • Σχέδιο Διαχείρισης και Ποιότητας Έργου: Πλήρες Σχέδιο, στο οποίο θα περιγράφονται αναλυτικά οι διαδικασίες και μηχανισμοί που θα καλύπτουν τις ιδιαιτερότητες που θέτουν οι οργανωτικές, διοικητικές και τεχνολογικές παράμετροι του έργου. • Μεθοδολογία και Σενάρια Ελέγχου • Μελέτη Εφαρμογής: Σχέδιο στο οποίο αποτυπώνεται η υφιστάμενη κατάσταση, αναλυτική υλοποίηση του έργου, εγκαταστάσεων και η μετάπτωση δεδομένων |
| <p>ΦΑΣΗ Β'</p> | <p>B1. Εγκατάσταση Δομημένης καλωδίωσης</p> | |

16PROC004740553-2016-07-08

| | | |
|--|--|--|
| | <p>B2. Προετοιμασία εγκατάσταση εξοπλισμού-λογισμικού</p> <p>Μεταφορά, και του</p> | <p>Αφορά την προμήθεια, μεταφορά, προετοιμασία, εγκατάσταση και τη θέση σε πλήρη λειτουργία του προσφερόμενου Εξοπλισμού, Λογισμικού και ΑΔΔΥ στις τελικές θέσεις σύμφωνα με τη Μελέτη Εγκαταστάσεων και το χρονοδιάγραμμα του έργου. Κατά τη φάση αυτή εκτελείται από τον Ανάδοχο και η διαδικασία μετάπτωσης δεδομένων στον νέο εξοπλισμό.</p> |
| | <p>B3. Απεγκατάσταση, μεταφορά του προς αντικατάσταση εξοπλισμού</p> | <p>Αφορά την εκτέλεση της διαδικασίας απεγκατάστασης, μεταφοράς του πεπαλαιωμένου εξοπλισμού σύμφωνα με τη Μελέτη απόσυρσης του προς αντικατάσταση εξοπλισμού και μεταφοράς του σε σημείο που θα υποδείξει ο ΕΟΠΥΥ.</p> |
| | <p>B4.Εγκατάσταση κεντρικών υποδομών (Ασφαλής Διάταξη έκδοσης & Διαχείριση Ψηφιακών Πιστοποιητικών)</p> | <p>Εγκατάσταση, παραμετροποίηση υποδομής της διάταξης για τη λειτουργία εσωτερικής Αρχής Πιστοποίησης (Certificate Authority) με σκοπό την έκδοση και διαχείριση ψηφιακών πιστοποιητικών για χρήση εσωτερικά στον ΕΟΠΥΥ</p> |
| <p>Κατ' ελάχιστον Παραδοτέα Φάσης Β</p> | | <ul style="list-style-type: none"> • Εγκατεστημένος Κεντρικός Εξοπλισμός και σε λειτουργία • Εγκατεστημένος Περιφερειακός Εξοπλισμός και σε λειτουργία (τμηματικά ανα Υπηρεσία) • Εγκατεστημένο Λογισμικό Εφαρμογών και σε λειτουργία (τμηματικά ανά Υπηρεσία) • Σημεία Εγκατεστημένης Δομημένης Καλωδίωσης • Εγκατεστημένες ΑΔΔΥ και σε λειτουργία |
| <p>ΦΑΣΗ Γ'</p> | <p>Γ1. Έλεγχοι καλής λειτουργίας και διασύνδεσης του προσφερόμενου εξοπλισμού</p> | <p>Αφορά τους ελέγχους καλής λειτουργίας και διασύνδεσης του προσφερομένου Εξοπλισμού μέσω του Δικτύου ΙΚΑΝΕΤ/ VPN ΕΟΠΥΥ, με τα κεντρικά υπολογιστικά συστήματα του ΕΟΠΥΥ. Οι έλεγχοι αυτοί αφορούν το σύνολο του εξοπλισμού. Επίσης κατά το στάδιο αυτό γίνονται και οι απαιτούμενοι έλεγχοι ορθότητας και πληρότητας των δεδομένων των χρηστών και των συστημάτων από την μετάπτωση.</p> |
| | <p>Γ2. Ρυθμίσεις και τελικές προσαρμογές</p> | <p>Αφορά τις ρυθμίσεις και τις τελικές προσαρμογές των παραμέτρων του Λογισμικού Συστήματος και του Λογισμικού Εφαρμογών, των ΑΔΔΥ, της υποδομής ηλεκτρονικού ταχυδρομείου, του Λογισμικού Διαχείρισης</p> |

| | | |
|--|--|---|
| | <p>Γ3. Δημιουργία και παράδοση του τεκμηριωτικού υλικού</p> | <p>Εγγράφων & Ροής Εργασιών και του προσφερομένου Εξοπλισμού, για την επιτυχή ένταξή του σε λειτουργία.</p> <p>Αφορά τη δημιουργία και παράδοση του απαραίτητου τεκμηριωτικού υλικού για το σύνολο του προσφερόμενου εξοπλισμού όπου καταγράφεται αναλυτικά το σύνολο των εγκαταστάσεων σε μορφή πίνακα και με γραφική αναπαράσταση επί κάθε τόπου εγκατάστασης, οι τελικές ρυθμίσεις και παραμετροποιήσεις κάθε εγκατάστασης, οδηγός επίλυσης συνηθέστερων προβλημάτων και οδηγός ελέγχων καλής λειτουργίας. Στο τεκμηριωτικό υλικό συμπεριλαμβάνονται και κάθε λογής εγχειρίδια (τεχνικά, χειρισμού, λειτουργίας, διαχείρισης, κτλ) του προσφερόμενου εξοπλισμού και λογισμικού συστήματος μαζί με τις απαραίτητες άδειες χρήσης.</p> |
| <p>Κατ' ελάχιστον Παραδοτέα Φάσης Γ</p> | | <ul style="list-style-type: none"> • Πλήρως ελεγμένος εξοπλισμός, ΑΔΔΥ και εφαρμογές, διασύνδεση, έτοιμα προς Δοκιμαστική Λειτουργία (τμηματικά ανα Υπηρεσία) • Πλήρως ελεγμένος κεντρικός εξοπλισμός και εφαρμογές • Τεκμηριωτικό υλικό |

A.5 Χρονοδιάγραμμα του Έργου

Ο χρόνος υλοποίησης του Έργου ορίζεται σε **δέκα (10) μήνες από την υπογραφή της σύμβασης** χωρίς να συμπεριλαμβάνεται ο χρόνος παραλαβής του έργου.

Οι επιμέρους φάσεις του έργου, πρέπει να έχουν ημερομηνία ολοκλήρωσης, όπως φαίνεται στον ακόλουθο πίνακα.

| ΧΡΟΝΟΔΙΑΓΡΑΜΜΑ ΥΛΟΠΟΙΗΣΗΣ (ΦΑΣΕΙΣ / ΜΗΝΕΣ) | M1 | M2 | M3 | M4 | M5 | M6 | M7 | M8 | M9 | M10 |
|--|-----------|-----------|-----------|-----------|-----------|-----------|-----------|-----------|-----------|------------|
| ΦΑ – ΜΕΛΕΤΕΣ | | | | | | | | | | |
| ΦΒ – ΜΕΤΑΦΟΡΑ ΚΑΙ ΕΓΚΑΤΑΣΤΑΣΗ (ΕΞΟΠΛΙΣΜΟΣ, ΛΟΓΙΣΜΙΚΑ & ΔΟΜΗΜΕΝΗ) | | | | | | | | | | |
| ΦΓ – ΕΛΕΓΧΟΙ ΚΑΙ ΡΥΘΜΙΣΕΙΣ | | | | | | | | | | |

Βασικές Παρατηρήσεις:

16PROC004740553-2016-07-08

- Οι Υπηρεσίες απεγκατάστασης και εγκατάστασης εξοπλισμού στα Υποκ/τα, θα εκτελούνται κατά τις εργάσιμες ημέρες μετά την 1:30 μ.μ. Σε καμία περίπτωση η Υπηρεσία δεν θα μείνει κλειστή για το κοινό.
- Η Φάση Γ, θα εκτελείται από τον Ανάδοχο και θα εποπτεύεται από Τεχνικούς Πληροφορικής της Δ/νσης Πληροφορικής.

Ο Ανάδοχος φέρει την ευθύνη κατάδειξης με αξιοπιστία των πόρων (φυσικών, τεχνικών και οικονομικών) που απαιτούνται για την εντός του χρονικού διαστήματος (βλ. σχετικό χρονοδιάγραμμα) υλοποίηση κάθε μέρους του έργου και θα πρέπει η προσφορά του να περιέχει τα απαραίτητα στοιχεία.

Ο υποψήφιος Ανάδοχος είναι υποχρεωμένος στην πλήρη συμμόρφωση με το χρονοδιάγραμμα του έργου, και κάθε απόκλιση σχετική με την μετάθεση του συνολικού χρόνου υλοποίησης του συνολικού χρονοδιαγράμματος, θεωρείται ως λόγος απόρριψης της προσφοράς.

Ο ΕΟΠΥΥ διατηρεί το δικαίωμα μονομερούς επιμήκυνσης του χρονοδιαγράμματος για 6 (έξι) μήνες.

A.6 Ασφάλεια

Ο Ανάδοχος θα πρέπει να λάβει ειδική μέριμνα και να δρομολογήσει τις κατάλληλες δράσεις για την ασφάλεια του πληροφοριακού συστήματος, μέσων και υποδομών, καθώς και για την προστασία της ακεραιότητας και της διαθεσιμότητας των δεδομένων. Επίσης, θα πρέπει να συνδυάσει και να ολοκληρώσει τις δράσεις αυτές με τις άλλες ενέργειες που προβλέπονται από το έργο.

Ο ανάδοχος θα πρέπει να λάβει υπόψη του το κείμενο θεσμικό πλαίσιο για τα ψηφιακά πιστοποιητικά και το κείμενο θεσμικό πλαίσιο για την προστασία των προσωπικών δεδομένων.

Ο βαθμός της απαιτούμενης ασφάλειας κρίνεται από τη φύση των δεδομένων και τους συναφείς κινδύνους και οι οποίοι πρέπει να προσδιορισθούν στη μελέτη εφαρμογής.

Τα τεχνικά μέτρα ασφάλειας θα υλοποιούνται από τον Ανάδοχο στα πλαίσια των προϊόντων και υπηρεσιών που έχει ήδη προσφέρει και σε συνεργασία με τον ΕΟΠΥΥ.

A.7 Ομάδα Έργου και Σχήμα Διοίκησης Έργου

Ο Ανάδοχος υποχρεούται να υποβάλλει στην προσφορά του ολοκληρωμένη πρόταση για το σχήμα διοίκησης, την οργάνωση και τον προγραμματισμό του έργου, το προσωπικό που θα διαθέσει για τη διοίκηση και υλοποίηση του έργου, το αντικείμενο και το χρόνο απασχόλησής τους στο έργο. Τυχόν αλλαγή του προσωπικού θα τελεί υπό την έγκριση των αρμοδίων Επιτροπών Παρακολούθησης και Παραλαβής του έργου.

Ο ΕΟΠΥΥ θα έχει την ευθύνη επίβλεψης και ελέγχου της πορείας ανάπτυξης και υλοποίησης του έργου, ενώ την ευθύνη υλοποίησης του έργου την έχει ο ανάδοχος.

Στην προσφορά θα πρέπει να συμπεριλαμβάνονται τα εξής:

Υπεύθυνος Έργου & Αναπληρωτής

Για τον Υπεύθυνο του Έργου θα πρέπει να γίνει ειδική αναφορά με λεπτομερή στοιχεία

Μέλη Ομάδας Έργου

Θα πρέπει να γίνει αναλυτική αναφορά στα στελέχη του Αναδόχου που θα απασχοληθούν στο Έργο, στην εμπειρία και τους τίτλους σπουδών.

16PROC004740553-2016-07-08

Τα στελέχη που θα απασχοληθούν στο έργο θα αναφέρονται ονομαστικά και θα παρατίθενται για το καθένα τα εξής στοιχεία :

- *Αναλυτικό Βιογραφικό Σημείωμα,*
- *Γνωστικό αντικείμενο που θα καλύψουν,*
- *Θέση στο οργανωτικό σχήμα του Έργου (π.χ. υπεύθυνος Έργου, μέλος Ομάδας Έργου),*
- *Ποσοστό συμμετοχής στο Έργο,*
- *Σχέση με την εταιρία (υπάλληλος, συνεργάτης κλπ.)*

Θα πρέπει επίσης να δίδονται σε Πίνακα οι ανθρωπομήνες συμμετοχής κάθε στελέχους ανά Φάση του Έργου.

Θα πρέπει να περιγραφεί αναλυτικά η εμπειρία των στελεχών σε έργα μεγάλης κλίμακας εγκαταστάσεων, με διασπορά πανελλαδικά και με όμοιες υποδομές δηλαδή Data, ηλεκτρολογικά και τηλεφωνικά δίκτυα.

A.8 Τόπος Παράδοσης Έργου

Ο Ανάδοχος θα πρέπει να εγκαταστήσει και να παραδώσει σε πλήρη λειτουργία το σύνολο του ζητούμενου Εξοπλισμού και Λογισμικού Συστήματος στα τελικά Σημεία Εγκατάστασης του ΕΟΠΥΥ όπως αναφέρονται στο Παράρτημα C6. Επίσης, ο Ανάδοχος υποχρεούται να εγκαταστήσει Οριζόντια και Κάθετη Δομημένη Καλωδίωση Data για 200 θέσεις εργασίας και δίκτυο ρεύματος για 200 θέσεις εργασίας από το Παράρτημα C6, όπου του ζητηθεί από την Αναθέτουσα αρχή.

Ο ανάδοχος θα πρέπει να καθορίσει τις λεπτομέρειες σχετικά με τη μεταφορά, τοποθέτηση και εγκατάσταση του εξοπλισμού και να ενημερώσει τον ΕΟΠΥΥ δέκα (10) τουλάχιστον ημέρες πριν, για τον τρόπο και την ακριβή ώρα που προτίθεται να πραγματοποιήσει τα παραπάνω ώστε να ενημερωθούν έγκαιρα οι υπεύθυνοι και να εξασφαλισθεί η παρουσία και συνεργασία τους.

Ο Ανάδοχος στα σημεία εγκατάστασης του Εξοπλισμού και του Λογισμικού Συστήματος υποχρεούται:

1. *Να εκτελέσει οποιαδήποτε εργασία απαιτείται για την εγκατάσταση και καλή λειτουργία των παραπάνω σύμφωνα με τις προδιαγραφές στο υπάρχον δίκτυο του ΙΚΑ και ΕΟΠΥΥ, χωρίς να διαταραχθεί η κανονική λειτουργία.*
2. *Να συνεργασθεί με τον διαχειριστή του ΟΠΣ – ΕΟΠΥΥ και ΟΠΣ – ΙΚΑ για την ένταξη του νέου συστήματος που προσφέρει στο υπάρχον δίκτυο.*
3. *Να συνεργασθεί με τον προμηθευτή του εξοπλισμού που θα του διαθέσει ο ΕΟΠΥΥ ούτως ώστε αυτός να ενσωματωθεί και να λειτουργήσει μαζί με τον εξοπλισμό που θα προμηθεύσει ο ανάδοχος.*
4. *Να συνεργασθεί με τον Διαχειριστή ΟΠΣ – ΙΚΑ, ΟΠΣ-ΕΟΠΥΥ για την έγκαιρη εγκατάσταση του Λογισμικού Εφαρμογών.*

Ο Ανάδοχος υποχρεούται με δικά του έξοδα να ασφαλίσει πλήρως όλο τον εξοπλισμό κατά παντός κινδύνου κατά τη διάρκεια της μεταφοράς του και μέχρι την λήξη της Σύμβασης.

A.9 Εγγύηση, Συντήρηση, Τεχνική Υποστήριξη

Το χρονικό διάστημα από την ολοκλήρωση της εγκατάστασης στο 1^ο σημείο μέχρι την οριστική παραλαβή όλου του έργου, ο Ανάδοχος είναι υποχρεωμένος να παρέχει υπηρεσίες συντήρησης εξοπλισμού, λογισμικού και δικτύων ως να είναι σε καθεστώς εγγύησης.

~~16PROC004740553-2016-07-08~~

Δηλαδή, εγγύηση καλής λειτουργίας χωρίς δαπάνη για τον ΕΟΠΥΥ και με τους όρους και προϋποθέσεις της κανονικής διάρκειας εγγύησης.

Ως Περίοδος Εγγύησης ορίζεται η χρονική περίοδος, με έναρξη την οριστική παραλαβή του Έργου και με ελάχιστη χρονική διάρκεια πέντε (5) έτη.

- **Σημείωση:** Είναι στην ευχέρεια των υποψηφίων Αναδόχων να προσφέρουν Περίοδο Εγγύησης μεγαλύτερη της ελάχιστης ζητούμενης, όμως αυτή θα πρέπει να καλύπτει το σύνολο των προϊόντων για ακέραιο αριθμό ετών.

Ως **ΠΕΣ** ορίζεται η συνολική **Περίοδος Εγγύησης και Συντήρησης** με έναρξη την οριστική παραλαβή του έργου και με συνολική χρονική διάρκεια πέντε (5) έτη. Η ελάχιστη ζητούμενη Περίοδος Εγγύησης Καλής λειτουργίας για το σύνολο του εξοπλισμού-λογισμικού είναι πέντε (5) έτη από την οριστική παραλαβή του έργου.

A.9.1 Υπηρεσίες Περιόδου Εγγύησης

Με την οριστική παραλαβή όλου του έργου θα αρχίσει η περίοδος εγγύησης καλής λειτουργίας με παράλληλη παροχή δικτύου δωρεάν συντήρησης, εξοπλισμού, λογισμικού, δομημένης καλωδίωσης και δικτύων.

✓ **Εξοπλισμός και Λογισμικό Συστήματος**

Ο εξοπλισμός του συστήματος που προσφέρεται πρέπει να καλύπτεται απαραίτητα κατ' ελάχιστον από **πέντε χρόνια εγγύησης** καλής λειτουργίας (παροχή δωρεάν συντήρησης).

Οι υποχρεώσεις του αναδόχου στο πλαίσιο εγγύησης καλής λειτουργίας περιλαμβάνουν κατ' ελάχιστο:

- Αποκατάσταση των βλαβών και ανωμαλιών λειτουργίας του Εξοπλισμού (hardware) on-site.
- Αποκατάσταση των ανωμαλιών λειτουργίας του Λογισμικού Συστημάτων (bugs). Κατόπιν έγγραφης ειδοποίησης από τον φορέα λειτουργίας, ο ανάδοχος είναι υποχρεωμένος να επιλύει τα προβλήματα εντός μιας μέρας από την αναγγελία εφόσον αυτά δεν έχουν προκύψει από κακόβουλες ή άστοχες παρεμβάσεις τρίτων.
- Παράδοση – εγκατάσταση τυχόν νέων εκδόσεων του Λογισμικού Συστήματος και του λοιπού λογισμικού που προμηθεύεται ο ΕΟΠΥΥ με τη σύμβαση αυτή.
- Παράδοση αντιτύπων όλων των μεταβολών ή των επανεκδόσεων ή τροποποιήσεων των εγχειριδίων του υλικού και λογισμικού.

✓ **Ενιαία Πλατφόρμα Διαχείρισης Ψηφιακών Πιστοποιητικών & Προηγμένων Υπηρεσιών Ψηφιακών Υπογραφών**

Μετά την ολοκλήρωση έργου και την οριστική παραλαβή του, ο ανάδοχος οφείλει να παρέχει υπηρεσίες εγγύησης καλής λειτουργίας για διάστημα **τουλάχιστον πέντε (5) ετών για την** αντιμετώπιση πιθανών προβλημάτων που θα προκύψουν κατά την λειτουργία της υλοποιημένης λύσης

✓ **Δίκτυο Δομημένης Καλωδίωσης ή/και Δίκτυο ρεύματος και τηλεφώνων**

Το δίκτυο δομημένης καλωδίωσης ή/και δίκτυο ρεύματος και τηλεφώνων πρέπει να καλύπτεται απαραίτητα κατ' ελάχιστον από **δέκα (10) χρόνια εγγύησης** καλής λειτουργίας

A.9.2 Συντήρηση – Τεχνική Υποστήριξη

Οι υποψήφιοι Ανάδοχοι θα πρέπει να διαθέτουν τη κατάλληλη οργάνωση και υποδομή για την παροχή υπηρεσιών συντήρησης-τεχνικής υποστήριξης καθώς και τα απαραίτητα ανταλλακτικά. Να αναφερθούν όλα τα σχετικά με την παροχή υπηρεσιών συντήρησης-τεχνικής υποστήριξης.

Οι υποψήφιοι να διαθέτουν οργανωμένο helpdesk για την λήψη κλήσεων και την παροχή βοήθειας-οδηγιών στους χρήστες.

Ως **ΠΕΣ** ορίζεται η συνολική **Περίοδος Εγγύησης και Συντήρησης** με έναρξη την οριστική παραλαβή του έργου και με συνολική χρονική διάρκεια **πέντε (5) έτη**. Η **ελάχιστη ζητούμενη Περίοδος Εγγύησης Καλής Λειτουργίας** για το σύνολο του εξοπλισμού-λογισμικού είναι **πέντε (5) έτη από την οριστική παραλαβή του έργου**.

Σημείωση: Είναι στην ευχέρεια των υποψηφίων Αναδόχων να προσφέρουν Περίοδο Εγγύησης **μεγαλύτερη της ελάχιστης ζητούμενης**, όμως αυτή θα πρέπει να καλύπτει το σύνολο των προϊόντων και υπηρεσιών για ακέραιο αριθμό ετών.

Ο Ανάδοχος στο πλαίσιο της ΠΕΣ του Εξοπλισμού λογισμικού και δικτύου καλωδιώσεων θα παρέχει υποχρεωτικά τις παρακάτω υπηρεσίες:

- I. Προληπτική συντήρηση η οποία θα εκτελείται σε τακτά χρονικά διαστήματα σύμφωνα με τη διαδικασία που περιγράφεται στην παράγραφο A.9.3 του παρόντος.
- II. Επανορθωτική συντήρηση σε περίπτωση βλάβης έπειτα από σχετική ειδοποίηση από τον ΕΟΠΥΥ, σύμφωνα με τη διαδικασία που περιγράφεται στην παράγραφο A.9.4 του παρόντος.
- III. Παροχή βελτιωτικών εκδόσεων (ενημερώσεων ασφαλείας & patches για διόρθωση λαθών) λογισμικού συστήματος και λοιπού λογισμικού που προμηθεύεται τον ΕΟΠΥΥ με το παρόν έργο σύμφωνα με την παράγραφο A.9.8. της παρούσας, εκτός των λογισμικών για τα οποία ζητούνται άλλου τύπου υπηρεσίες συντήρησης στους Πίνακες Συμμόρφωσης.
- IV. Εξασφάλιση ορθής λειτουργίας του Λογισμικού και διεπαφών σε περίπτωση βελτιωτικών νεώτερων εκδόσεων.

Ο υποψήφιος Ανάδοχος πρέπει να υποβάλλει αναλυτικό κατάλογο ανταλλακτικών εξαρτημάτων. Επιπρόσθετα πρέπει να υποβάλλει αναλυτικό κατάλογο των εξαρτημάτων που θεωρούνται αναλώσιμα είδη και των οποίων το κόστος αντικατάστασης, λόγω χρήσης ή φυσιολογικής φθοράς, δεν καλύπτεται από τις υπηρεσίες συντήρησης. Θα αναφέρει το κόστος των εν λόγω ειδών και την εκτιμώμενη συχνότητα ανάλωσης ή διάρκεια χρήσης σε ώρες.

A.9.3 Προληπτική συντήρηση

Ο ανάδοχος είναι υποχρεωμένος να καθορίζει σε συνεργασία και με την σύμφωνη γνώμη του ΕΟΠΥΥ τις ώρες διενέργειας της προληπτικής συντήρησης, οι οποίες πρέπει να είναι πέραν του ωραρίου κανονικής λειτουργίας του ΕΟΠΥΥ έτσι ώστε να εξασφαλίζεται η ελάχιστη δυνατή ενόχληση στην κανονική λειτουργία των υπηρεσιών του ΕΟΠΥΥ. Οι εργασίες προληπτικής συντήρησης θα εκτελούνται μία (1) φορά το χρόνο και αφορούν:

- Περιφερειακό εξοπλισμό (προσωπικοί υπολογιστές, Εκτυπωτές, κλπ)

- Καλωδίωση

Περιφερειακός Εξοπλισμός

Η προληπτική συντήρηση του περιφερειακού Εξοπλισμού θα συνίσταται στον καθαρισμό εσωτερικά όλων των τμημάτων του προσωπικού υπολογιστή ή εκτυπωτή, στον καθαρισμό των κεφαλών εκτυπωτών με τα κατάλληλα υλικά καθαρισμού και γενικότερα στον έλεγχο καλής λειτουργίας όλων των μονάδων.

Σημειώνεται ότι οι κεφαλές των εκτυπωτών δεν θεωρούνται αναλώσιμα υλικά και η αντικατάστασή τους θα βαραινεί εξ ολοκλήρου τον προμηθευτή.

Δικτυακός Εξοπλισμός

Στις γενικές εργασίες προληπτικής συντήρησης των τοπικών δικτύων εντάσσονται:

- Επιθεώρηση της καλωδιακής υποδομής και εργασίες επιδιόρθωσης, για όλα τα είδη της δικτυακής εγκατάστασης που περιγράφονται στην παρούσα διακήρυξη.

Διευκρινίζεται ότι: Μετά την ολοκλήρωση της προληπτικής συντήρησης τοπικά, ο τοπικός Υπεύθυνος του ΕΟΠΥΥ πιστοποιεί την υλοποίησή της σύμφωνα με τα περιγραφόμενα και αποστέλλει την πιστοποίηση στην επιτροπή παραλαβής που θα συνταχθεί για το σκοπό αυτό από τον ΕΟΠΥΥ.

Στις περιπτώσεις που δεν πραγματοποιείται η προληπτική συντήρηση σε ποσοστό πάνω του 10% των σημείων εκτός από την μη πληρωμή του μέρους αυτού εντός του προσδιοριζόμενου χρόνου, καταπίπτει, χωρίς δικαστική ή άλλη ενέργεια η εγγυητική επιστολή καλής εκτέλεσης.

A.9.4 Επανορθωτική Συντήρηση

Οι εργασίες επανορθωτικής συντήρησης περιλαμβάνουν επισκευή ή αντικατάσταση ανάλογα με την πολιτική συντήρησης που θα προτείνει ο Ανάδοχος του προβληματικού τμήματος του Εξοπλισμού ώστε το σύστημα να επανέλθει σε κατάσταση καλής λειτουργίας.

Σε περίπτωση αντικατάστασης μονάδας, αυτή γίνεται με άλλη ισοδύναμη ή καλύτερη η οποία, από τη στιγμή της εγκατάστασής της περιέρχεται στην κυριότητα του ΕΟΠΥΥ, συμπληρώνοντας τα απαραίτητα στοιχεία (Τύπος, Αρ. Σειράς κλπ.) στο Δελτίο Επισκευής και Συντήρησης της εγκατάστασης.

Μετά τις εργασίες επανορθωτικής συντήρησης, εκτελούνται, παρουσία του υπευθύνου του ΕΟΠΥΥ, όλοι οι αναγκαίοι έλεγχοι, ώστε να διαπιστωθεί η καλή λειτουργία.

Ο Ανάδοχος υποχρεούται να περιγράψει αναλυτικά το πλαίσιο συντήρησης, την πολιτική συντήρησης και την μεθοδολογία υλοποίησης για όλες τις κατηγορίες (επανορθωτική, προληπτική), καθώς και το επικοινωνιακό πλαίσιο.

Σκοπός της περιγραφής βασικά πρέπει να είναι η κατάδειξη της διασφάλισης της διαθεσιμότητας και της εντός των προσδιοριζόμενων ορίων διάγνωσης και αποκατάστασης βλαβών.

A.9.5 Εξασφάλιση ανταλλακτικών

Ο Ανάδοχος, στο πλαίσιο άμεσης αντιμετώπισης βλαβών, θα πρέπει να περιγράψει στην «πολιτική συντήρησης» και να αιτιολογήσει κατάλληλα το πλήθος, το είδος και την γεωγραφική διασπορά

των κύριων μερών, ανταλλακτικών και εξαρτημάτων που θα πρέπει να διαθέσει για την διασφάλιση των υποχρεώσεων του.

Στην έννοια των ανταλλακτικών περιλαμβάνονται και όλα τα ηλεκτρονικά μέρη των μονάδων (π.χ. δίσκων) και σε καμία περίπτωση δεν μπορεί να θεωρηθούν ως αναλώσιμα υλικά. Το κόστος οποιουδήποτε εξαρτήματος για την επισκευή οποιασδήποτε βλάβης βαρύνει αποκλειστικά τον ανάδοχο εκτός την περίπτωση που τεκμηριωμένα οφείλεται σε κακή χρήση, κακόβουλη ενέργεια ή ανωτέρα βία. Ο ανάδοχος υποχρεούται να προμηθεύει τον ΕΟΠΥΥ με ανταλλακτικά για τουλάχιστον πέντε (5) χρόνια από την οριστική παραλαβή του Εξοπλισμού.

Ο ανάδοχος θα είναι υποχρεωμένος να διατηρεί απόθεμα ανταλλακτικών ώστε η αποκατάσταση μιας βλάβης να μην ξεπερνά σε καμία περίπτωση τις (48) ώρες.

A.9.6 Χρόνος απόκρισης –Ρήτρες

Ο χρόνος απόκρισης του Αναδόχου από την έγγραφη αναγγελία βλάβης του εξοπλισμού της ελάχιστης σύνθεσης είναι T για όλες τις Περιφερειακές Υπηρεσίες του ΕΟΠΥΥ.

Ως χρόνος απόκρισης ορίζεται το χρονικό διάστημα από την έγγραφη αναγγελία της βλάβης μέχρι την άφιξη τεχνικού του Αναδόχου.

Η παράμετρος T αντιπροσωπεύει τον κατά περίπτωση απαιτούμενο χρόνο απόκρισης (εφόσον απαιτείται επιτόπια επέμβαση) ο οποίος δεν μπορεί να υπερβαίνει (εκτός περιπτώσεων αντικειμενικά αποδεικνυόμενης αδυναμίας) τις εξής τιμές:

| | |
|--------------------|---------|
| Αττική – Θεσ/νικη: | 1 ώρα |
| Ηπειρωτική χώρα | 4 ώρες |
| Νησιωτική χώρα | 1 ημέρα |

Η αναγγελία της βλάβης θα γίνεται από τον ΕΟΠΥΥ στον Ανάδοχο κατά τις ώρες λειτουργίας του Οργανισμού με τηλέφωνο ή fax. Οι ώρες λειτουργίας των Σημείων Εγκατάστασης του Παραρτήματος C6 είναι από 7.30 – 19.00. Οι ώρες λειτουργίας των Σημείων Εγκατάστασης του Παραρτήματος C6 διαφοροποιούνται για την εξυπηρέτηση εκτάκτων αναγκών του Οργανισμού. Στις περιπτώσεις αυτές ο ΕΟΠΥΥ θα ενημερώνει τον Ανάδοχο εγγράφως για τις ημέρες και ώρες λειτουργίας των υπηρεσιών του. Τις ημέρες αυτές ωράριο λειτουργίας νοείται το διευρυμένο ωράριο λειτουργίας. Σε κάθε περίπτωση το χρονικό διάστημα του διευρυμένου ωραρίου δε θα ξεπερνά τις 60 εργάσιμες ημέρες το χρόνο.

Εάν η αναγγελία της βλάβης γίνει στο τέλος του ωραρίου λειτουργίας, ως χρόνος αναγγελίας θεωρείται η 07:30 της επόμενης εργάσιμης ημέρας. Σε εξαιρετικές και σοβαρές περιπτώσεις η αποκατάσταση θα πραγματοποιείται μετά από συνεννόηση με τη Διεύθυνση Πληροφορικής του Ε.Ο.Π.Υ.Υ.

Το ποσοστό της διαθεσιμότητας της ελάχιστης σύνθεσης (Ανεκτή Διαθεσιμότητα Ελάχιστης Σύνθεσης) κάθε Σημείου Εγκατάστασης ορίζεται ως 98% .

Η ελάχιστη σύνθεση έχει ως ακολούθως:

Ελάχιστη Σύνθεση Εξοπλισμού των Περιφερειακών σημείων του ΕΟΠΥΥ:

- 1/2 των σταθμών εργασίας
- 1/2 των εκτυπωτών
- Η Καλωδίωση του τοπικού δικτύου για τη λειτουργία των παραπάνω

16PROC004740553-2016-07-08

Το ποσοστό διαθεσιμότητας ορίζεται σύμφωνα με τον τύπο:

$$100 \times \frac{(\text{χρόνος Λειτουργίας})}{(\text{χρόνος εκτός Λειτουργίας}) + (\text{χρόνος Λειτουργίας})}$$

Ο χρόνος λειτουργίας της ελάχιστης σύνθεσης είναι οι συνολικές ώρες λειτουργίας μέσα στο χρονικό διάστημα που ορίζεται ως 22 εργάσιμες ημέρες κατά τις εργάσιμες ώρες 7:30 – 15:00.

Ο χρόνος βλάβης ή εκτός λειτουργίας είναι το χρονικό διάστημα από την έγγραφη αναγγελία της βλάβης από τον ΕΟΠΥΥ μέχρι την παράδοση του Εξοπλισμού της ελάχιστης σύνθεσης σε κατάσταση καλής λειτουργίας στη χρονική βάση που ορίζεται ως 22 εργάσιμες ημέρες κατά τις εργάσιμες ώρες 7:30 – 15:00.

Ως χρόνος εκτός λειτουργίας ή βλάβης δεν θεωρείται:

- τυχόν διακοπή λειτουργίας των περιφερειακών υπηρεσιών ΕΟΠΥΥ, μετά τη λήξη του ωραρίου λειτουργίας τους,
- Ο προβλεπόμενος στην παρούσα παράγραφο χρόνος απόκρισης,
- Ο χρόνος που κάνει ο Ανάδοχος για τη λύση ενός προβλήματος, κάνοντας χρήση των μέσων τηλε-διάγνωσης και τηλε-επέμβασης, εφ' όσον αυτός είναι εντός του προβλεπόμενου χρόνου απόκρισης του Αναδόχου,
- Οι απαιτούμενες διακοπές λειτουργίας για αναβάθμιση του Εξοπλισμού ή του Λογισμικού που δεν είναι αναγκαίες για την επίλυση λειτουργικών προβλημάτων,
- Οι πιθανές διακοπές για την εκτέλεση προγραμματισμένων εργασιών προληπτικής συντήρησης
- Οι καθυστερήσεις ανταπόκρισης των μηχανικών που οφείλονται σε εξωγενείς παράγοντες (απεργίες, κακοκαιρία κλπ.)

Εάν ο χρόνος τηλε-διάγνωσης και τηλε-επέμβασης είναι μεγαλύτερος του χρόνου απόκρισης, αφαιρείται ο χρόνος απόκρισης και το υπόλοιπο θεωρείται χρόνος βλάβης.

Εάν το χρονικό διάστημα μέχρι την άφιξη του Τεχνικού είναι μεγαλύτερο του προβλεπόμενου χρόνου απόκρισης, αφαιρείται ο προβλεπόμενος χρόνος και το υπόλοιπο θεωρείται χρόνος βλάβης.

Εάν ο Τεχνικός έλθει σε χρόνο μικρότερο του προβλεπόμενου χρόνου απόκρισης, ο χρόνος βλάβης μετράται μετά την εξάντληση του προβλεπόμενου χρόνου απόκρισης και μέχρι τη στιγμή της παράδοσης της προβληματικής μονάδας σε πλήρη λειτουργία στον Υπεύθυνο του Σημείου Εγκατάστασης

Το ποσοστό διαθεσιμότητας θα υπολογίζεται από τον Ανάδοχο κάθε ημερολογιακό μήνα με τεκμηριωμένα στοιχεία.

Εάν το ποσοστό της διαθεσιμότητας μέρους του Εξοπλισμού που υπερβαίνει τον αναφερόμενο ανά κατηγορία στην ελάχιστη σύνθεση, είναι μικρότερο του ποσοστού της ανεκτής διαθεσιμότητας αλλά είναι μεγαλύτερο του Ελάχιστου Ποσοστού Ανεκτής Διαθεσιμότητας το οποίο ορίζεται στο 70%, τότε για κάθε ποσοστιαία μονάδα κάτω του ποσοστού αυτού, θα μειώνεται το ποσό που αντιστοιχεί στη μηνιαία συντήρηση του υπερβάλλοντος τμήματος του Εξοπλισμού της κατηγορίας αυτής, κατά 2%.

Εάν η διαθεσιμότητα είναι ίση ή μικρότερη του 70%, δεν καταβάλλεται τίμημα συντήρησης για το υπερβάλλον τμήμα του Εξοπλισμού, καθώς και για τον Εξοπλισμό η λειτουργία του οποίου, εξαρτάται από αυτό το τμήμα.

Ειδικά για το χρονικό διάστημα της δωρεάν συντήρησης (εγγύηση καλής λειτουργίας) αντί των προαναφερομένων περικοπών τιμήματος, ισχύουν τα αναφερόμενα στην παρούσα περί κατάπτωσης της εγγύησης καλής λειτουργίας.

A.9.7 Χρόνος αποκατάστασης

Η αποκατάσταση της βλάβης θα πρέπει να πραγματοποιείται μέσα σε 24 ώρες από την αναγγελία της.

Οι ανωτέρω απαιτήσεις κατά τη διάρκεια της περιόδου συντήρησης ισχύουν και κατά την περίοδο της εγγύησης (παροχή δωρεάν συντήρησης).

A.9.8 Νέες εκδόσεις Λογισμικού Συστήματος

Μετά την ανακοίνωση των νέων εκδόσεων από τον κατασκευαστή ο Ανάδοχος και ο ΕΟΠΥΥ εξετάζουν από κοινού την αναγκαιότητα μιας πιθανής μετάβασης στις νέες εκδόσεις. Εξετάζεται εξειδικευμένα και σε βάθος αν εξασφαλίζεται η συμβατότητα προς τα εμπρός (forward) και πίσω (backward) για τις εφαρμογές. Ο Ανάδοχος αναλαμβάνει την υποχρέωση να γνωστοποιεί γραπτώς στον ΕΟΠΥΥ όλες τις νέες εκδόσεις και τα κύρια χαρακτηριστικά τους σε διάστημα το πολύ δύο (2) μηνών από την ανακοίνωση τους από τον κατασκευαστή.

Ο ΕΟΠΥΥ μπορεί να απαιτήσει από τον Ανάδοχο συμπληρωματική παρουσίαση των πλεονεκτημάτων που προσφέρει η νέα έκδοση και των πιθανών προβλημάτων που θα δημιουργήσει η τυχόν εγκατάστασή της.

Εφ' όσον ο ΕΟΠΥΥ αποφασίσει να προχωρήσει στην εγκατάσταση των νέων εκδόσεων και το γνωρίσει γραπτώς στον Ανάδοχο, ο Ανάδοχος, μετά από σχετική συνεννόηση, υποχρεούται το αργότερο εντός ενός (1) μήνα από την απόφαση του ΕΟΠΥΥ να ολοκληρώσει την εγκατάσταση των νέων εκδόσεων στον Εξοπλισμό για τον οποίο προορίζονται, οπουδήποτε και αν αυτός είναι εγκατεστημένος.

Ο βαθμός ενοποίησης της εφαρμοστικότητας της υπηρεσίας ενημέρωσης και αναβάθμισης του λογισμικού αποτελεί βαρύνον σημείο αξιολόγησης.

A.9.9 Λοιποί Όροι Συντήρησης

Αν κατά τη διάρκεια της Συντήρησης προστεθεί στο σύστημα επί πλέον εξοπλισμός, του οποίου προμηθευτής θα είναι ο Ανάδοχος, και θέσεις εργασίας, είτε στις ήδη υφιστάμενες Υπηρεσίες του ΕΟΠΥΥ, είτε σε νέες (σε ποσοστό που δεν θα υπερβαίνει το 20% του αρχικού συνολικού πλήθους σημείων [sites]), ο εξοπλισμός αυτός καθώς και το αντίστοιχο λογισμικό συστήματος και εφαρμογών εντάσσονται αυτομάτως στο ίδιο καθεστώς συντήρησης με το υπόλοιπο σύστημα. Για τον υπολογισμό του πρόσθετου κόστους συντήρησης του εξοπλισμού που θα προκύπτει από αυτό θα χρησιμοποιηθούν οι τιμές μονάδας συντήρησης που θα ισχύουν τη στιγμή της ένταξης για αντίστοιχο εξοπλισμό. Ο Ανάδοχος υποχρεούται να παρέχει όλα τα απαραίτητα ανταλλακτικά για την παροχή των υπηρεσιών Συντήρησης στο υλικό (hardware) και στο δίκτυο με δική του δαπάνη.

A.10 Παρακολούθηση και Παραλαβή του Έργου

Για τις ανάγκες της παρακολούθησης και παραλαβής του έργου θα συσταθούν από τον ΕΟΠΥΥ Επιτροπή Παρακολούθησης και Παραλαβής του, και θα οριστεί ο υπεύθυνος του έργου ο οποίος θα έχει τη συνολική εποπτεία της πορείας εργασιών του Αναδόχου.

Η Επιτροπή Παρακολούθησης και Παραλαβής είναι αρμόδια για την έγκριση και πιστοποίηση των ενεργειών και των παραδοτέων κάθε φάσης κατά την ολοκλήρωσή της. Η ημερομηνία πιστοποίησης καλής εκτέλεσης κάθε φάσης υλοποίησης του έργου όπως αυτές περιγράφονται στην παρούσα θα αποτελεί και την ημερομηνία έναρξης υλοποίησης της επόμενης φάσης του έργου.

~~16PROC004740553-2016-07-08~~

Επίσης, η Επιτροπή Παρακολούθησης και Παραλαβής του έργου μπορεί να διενεργεί απροειδοποίητους δειγματοληπτικούς ελέγχους επί του συνόλου του έργου, σε οποιαδήποτε χρονική στιγμή κατά την υλοποίηση του έργου.

Τυχόν σχετικές παρατηρήσεις γνωστοποιούνται στον Ανάδοχο εντός μιας (1) εβδομάδας από τη διενέργεια του ελέγχου. Σε περίπτωση διαπίστωσης μη συμμορφώσεων με τους όρους της σύμβασης και τις προδιαγραφές του έργου ο Ανάδοχος υποχρεούται να προβεί σε διορθωτικές ενέργειες και να αναφέρει αυτές στην Αναθέτουσα Αρχή μια (1) εβδομάδα από τη γνωστοποίηση των σχετικών ευρημάτων.

Η παραλαβή των Παραδοτέων του Έργου θα γίνει σε δύο διακεκριμένα στάδια: την Προσωρινή παραλαβή και την Οριστική παραλαβή. Κάθε παραλαβή θα πιστοποιείται με πρωτόκολλο της αρμόδιας Επιτροπής Παραλαβής, το οποίο θα εκδίδεται εντός πέντε (5) εργάσιμων ημερών από την ολοκλήρωση των σχετικών διαδικασιών.

Στη συνέχεια ορίζονται οι διαδικασίες παραλαβής χωριστά για κάθε μία από τις κατηγορίες παραδοτέων του Έργου, οι οποίες είναι οι εξής:

- Εξοπλισμός & Λογισμικό Συστήματος
- Οριζόντια και Κάθετη Δομημένη Καλωδίωση ή/και δίκτυο ρεύματος και τηλεφώνων
- Ένταξη Υπηρεσίας σε Παραγωγική Λειτουργία
- Υποστήριξη Παραγωγικής Λειτουργίας

A.10.1 Εξοπλισμός & Λογισμικό Συστήματος

Για τον εξοπλισμό και το λογισμικό συστήματος θα γίνουν προσωρινές παραλαβές τόσες όσες τα προς ένταξη σημεία εγκατάστασης.

Η προσωρινή παραλαβή του εξοπλισμού περιλαμβάνει δύο στάδια και συγκεκριμένα:

- A.** διεξαγωγή των ελέγχων αποδοχής στην αντιπροσωπευτική υπηρεσία (*model site*), ταυτόχρονα με τους ελέγχους του λογισμικού συστήματος,
- B.** διεξαγωγή των ελέγχων διασύνδεσης μετά την ολοκλήρωση της εγκατάστασης του εξοπλισμού στις υπηρεσίες του ΕΟΠΥΥ.

Πριν από την τελική εγκατάσταση σε κάθε Υπηρεσία του ΕΟΠΥΥ, ο εξοπλισμός θα εγκαθίσταται, με ευθύνη του Αναδόχου, σε ειδικό χώρο (περιβάλλον αναπαραγωγής) τον οποίο θα διαθέσει ο Ανάδοχος, προκειμένου να δοκιμάζεται, με την εκτέλεση των ελέγχων αποδοχής, που θα περιλαμβάνουν:

- *Μακροσκοπικό και λειτουργικό έλεγχο των επί μέρους μονάδων/συστημάτων (Servers, PCs, Εκτυπωτές, UPS κ.λ.π.)*
- *Εκτέλεση σχετικών με την εγκατάσταση εργασιών (set up εξοπλισμού, εισαγωγή των TCP/IP παραμέτρων, εισαγωγή των user names, εφόσον τα τελευταία συμφωνηθούν με τον ΕΟΠΥΥ κ.λ.π.)*

Ο Ανάδοχος οφείλει να ενημερώνει εγγράφως τον ΕΟΠΥΥ για την έναρξη της εγκατάστασης του εξοπλισμού στο περιβάλλον αναπαραγωγής, προκειμένου ο ΕΟΠΥΥ να παρίσταται, εάν αυτό κριθεί απαραίτητο, δι' εκπροσώπων του κατά την εγκατάσταση.

Μετά την επιτυχή ολοκλήρωση των ελέγχων αποδοχής στο περιβάλλον αναπαραγωγής, ο εξοπλισμός κάθε Υπηρεσία του ΕΟΠΥΥ θα συσκευάζεται, θα αποστέλλεται και θα εγκαθίσταται στο τελικό Σημείο Εγκατάστασης, σύμφωνα με την μελέτη εγκατάστασης και θα υποβάλλεται σε έλεγχο διασύνδεσης των επί μέρους μονάδων. Για την πιστοποίηση της εγκατάστασης του εξοπλισμού στα σημεία εγκατάστασης, ο αρμόδιος από πλευράς ΕΟΠΥΥ θα προσυπογράψει τον

16PROC004740553-2016-07-08

Κατάλογο Εγκατεστημένου Εξοπλισμού (ΚΕΕ) ανά Υπηρεσία και το Δελτίο Ετοιμότητας που θα εκδίδει ο Ανάδοχος. Το Δελτίο Ετοιμότητας, ο Κατάλογος Εγκατεστημένου Εξοπλισμού ανά Υπηρεσία καθώς και η πιστοποίηση της επιτυχούς υλοποίησης των Ελέγχων Διασύνδεσης θα παραδίδονται στην Επιτροπή Παραλαβής.

Οι προδιαγραφές των ελέγχων αποδοχής και διασύνδεσης, θα περιλαμβάνουν μεταξύ άλλων και :

- ✓ **Έλεγχος καλής διασύνδεσης με δίκτυο VPN-ΕΟΠΥΥ, ΙΚΑΝΕΤ ή WAN των Περιφερειακών Υπηρεσιών του ΕΟΠΥΥ**

Το αναλυτικό πλάνο και οι προδιαγραφές θα δοθούν στον Ανάδοχο ένα (1) μήνα πριν την ημερομηνία εκτέλεσης των ελέγχων, ενώ ο Ανάδοχος έχει προθεσμία πέντε (5) εργάσιμων ημερών για την διατύπωση έγγραφων παρατηρήσεων.

Σε περίπτωση κατά την οποία οι έλεγχοι αποδοχής θεωρηθούν ανεπιτυχείς, ο ΕΟΠΥΥ οφείλει να ενημερώσει σχετικά τον Ανάδοχο εγγράφως εντός τριών (3) ημερών από τη λήξη του ελέγχου. Ο Ανάδοχος είναι τότε υποχρεωμένος το αργότερο μέσα σε δέκα (10) ημέρες από την έγγραφη ενημέρωσή του να επαναλάβει τα τμήματα του ελέγχου που αστόχησαν, με τους ίδιους όρους και συνθήκες. Αν και στην περίπτωση αυτή ο έλεγχος παραμείνουν ανεπιτυχείς τότε ο ΕΟΠΥΥ έχει το δικαίωμα να εφαρμόσει τα οριζόμενα στις διατάξεις περί κρατικών προμηθειών.

Στην περίπτωση κατά την οποία η Επιτροπή Παραλαβής δεν γνωστοποιήσει έγκαιρα σύμφωνα με τα οριζόμενα στην παρούσα παράγραφο στον Ανάδοχο τις τυχόν παρατηρήσεις της, το Παραδοτέο θεωρείται ως αυτοδίκαια προσωρινά παραληφθέν μετά την παρέλευση πέντε (5) εργάσιμων ημερών από την λήξη της σχετικής προθεσμίας για την αποστολή των παρατηρήσεων.

Η προσωρινή παραλαβή του εξοπλισμού θα γίνει με την υπογραφή του Δελτίου Ετοιμότητας, του Καταλόγου Εγκατεστημένου Εξοπλισμού καθώς και την πιστοποίηση της επιτυχούς υλοποίησης των ελέγχων διασύνδεσης.

Η οριστική παραλαβή του εξοπλισμού θα πραγματοποιηθεί από την Επιτροπή Παραλαβής του ΕΟΠΥΥ, σύμφωνα με το χρονοδιάγραμμα.

Κατά την οριστική παραλαβή προβλέπεται να διεξαχθούν και πάλι από τον ΕΟΠΥΥ έλεγχοι αποδοχής, οι οποίοι θα αφορούν στην πιστοποίηση διόρθωσης τυχόν σφαλμάτων που διαπιστώθηκαν κατά το χρονικό διάστημα από την προσωρινή μέχρι την οριστική παραλαβή του εξοπλισμού και οι οποίοι θα διέπονται από τις ίδιες αρχές με αυτούς της προσωρινής παραλαβής. Οι προδιαγραφές και το πλάνο των ελέγχων αυτών θα καθορισθούν από τον ΕΟΠΥΥ.

A.10.2 Οριζόντια και Κάθετη Δομημένη Καλωδίωση διπλών θέσεων και παροχή ρεύματος

Η προσωρινή παραλαβή των υπηρεσιών εγκατάστασης καλωδίωσης θα γίνεται με τη διεξαγωγή ελέγχων αποδοχής από εκπροσώπους της Αναθέτουσας Αρχής. Ο Ανάδοχος οφείλει να ενημερώνει εγγράφως την Αναθέτουσα Αρχή για την παροχή υπηρεσιών εγκατάστασης καλωδίωσης για κάθε σημείο εγκατάστασης, με έντυπο που θα εμπεριέχει τον αριθμό θέσεων εργασίας καθώς και τον τύπο τους. Για την πιστοποίηση της επιτυχούς υλοποίησης των υπηρεσιών εγκατάστασης καλωδίωσης, ο αρμόδιος από πλευράς Αναθέτουσας Αρχής θα προσυπογράψει το παραπάνω έντυπο.

Η οριστική παραλαβή της δομημένης καλωδίωσης θα πραγματοποιηθεί ταυτόχρονα με την οριστική παραλαβή του Έργου.

ΜΕΡΟΣ Β: ΑΝΤΙΚΕΙΜΕΝΟ –ΔΙΑΡΚΕΙΑ-ΠΡΟΫΠΟΛΟΓΙΣΜΟΣ

Β.1. ΑΝΤΙΚΕΙΜΕΝΟ ΕΡΓΟΥ:

Αντικείμενο του Διαγωνισμού είναι η επιλογή Αναδόχου για το Έργο, όπως αυτό περιγράφεται στο Α ΜΕΡΟΣ της παρούσας.

Γίνονται δεκτές προσφορές για το σύνολο των ζητούμενων. Δεν γίνονται δεκτές και απορρίπτονται ως απαράδεκτες προσφορές που υποβάλλονται για μέρος του Έργου.

Β.2. ΔΙΑΡΚΕΙΑ:

Η διάρκεια του έργου θα είναι 10 μήνες αρχής γινομένης από την υπογραφή της σύμβασης.

Β.3. ΠΡΟΫΠΟΛΟΓΙΣΜΟΣ:

Το Έργο χρηματοδοτείται από τον Τακτικό Προϋπολογισμό του ΕΟΠΥΥ.

Ο προϋπολογισμός του Έργου ανέρχεται στο ποσό των εννιακοσίων σαράντα χιλιάδων ογδόντα ενός ευρώ και τριάντα λεπτών (940.081,30€) συμπεριλαμβανομένου ΦΠΑ 24%. (προϋπολογισμός χωρίς ΦΠΑ: € 758.130,08 €).

ΜΕΡΟΣ Γ: ΣΥΜΠΛΗΡΩΜΑΤΙΚΟΙ ΓΕΝΙΚΟΙ ΟΡΟΙ ΑΝΟΙΧΤΟΥ ΔΙΑΓΩΝΙΣΜΟΥ

Γ.1 ΚΑΤΑΡΤΙΣΗ ΚΑΙ ΥΠΟΒΟΛΗ ΠΡΟΣΦΟΡΩΝ

Γ.1.1 ΤΡΟΠΟΣ ΥΠΟΒΟΛΗΣ ΠΡΟΣΦΟΡΩΝ

Οι προσφορές υποβάλλονται από τους προμηθευτές, ηλεκτρονικά, μέσω της διαδικτυακής πύλης www.promitheus.gov.gr του Ε.Σ.Η.ΔΗ.Σ. μέχρι την καταληκτική ημερομηνία και ώρα που ορίζει η παρούσα διακήρυξη, στην Ελληνική γλώσσα, σε ηλεκτρονικό φάκελο, σύμφωνα με τα αναφερόμενα στο Ν.4155/13 (ΦΕΚ/Α/29-05-2013), στο άρθρο 11 της Υ.Α. Π1/2390/2013 (ΦΕΚ/Β/2677/21-10-2013) «Τεχνικές λεπτομέρειες και διαδικασίες λειτουργίας του Εθνικού Συστήματος Ηλεκτρονικών Δημοσίων Συμβάσεων (Ε.Σ.Η.ΔΗ.Σ.)».

Διευκρίνιση : Σε ότι αφορά το σύνολο των απαιτούμενων για προσκόμιση εγγράφων και αναφορικά με την επικύρωση των αντιγράφων αυτών ισχύουν τα διαλαμβανόμενα στο άρθρο 1 του Ν. 4250/2014. Σε ότι αφορά δε στις Υπεύθυνες Δηλώσεις και αναφορικά με το χρόνο υποβολής και θεώρησης των ισχύουν ομοίως τα διαλαμβανόμενα στο άρθρο 3 του Ν. 4250/2014.

Γ.1.2 ΠΕΡΙΕΧΟΜΕΝΟ ΠΡΟΣΦΟΡΩΝ

Τα περιεχόμενα του ηλεκτρονικού φακέλου της προσφοράς ορίζονται ως εξής:

- (α) ένας (υπο)φάκελος* με την ένδειξη «Δικαιολογητικά Συμμετοχής- Τεχνική Προσφορά» και
- (β) ένας (υπο)φάκελος* με την ένδειξη «Οικονομική Προσφορά».

***(υπο)φάκελος: κατηγορία επισυναπτόμενων αρχείων στο σύστημα**

Γ.1.2.1 ΠΕΡΙΕΧΟΜΕΝΑ (ΥΠΟ)ΦΑΚΕΛΟΥ «ΔΙΚΑΙΟΛΟΓΗΤΙΚΑ ΣΥΜΜΕΤΟΧΗΣ-ΤΕΧΝΙΚΗ ΠΡΟΣΦΟΡΑ»

Στον (υπο)φάκελο με την ένδειξη «Δικαιολογητικά Συμμετοχή-Τεχνική Προσφορά» υποβάλλονται η εγγύηση συμμετοχής και όλα τα απαιτούμενα κατά το στάδιο υποβολής της προσφοράς δικαιολογητικά καθώς και τα ΤΕΧΝΙΚΑ ΣΤΟΙΧΕΙΑ της προσφοράς. Συγκεκριμένα στον προαναφερόμενο (υπο)φάκελο περιλαμβάνονται:

Γ.1.2.1.1 ΔΙΚΑΙΟΛΟΓΗΤΙΚΑ ΣΥΜΜΕΤΟΧΗΣ

Οι προσφέροντες υποβάλλουν ηλεκτρονικά μαζί με την προσφορά τους, εγκαίρως και προσηκόντως, επί ποινή αποκλεισμού, τα εξής δικαιολογητικά, σε μορφή αρχείου .pdf σύμφωνα με το άρθρο 5 α.Β.1.α του Π.Δ. 118/2007, το ν.4155/2013 (ΦΕΚ/Α/29-05-2013) και το άρθρο11 της Υ.Α. Π1/2390/2013 (ΦΕΚ/Β/2677/21-10-2013) «Τεχνικές λεπτομέρειες και διαδικασίες λειτουργίας του Εθνικού Συστήματος Ηλεκτρονικών Δημοσίων Συμβάσεων (Ε.Σ.Η.ΔΗ.Σ.)», όπως αναλυτικά περιγράφονται κατωτέρω:

α. Εγγύηση συμμετοχής στο διαγωνισμό κατά το άρθρο 157 του ν.4281/2014 (ΦΕΚ 160/Α/08-08-2014) και την παράγραφο 1.2.3 του άρθρου 11 της Υ.Α. Π1/2390/2013 (ΦΕΚ 160/Β/2677/21-10-2013). Η εγγυητική επιστολή συμμετοχής υποβάλλεται από τον προσφέροντα ηλεκτρονικά σε μορφή αρχείου .pdf και προσκομίζεται από αυτόν στην Αρμόδια Υπηρεσία ή Επιτροπής Διεξαγωγής του Διαγωνισμού σε έντυπη μορφή (πρωτότυπο) εντός τριών (3) εργασίμων ημερών από την ηλεκτρονική υποβολή.

Επισημαίνεται ότι για περιπτώσεις υποβολής προσφορών από ενώσεις εταιρειών που υποβάλλουν κοινή προσφορά και κοινοπραξιών, η εγγύηση συμμετοχής πρέπει να περιλαμβάνει τον όρο ότι η εγγύηση καλύπτει τις υποχρεώσεις όλων των μελών της ένωσης ή της κοινοπραξίας.

β. Υπεύθυνη δήλωση της παρ. 4 του άρθρου 8 του ν. 1599/1986, όπως εκάστοτε ισχύει,

στην οποία να αναγράφονται τα στοιχεία του διαγωνισμού στον οποίο συμμετέχουν και να δηλώνεται ότι, μέχρι και την ημέρα υποβολής της προσφοράς,

- i. δεν έχουν καταδικασθεί με αμετάκλητη απόφαση για κάποιο αδίκημα από τα αναφερόμενα στην περίπτωση (1) του εδ. α' της παρ. 2 του άρθρου 6 του Π.Δ. 118/2007, δηλαδή α) για κάποιο από τα αδικήματα της παρ. 1 του άρθρου 43 του Π.Δ. 60/2007, β) για κάποιο από τα αδικήματα της υπεξαίρεσης, της απάτης, της εκβίασης, της πλαστογραφίας, της ψευδορκίας, της δωροδοκίας και της δόλιας χρεοκοπίας, όπως όλα αυτά εξειδικεύονται κατωτέρω, στην παρ. 4.1 του παρόντος άρθρου, υπό στοιχ. 4.1.α',
- ii. δεν τελούν σε κάποια από τις αναφερόμενες στην περίπτωση (2) του εδ. α' της παρ. 2 του άρθρου 6 του Π.Δ. 118/2007 καταστάσεις, δηλαδή σε πτώχευση ή σε διαδικασία κήρυξης πτώχευσης,
- iii. είναι φορολογικά και ασφαλιστικά ενήμεροι ως προς τις υποχρεώσεις τους της περίπτωσης (3) του εδ. α' της παρ. 2 του άρθρου 6 του Π.Δ. 118/2007, δηλαδή ως προς τις φορολογικές υποχρεώσεις τους καθώς και ως προς τις υποχρεώσεις τους που αφορούν τις εισφορές κοινωνικής ασφάλισης (κύριας και επικουρικής),
- iv. είναι εγγεγραμμένοι στο οικείο Επιμελητήριο ή σε ισοδύναμες επαγγελματικές οργανώσεις, προκειμένου για αλλοδαπά φυσικά ή νομικά πρόσωπα, ορίζοντας ρητά την επωνυμία του Επιμελητηρίου και το αντικείμενο των δραστηριοτήτων τους προκειμένου για νομικά πρόσωπα ή το ειδικό επάγγελμα τους, προκειμένου για φυσικά πρόσωπα, με το οποίο είναι εγγεγραμμένοι σε αυτό κατά την ημέρα διενέργειας του διαγωνισμού, σύμφωνα με τα οριζόμενα στην περ. (4) του εδ. α' της παρ. 2 ή στην περ. (3) του εδ. β' της παρ. 2 του άρθρου 6 του Π.Δ. 118/2007 και
- v. η επιχείρησή τους δεν τελεί σε κάποια από τις αναφερόμενες στην περ. (2) του εδ. γ' της παρ. 2 του άρθρου 6 του Π.Δ. 118/2007 καταστάσεις, δηλαδή υπό κοινή εκκαθάριση και, επίσης, ότι η επιχείρηση δεν τελεί υπό διαδικασία έκδοσης απόφασης κοινής εκκαθάρισης
- vi. δεν τελούν σε αναγκαστική διαχείριση και επίσης ότι δεν τελούν σε διαδικασία κήρυξης σε αναγκαστική διαχείριση.
- vii. να αναλαμβάνεται η υποχρέωση για την έγκαιρη και προσήκουσα προσκόμιση των δικαιολογητικών της παρ. 2 του άρθρου 6 του Π.Δ.118/2007, σύμφωνα με τους όρους και τις προϋποθέσεις του άρθρου 20 του ίδιου Διατάγματος και τα οριζόμενα στην παρούσα διακήρυξη (άρθρο 6 παρ.1 περ.β' Π.Δ. 118/2007).
- viii. δεν εμπίπτουν στις απαγορεύσεις του άρθρου 4 του Ν. 3310/05 όπως τροποποιήθηκε και ισχύει με τον Ν. 3414/05

γ. Υπεύθυνη δήλωση της παρ. 4 του άρθρου 8 του ν. 1599/1986, με την οποία θα δηλώνεται ότι:

16PROC004740553-2016-07-08

- i. δεν έχουν διαπράξει σοβαρό επαγγελματικό παράπτωμα συναφές με το αντικείμενο του διαγωνισμού ή σε σχέση με την επαγγελματική τους ιδιότητα και
- ii. δεν είναι ένοχοι σοβαρών ψευδών δηλώσεων κατά την παροχή των πληροφοριών που απαιτούνται με την παρούσα διακήρυξη κατ' εφαρμογή των διατάξεων του Π.Δ. 60/2007 ή όταν δεν έχουν παράσχει τις πληροφορίες αυτές (άρθρο 43 παρ. 2 του Π.Δ. 60/2007).

δ. Υπεύθυνη δήλωση της παρ. 4 του άρθρου 8 του ν. 1599/1986, με την οποία θα δηλώνεται ότι:

- i. δεν υφίστανται άλλοι νομικοί περιορισμοί στη λειτουργία της επιχείρησής τους, εκτός από αυτούς που αναφέρονται ανωτέρω,
- ii. δεν έχει αποκλειστεί η συμμετοχή τους σε δημόσιο διαγωνισμό με αμετάκλητη απόφαση του Υπουργού Ανάπτυξης,
- iii. μέχρι το χρόνο υποβολής της προσφοράς, η επιχείρησή τους υπήρξε συνεπής ως προς την εκπλήρωση των συμβατικών ή άλλων νόμιμων υποχρεώσεων της έναντι φορέων του δημόσιου τομέα,
- iv. οι πληροφορίες και τα στοιχεία που περιέχονται στην προσφορά τους είναι αληθή και ακριβή ως προς το περιεχόμενό τους, καθώς και
- v. η προσφορά συντάχθηκε σύμφωνα με τους όρους της παρούσας διακήρυξης της οποίας έλαβαν γνώση, και την αποδέχονται πλήρως και ανεπιφύλακτα.

Για τα νομικά πρόσωπα ημεδαπά ή αλλοδαπά διευκρινίζεται ότι:

- τα αδικήματα της παραγράφου 1.2.1.1 .β. i είναι προσωποπαγή και αφορούν το πρόσωπο που εκπροσωπεί την εταιρεία και όχι αυτήν. Ως εκ τούτου η αντίστοιχη Υ/Δ υποβάλλεται από το ανωτέρω πρόσωπο και αφορά τον ίδιο (π.χ. δηλώνω ότι μέχρι και την ημέρα υποβολής της προσφοράς, δεν έχω καταδικαστεί.....).
- οι Υπεύθυνες Δηλώσεις των παραγράφων 1.2.1.1.β.ii, 1.2.1.1.β.iii, 1.2.1.1.β.iv, 1.2.1.1.β.v, 1.2.1.1.β.vi, 1.2.1.1.β.vii, 1.2.1.1.γ & 1.2.1.1.δ αφορούν τους συμμετέχοντες προμηθευτές (εταιρείες) και υποβάλλονται από το πρόσωπο που εκπροσωπεί και δεσμεύει την εταιρεία, για την εταιρεία.(π.χ. δηλώνω ότι η εταιρεία δεν έχει.....).

Οι ανωτέρω υπεύθυνες δηλώσεις φέρουν ημερομηνία εντός των τελευταίων τριάντα ημερολογιακών ημερών προ της καταληκτικής ημερομηνίας υποβολής των προσφορών και δεν απαιτείται βεβαίωση του γνησίου της υπογραφής από αρμόδια διοικητική αρχή ή τα ΚΕΠ, ακόμα και αν άλλως ορίζεται στην παρούσα προκήρυξη.

Οι υπεύθυνες δηλώσεις υπογράφονται ψηφιακά από τον προσφέροντα και δεν απαιτείται το γνήσιο της υπογραφής. Σε περίπτωση που ο προσφέρων είναι νομικό πρόσωπο, τις υπεύθυνες δηλώσεις υποβάλλουν:

- οι Διαχειριστές, όταν το νομικό πρόσωπο είναι Ο.Ε, Ε.Ε. ή Ε.Π.Ε.
- ο Πρόεδρος του Δ.Σ. και ο Διευθύνων Σύμβουλος, όταν το νομικό πρόσωπο είναι Α.Ε.
- σε περιπτώσεις συνεταιρισμών από τον Πρόεδρο του Δ.Σ. του Συνεταιρισμού
- σε κάθε άλλη περίπτωση νομικού προσώπου, οι νόμιμοι εκπρόσωποί του

Η υπεύθυνη δήλωση και η εγγύηση συμμετοχής, για τη συμμετοχή του προσφέροντος στη διαγωνιστική διαδικασία υποβάλλεται από αυτόν ηλεκτρονικά σε μορφή αρχείου τύπου .pdf και προσκομίζεται (με διαβιβαστικό όπου θα αναφέρονται αναλυτικά τα προσκομιζόμενα δικαιολογητικά) κατά περίπτωση από αυτόν εντός τριών (3) εργάσιμων ημερών από την ηλεκτρονική υποβολή, πλην των ΦΕΚ. Όταν υπογράφονται από τον ίδιο φέρουν ψηφιακή υπογραφή και δεν απαιτείται σχετική θεώρηση.

ε. Ελάχιστες Προϋποθέσεις Συμμετοχής:

Ο υποψήφιος Ανάδοχος θα πρέπει να πληροί και να τεκμηριώνει επαρκώς, με ποινή αποκλεισμού, τις παρακάτω ελάχιστες προϋποθέσεις συμμετοχής, στο Διαγωνισμό:

| 1. | <p>Να διαθέτει την κατάλληλη οργάνωση, δομή και μέσα, ώστε να αντεπεξέλθει επιτυχώς στις απαιτήσεις του υπό ανάθεση Έργου.</p> <p>Συγκεκριμένα, ο υποψήφιος Ανάδοχος θα πρέπει να διαθέτει οργανωμένο σύστημα διαχείρισης ποιότητας στην παροχή υπηρεσιών προμήθειας, παραμετροποίησης, εγκατάστασης και θέσης σε λειτουργία προηγμένων υπολογιστικών, δικτυακών και αποθηκευτικών υποδομών πληροφορικής.</p> <p>Ο υποψήφιος Ανάδοχος οφείλει να αποδείξει την ανωτέρω ελάχιστη προϋπόθεση συμμετοχής, καταθέτοντας με την προσφορά του (εντός του Φακέλου Δικαιολογητικών Συμμετοχής) τα ακόλουθα στοιχεία τεκμηρίωσης:</p> | | | | | | | | | |
|--|---|--|----------------------|--------------------------------|--|--|--|--|--|--|
| 1.1 | <p>Αναλυτική παρουσίαση των κάτωθι χαρακτηριστικών του υποψήφιου Αναδόχου:</p> <ul style="list-style-type: none"> - επιχειρηματική δομή - τομείς δραστηριότητας - προϊόντα και υπηρεσίες. <p>με σαφή αναφορά στις οντότητες (π.χ. Τμήματα, Μονάδες, Υπηρεσίες) οι οποίες καλύπτουν την ανωτέρω Ελάχιστη Προϋπόθεση Συμμετοχής.</p> | | | | | | | | | |
| 1.2 | <p>Περιγραφή των μέτρων, ή/και πρωτοβουλιών ή/και επαγγελματικών πιστοποιήσεων ποιότητας και διοικητικών μέτρων που έχει λάβει ο υποψήφιος Ανάδοχος για την διασφάλιση της ποιότητας των παραπάνω, παρεχόμενων υπηρεσιών διαχείρισης κατασκευαστικών έργων, μεταφοράς και εγκατάστασης υπολογιστικών συστημάτων (εξοπλισμού/ συστημικού λογισμικού), και συντήρησης υπολογιστικών συστημάτων.</p> <p>Σχετική τεκμηρίωση θα μπορούσε να αποτελεί μεταξύ άλλων σχετικό πιστοποιητικό συστήματος διαχείρισης ποιότητας.</p> <p>Ο υποψήφιος Ανάδοχος θα πρέπει, στα δικαιολογητικά του, να περιγράψει με σαφήνεια τα ακόλουθα:</p> <ul style="list-style-type: none"> • Τη μεθοδολογία διοίκησης έργων, που θα χρησιμοποιήσει (project management methodology), • Τις καθιερωμένες τυποποιημένες διαδικασίες και πρότυπα διαχείρισης ποιότητας (π.χ. ISO 9000), που θα χρησιμοποιήσει • Τις διεπαφές και συνεργασίες με τους εμπλεκόμενους στην υλοποίηση της σύμβασης, λαμβάνοντας υπόψη τις απαιτήσεις της παρούσας διακήρυξης | | | | | | | | | |
| 1.3 | <p>Σε περίπτωση που ο υποψήφιος Ανάδοχος προτίθεται να αναθέσει υπεργολαβικά σε τρίτους την υλοποίηση τμήματος του υπό ανάθεση Έργου, τότε θα πρέπει να καταθέσει συμπληρωμένο τον παρακάτω πίνακα καθώς και τις σχετικές δηλώσεις συνεργασίας.</p> <table border="1" data-bbox="167 1272 1364 1429"> <thead> <tr> <th data-bbox="167 1272 805 1361">Περιγραφή τμήματος Έργου που προτίθεται ο υποψήφιος Ανάδοχος να αναθέσει σε Υπεργολάβο</th> <th data-bbox="805 1272 1189 1361">Επωνυμία Υπεργολάβου</th> <th data-bbox="1189 1272 1364 1361">Ημερομηνία Δήλωσης Συνεργασίας</th> </tr> </thead> <tbody> <tr> <td data-bbox="167 1361 805 1395"> </td> <td data-bbox="805 1361 1189 1395"> </td> <td data-bbox="1189 1361 1364 1395"> </td> </tr> <tr> <td data-bbox="167 1395 805 1429"> </td> <td data-bbox="805 1395 1189 1429"> </td> <td data-bbox="1189 1395 1364 1429"> </td> </tr> </tbody> </table> | Περιγραφή τμήματος Έργου που προτίθεται ο υποψήφιος Ανάδοχος να αναθέσει σε Υπεργολάβο | Επωνυμία Υπεργολάβου | Ημερομηνία Δήλωσης Συνεργασίας | | | | | | |
| Περιγραφή τμήματος Έργου που προτίθεται ο υποψήφιος Ανάδοχος να αναθέσει σε Υπεργολάβο | Επωνυμία Υπεργολάβου | Ημερομηνία Δήλωσης Συνεργασίας | | | | | | | | |
| | | | | | | | | | | |
| | | | | | | | | | | |
| 2. | <p>Να διαθέτει την κατάλληλη τεκμηριωμένη και αποδεδειγμένη επαγγελματική ικανότητα στην υλοποίηση έργων εγκατάστασης και θέσης σε λειτουργία εξοπλισμού περιφερειακής υπολογιστικής υποδομής, , καθώς και στην μεταφορά/μετεγκατάσταση εξοπλισμού αντίστοιχου μεγέθους και πολυπλοκότητας με την υπό ανάθεση σύμβαση.</p> <p>Ο υποψήφιος Ανάδοχος οφείλει να αποδείξει την ανωτέρω ελάχιστη προϋπόθεση συμμετοχής, καταθέτοντας με την προσφορά του (εντός του Φακέλου Δικαιολογητικών) τα ακόλουθα στοιχεία τεκμηρίωσης:</p> | | | | | | | | | |
| 2.1 | <p>Πίνακα των κυριότερων έργων που εκτέλεσε ή στα οποία συμμετείχε ο υποψήφιος Ανάδοχος κατά τα πέντε (5) τελευταία έτη και είναι συναφή με το υπό ανάθεση Έργο.</p> <p>Ελάχιστη προϋπόθεση συμμετοχής αποτελεί το γεγονός, ο υποψήφιος Ανάδοχος να έχει ολοκληρώσει επιτυχώς την υλοποίηση όμοιων η ισοδύναμων συμβάσεων από πλευράς απαιτήσεων υλοποίησης φυσικού αντικείμενου με την υπό ανάθεση σύμβαση, σε όρους εφαρμοσμένων τεχνολογιών, μεθοδολογιών και αρχιτεκτονικής υλοποίησης, τεχνολογικής και επιχειρησιακής πολυπλοκότητας, σε όλες τις φάσεις του κύκλου ζωής του και συγκεκριμένα:</p> <ul style="list-style-type: none"> • ένα (1) τουλάχιστον Έργο κατά τα τελευταία πέντε (5) έτη, για παροχή υπηρεσιών προμήθειας, παραμετροποίησης, εγκατάστασης και θέσης σε πλήρη λειτουργία υπολογιστικών, δικτυακών και αποθηκευτικών υποδομών πληροφορικής • ένα (1) τουλάχιστον Έργο κατά τα τελευταία πέντε (5) έτη που αφορά στην απεγκατάσταση, μεταφορά, εγκατάσταση και επιτυχή θέση σε παραγωγική λειτουργία υπολογιστικού εξοπλισμού <p>Εάν ο Πελάτης είναι Δημόσιος Φορέας ως στοιχείο τεκμηρίωσης υποβάλλεται πιστοποιητικό ή πρωτόκολλο παραλαβής που συντάσσεται από την αρμόδια Δημόσια Αρχή.</p> <p>Εάν ο Πελάτης είναι ιδιώτης, ως στοιχείο τεκμηρίωσης υποβάλλεται δήλωση είτε του ιδιώτη, είτε του υποψήφιου Αναδόχου, και όχι η σχετική Σύμβαση Έργου.</p> | | | | | | | | | |

16PROC004740553-2016-07-08

Ο Πίνακας έργων πρέπει να συνταχθεί σύμφωνα με το ακόλουθο Υπόδειγμα:

| A/A | ΠΕΛΑΤΗΣ | ΣΥΝΤΟΜΗ ΠΕΡΙΓΡΑΦΗ ΤΟΥ ΕΡΓΟΥ | ΔΙΑΡΚΕΙΑ ΕΚΤΕΛΕΣΗΣ ΕΡΓΟΥ | ΠΡΟΫΠΟΛΟΓΙΣΜΟΣ | ΠΑΡΟΥΣΑ ΦΑΣΗ | ΣΥΝΟΠΤΙΚΗ ΠΕΡΙΓΡΑΦΗ ΣΥΝΕΙΣΦΟΡΑΣ ΣΤΟ ΕΡΓΟ | ΠΟΣΟΣΤΟ ΣΥΜΜΕΤΟΧΗΣ ΣΤΟ ΕΡΓΟ (προϋπολογισμός) | ΣΤΟΙΧΕΙΟ ΤΕΚΜΗΡΙΩΣΗΣ (τύπος & ημ/νία) |
|-----|---------|-----------------------------|--------------------------|----------------|--------------|--|--|---------------------------------------|
| | | | | | | | | |

όπου

- «ΠΑΡΟΥΣΑ ΦΑΣΗ»: ολοκληρωμένο επιτυχώς / σε εξέλιξη
- «ΣΤΟΙΧΕΙΟ ΤΕΚΜΗΡΙΩΣΗΣ»: πιστοποιητικό Δημόσιας Αρχής, πρωτόκολλο παραλαβής Δημόσιας Αρχής, δήλωση πελάτη-ιδιώτη, δήλωση υποψηφίου Αναδόχου

Από τα παραπάνω έργα, θα πρέπει να παρουσιαστούν από τον υποψήφιο Ανάδοχο αναλυτικά τα έργα, τα οποία έχουν ολοκληρωθεί επιτυχώς και τεκμηριώνουν την κάλυψη της ως άνω αναφερόμενης ελάχιστης Προϋπόθεσης Συμμετοχής.

3. Να διαθέτει ανθρώπινο δυναμικό και πόρους ικανούς και αξιόπιστους για να φέρει σε πέρας επιτυχώς τις απαιτήσεις του Έργου, σε όρους απαιτούμενης εξειδίκευσης, επαγγελματικών προσόντων και εμπειρίας. Συγκεκριμένα απαιτείται κατ' ελάχιστον:

- Το 20% του ανθρωποχρόνου που θα διατεθεί για το Έργο να καλύπτεται από υπαλλήλους του υποψηφίου Αναδόχου, όπως εμφανίζονται στην Μισθολογική Κατάσταση του υποψηφίου Αναδόχου, η οποία ΑΠΑΙΤΕΙΤΑΙ να προσκομισθεί [δηλ. (ΜΕΡΙΚΟ ΣΥΝΟΛΟ της § 3.1) \geq (20% του συνολικά προσφερομένου ανθρωποχρόνου)]
- ως μέλος της Ομάδας Υλοποίησης να διατίθεται σε ρόλο **υπεύθυνου** σύμβασης, υπάλληλος ή στέλεχος, με επαγγελματική εμπειρία που αποκτήθηκε τα τελευταία πέντε (5) έτη, σε διαχείριση έργων, αντίστοιχου με το αντικείμενο του διαγωνισμού,
- να περιλαμβάνεται στην ομάδα υλοποίησης τουλάχιστον ένας (1) **υπεύθυνος διασφάλισης ποιότητας** των παρεχόμενων υπηρεσιών με εμπειρία τουλάχιστον πέντε (5) έτη σε έργα προμήθειας, εγκατάστασης και παροχής υπηρεσιών υποστήριξης,
- να διαθέτει δίκτυο συνεργατών σε πανελλαδική εμβέλεια (τουλάχιστον ένα συνεργάτη ανά περιφέρεια) , οι συνεργάτες θα πρέπει να συμπεριληφθούν στον πίνακα 3.3

Ο υποψήφιος Ανάδοχος οφείλει να αποδείξει την ανωτέρω ελάχιστη προϋπόθεση συμμετοχής, καταθέτοντας με την προσφορά του (εντός του Φακέλου Δικαιολογητικών) τα ακόλουθα στοιχεία τεκμηρίωσης:

3.1 Πίνακας των **υπαλλήλων του υποψηφίου Αναδόχου** που συμμετέχουν στην Ομάδα Έργου, σύμφωνα με το ακόλουθο υπόδειγμα:

| A/A | Εταιρεία (σε περίπτωση Ένωσης / Κοινοπραξίας) | Όνοματεπώνυμο Μέλους Ομάδας Έργου | Θέση στην Ομάδα Έργου | Ανθρωπομήνες | Ποσοστό συμμετοχής * (%) |
|----------------------------|---|-----------------------------------|-----------------------|--------------|--------------------------|
| | | | | | |
| | | | | | |
| | | | | | |
| ΜΕΡΙΚΟ ΣΥΝΟΛΟ (3.1) | | | | | |

3.2 Πίνακας των **στελεχών των Υπεργολάβων του υποψηφίου Αναδόχου** που συμμετέχουν στην Ομάδα Έργου, σύμφωνα με το ακόλουθο υπόδειγμα:

| A/A | Επωνυμία Εταιρείας Υπεργολάβου | Όνοματεπώνυμο Μέλους Ομάδας Έργου | Θέση στην Ομάδα Έργου | Ανθρωπομήνες | Ποσοστό συμμετοχή %* |
|----------------------------|--------------------------------|-----------------------------------|-----------------------|--------------|----------------------|
| | | | | | |
| | | | | | |
| | | | | | |
| ΜΕΡΙΚΟ ΣΥΝΟΛΟ (3.2) | | | | | |

3.3 Πίνακας των **εξωτερικών συνεργατών του υποψηφίου Αναδόχου** που συμμετέχουν στην Ομάδα Έργου, σύμφωνα με το ακόλουθο υπόδειγμα:

| A/A | Όνοματεπώνυμο Μέλους Ομάδας Έργου | Θέση στην Ομάδα Έργου | Ανθρωπομήνες | Ποσοστό συμμετοχής * (%) |
|----------------------------|-----------------------------------|-----------------------|--------------|--------------------------|
| | | | | |
| | | | | |
| | | | | |
| ΜΕΡΙΚΟ ΣΥΝΟΛΟ (3.3) | | | | |

| | |
|------------|--|
| | <p>*ως Ποσοστό Συμμετοχής του Μέλους ορίζεται το ηγλικό των ανθρωπομηνών του δια των συνολικών προσφερόμενων ανθρωπομηνών (άθροισμα των μερικών συνόλων 3.1, 3.2, 3.3)</p> <p>Ο υποψήφιος Ανάδοχος, συμπληρωματικά με τον ανωτέρω Πίνακα, θα πρέπει να καταθέσει δηλώσεις συνεργασίας των εξωτερικών συνεργατών.</p> |
| 3.4 | Βιογραφικά Σημειώματα της Ομάδας Έργου (βάσει του υποδείγματος στο ΠΑΡΑΡΤΗΜΑ C2) |
| 4. | <p>Να έχει συνολικό κύκλο εργασιών των διαχειριστικών χρήσεων των ετών 2013-2014-2015 μεγαλύτερο από το 100% του προϋπολογισμού του υπό ανάθεση Έργου. Σε περίπτωση που ο υποψήφιος Ανάδοχος δραστηριοποιείται για χρονικό διάστημα μικρότερο των τριών διαχειριστικών χρήσεων, τότε ο συνολικός κύκλος εργασιών για όσες διαχειριστικές χρήσεις δραστηριοποιούνται, θα πρέπει να είναι μεγαλύτερος από το 100 % του προϋπολογισμού του Έργου.</p> <p>Επιπλέον ο μέσος όρος της τελευταίας τριετίας δραστηριοποίησης για τον δείκτη:</p> <p style="text-align: center;">ΙΔΙΑ ΚΕΦΑΛΑΙΑ</p> <hr style="width: 20%; margin: auto;"/> <p style="text-align: center;">ΙΔΙΑ ΚΕΦΑΛΑΙΑ+ΜΑΚΡΟΠΡΟΘΕΣΜΕΣ ΥΠΟΧΡΕΩΣΕΙΣ</p> <p>Να είναι μεγαλύτερος του 25%</p> |
| 4.1 | <p>Ο υποψήφιος Ανάδοχος, σύμφωνα με την περί εταιρειών νομοθεσία της χώρας όπου είναι εγκατεστημένος, υποβάλλει Ισολογισμούς των διαχειριστικών χρήσεων των ετών 2013-2014-2015, σε περίπτωση που υποχρεούται στην έκδοση Ισολογισμών ή Δήλωση του συνολικού ύψους του ετήσιου κύκλου εργασιών, σε περίπτωση που δεν υποχρεούται στην έκδοση Ισολογισμών.</p> |

ΔΙΕΥΚΡΙΝΙΣΕΙΣ

| | |
|----|---|
| 1. | Η αρμόδια Επιτροπή δύναται να ζητήσει από τον υποψήφιο Ανάδοχο διευκρινίσεις επί των ανωτέρω στοιχείων τεκμηρίωσης, ο οποίος υποχρεούται να τα υποβάλει επί ποινή αποκλεισμού εντός τριών (3) εργασιμων ημερών από τη λήψη του σχετικού αιτήματος. |
| 2. | Ο υποψήφιος Ανάδοχος μπορεί να υποβάλλει εκτός των ανωτέρω στοιχείων τεκμηρίωσης και κάθε άλλο στοιχείο τεκμηρίωσης της επάρκειάς του. |
| 3. | <p>Σε περίπτωση που ο υποψήφιος Ανάδοχος αποτελεί Ένωση / Κοινοπραξία:</p> <ul style="list-style-type: none"> - τα απαιτούμενα στην παρούσα παράγραφο στοιχεία τεκμηρίωσης πρέπει να υποβάλλονται ανάλογα με τη φύση τους χωριστά για κάθε Μέλος της Ένωσης / Κοινοπραξίας ή συγκεντρωτικά για την Ένωση / Κοινοπραξία - επιτρέπεται η μερική κάλυψη των προϋποθέσεων από τα Μέλη της, αρκεί όμως συνολικά να καλύπτονται όλες, |
| 4. | Αν ο υποψήφιος Ανάδοχος δραστηριοποιείται για χρονικό διάστημα μικρότερο των τριών (3) διαχειριστικών χρήσεων, καταθέτει τα στοιχεία τεκμηρίωσης της χρηματοοικονομικής του ικανότητας για το χρονικό διάστημα της λειτουργίας του. |
| 5. | Επιτρέπεται η κάλυψη των προϋποθέσεων συμμετοχής 1 και 2 ανωτέρω, από τρίτους, σύμφωνα με το άρθρο 46 (παράγραφος 3) του ΠΔ 60/2007. Στην περίπτωση αυτή απαιτείται η προσκόμιση – εντός του Φακέλου Δικαιολογητικών Συμμετοχής – της σχετικής έγγραφης δέσμευσης του τρίτου, ότι για την εκτέλεση της σύμβασης, θα θέσει στη διάθεση του υποψηφίου Αναδόχου τους αναγκαίους πόρους. |
| 6. | Επιτρέπεται η κάλυψη της προϋπόθεσης συμμετοχής 4 ανωτέρω, από τρίτους, σύμφωνα με το άρθρο 45 (παράγραφος 2) του ΠΔ 60/2007. Στην περίπτωση αυτή απαιτείται η προσκόμιση – εντός του Φακέλου Δικαιολογητικών Συμμετοχής – της σχετικής έγγραφης δέσμευσης του/ων τρίτου/ων, ότι για την εκτέλεση της σύμβασης, θα θέσει στη διάθεση του υποψηφίου Αναδόχου τους αναγκαίους πόρους. |
| 7. | Στοιχεία τεκμηρίωσης που εκδίδονται σε γλώσσα άλλη, εκτός της ελληνικής, θα συνοδεύονται υποχρεωτικά από επίσημη μετάφρασή τους στην Ελληνική γλώσσα. |

Γ.1.2.1.2. ΤΕΧΝΙΚΗ ΠΡΟΣΦΟΡΑ

Συντάσσεται συμπληρώνοντας την αντίστοιχη ειδική ηλεκτρονική φόρμα του συστήματος. Στη συνέχεια, το σύστημα παράγει σχετικό ηλεκτρονικό αρχείο, σε μορφή pdf, το οποίο υπογράφεται ψηφιακά και υποβάλλεται από τον προσφέροντα. Τα στοιχεία που περιλαμβάνονται στην ειδική ηλεκτρονική φόρμα του συστήματος και του παραγόμενου ψηφιακά υπογεγραμμένου ηλεκτρονικού αρχείου πρέπει να ταυτίζονται. Σε αντίθετη περίπτωση, το σύστημα παράγει σχετικό μήνυμα και ο προσφέρων καλείται να παράγει εκ νέου το ηλεκτρονικό αρχείο pdf.

16PROC004740553-2016-07-08

Εφόσον οι τεχνικές προδιαγραφές δεν έχουν αποτυπωθεί στο σύνολό τους στις ειδικές ηλεκτρονικές φόρμες του συστήματος, ο προσφέρων επισυνάπτει ψηφιακά υπογεγραμμένα τα σχετικά ηλεκτρονικά αρχεία.

Η υποβολή της Τεχνικής Προσφοράς θα πρέπει να περιέχει τα παρακάτω στοιχεία:

| A/A | ΤΙΤΛΟΣ ΕΝΟΤΗΤΑΣ | ΣΥΜΦΩΝΑ ΜΕ: |
|----------|---|-----------------------|
| 0 | Εισαγωγή | |
| 0.1 | Επιτελική Σύνοψη Προσφοράς | A.3 |
| 1 | Εξοπλισμός | |
| 1.1 | Σταθμοί Εργασίας | A.3.1.1, C3.1 |
| 1.2 | Εκτυπωτές Laser | A.3.1.1, C3.2 |
| 1.3 | Switches | A.3.1.1, C3.3 |
| 1.4 | Ενιαία Πλατφόρμα Διαχείρισης Ψηφιακών Πιστοποιητικών & Προηγμένων Υπηρεσιών Ψηφιακών Υπογραφών | A.3.1.2, C3.4 |
| 1.5 | Δομημένη καλωδίωση και Δίκτυο Ρεύματος | A.3.1.1.7, C3.6 |
| 2 | Υπηρεσίες | |
| 2.1 | Εγκατάσταση εξοπλισμού και λογισμικού συστήματος, δομημένη καλωδίωση/ρεύματος, διασύνδεσης εξοπλισμού με δίκτυο VPN-ΕΟΠΥΥ, ΙΚΑΝΕΤ | A.3.1.1, C3.5 |
| 2.2 | Υπηρεσίες υλοποίησης και εγκατάστασης ενιαίας πλατφόρμας Διαχείρισης Ψηφιακών Πιστοποιητικών & Προηγμένων Υπηρεσιών Ψηφιακών Υπογραφών | A.3.1.2, C3.4 |
| 2.3 | Εγγύηση Καλής Λειτουργίας | A.9.1 |
| 3 | Μεθοδολογία υλοποίησης έργου | |
| 3.1 | Μεθοδολογία υλοποίησης και Χρονοδιάγραμμα έργου | A.4 |
| 3.2 | Παραδοτέα έργου | A.4.1 |
| 3.3 | Σχήμα Διοίκησης – Ομάδα Έργου | A.7 |
| 4 | Πίνακες Συμμόρφωσης | Σύμφωνα με C3. |
| 5 | Πίνακες Οικονομικής Προσφοράς, χωρίς τιμές ➤ Η εμφάνιση τιμής/ τιμών στον εν λόγω πίνακα αποτελεί λόγο απόρριψης της προσφοράς. | Σύμφωνα με C4. |

Επίσης ο φάκελος «ΤΕΧΝΙΚΗ ΠΡΟΣΦΟΡΑ» πρέπει να περιέχει:

- τεκμηριωτικό υλικό για τον εξοπλισμό και το λογισμικό [εγχειρίδια, τεχνικά φυλλάδια, κλπ.]
- οποιοδήποτε επιπλέον στοιχείο τεκμηριώνει πληρέστερα την Προσφορά του υποψήφιου Αναδόχου και απαντά στις επιμέρους απαιτήσεις που τίθενται στην παρούσα Διακήρυξη, αλλά και στα αντίστοιχα κριτήρια αξιολόγησης.

ΤΕΧΝΙΚΕΣ ΑΠΑΙΤΗΣΕΙΣ – ΠΙΝΑΚΑΣ ΣΥΜΜΟΡΦΩΣΗΣ

Στη Στήλη «ΠΡΟΔΙΑΓΡΑΦΗ», περιγράφονται αναλυτικά οι αντίστοιχοι τεχνικοί όροι, υποχρεώσεις ή επεξηγήσεις για τα οποία θα πρέπει να δοθούν αντίστοιχες απαντήσεις.

Αν στη στήλη «ΑΠΑΙΤΗΣΗ» έχει συμπληρωθεί η λέξη «ΝΑΙ» ή ένας αριθμός (που σημαίνει υποχρεωτικό αριθμητικό μέγεθος της προδιαγραφής και απαιτεί συμμόρφωση) τότε η αντίστοιχη προδιαγραφή είναι υποχρεωτική για τον υποψήφιο Ανάδοχο, θεωρούμενη ως απαραίτος όρος σύμφωνα με την παρούσα διακήρυξη. Προσφορές που δεν καλύπτουν πλήρως απαραίτους όρους απορρίπτονται ως απαράδεκτες.

Αν η στήλη «ΑΠΑΙΤΗΣΗ» δεν έχει συμπληρωθεί με τη λέξη «ΝΑΙ» ή με κάποιον αριθμό, τότε η προδιαγραφή δεν είναι απαραίτος όρος. Προσφορές που δεν καλύπτουν τους μη

απαράβατους όρους ή αποκλίνουν από αυτούς δεν απορρίπτονται.

Στη στήλη «ΑΠΑΝΤΗΣΗ» σημειώνεται η απάντηση του Αναδόχου που έχει τη μορφή ΝΑΙ/ΟΧΙ εάν η αντίστοιχη προδιαγραφή πληρούται ή όχι από την Προσφορά ή ένα αριθμητικό μέγεθος που δηλώνει την ποσότητα του αντίστοιχου χαρακτηριστικού στην Προσφορά. Απλή κατάφαση ή επεξήγηση δεν αποτελεί απόδειξη πλήρωσης της προδιαγραφής και η αρμόδια Επιτροπή έχει την υποχρέωση ελέγχου και επιβεβαίωσης της πλήρωσης της απαίτησης.

Στη στήλη «ΠΑΡΑΠΟΜΠΗ» θα καταγραφεί η σαφής παραπομπή σε Παράρτημα της Τεχνικής Προσφοράς το οποίο θα περιλαμβάνει αριθμημένα Τεχνικά Φυλλάδια κατασκευαστών, ή αναλυτικές τεχνικές περιγραφές των υπηρεσιών, του εξοπλισμού ή του τρόπου διασύνδεσης και λειτουργίας ή αναφορές μεθοδολογίας εγκατάστασης και υποστήριξης κλπ., που κατά την κρίση του υποψηφίου Αναδόχου τεκμηριώνουν τα στοιχεία των Πινάκων Συμμόρφωσης. Στην αρχή του Παραρτήματος καταγράφεται αναλυτικός πίνακας των περιεχόμενων του.

Είναι ιδιαίτερα επιθυμητή η πληρέστερη συμπλήρωση των παραπομπών, οι οποίες πρέπει να είναι κατά το δυνατόν συγκεκριμένες (π.χ. Τεχνικό Φυλλάδιο 3, Σελ. 4 Παράγραφος 4, κλπ.). Αντίστοιχα στο τεχνικό φυλλάδιο ή στην αναφορά θα υπογραμμιστεί το σημείο που τεκμηριώνει τη συμφωνία και θα σημειωθεί η αντίστοιχη παράγραφος του Πίνακα Συμμόρφωσης στην οποία καταγράφεται η ζητούμενη προδιαγραφή (π.χ. Προδ. 4.18).

Τονίζεται ότι είναι υποχρεωτική η απάντηση σε όλα τα σημεία των ΠΙΝΑΚΩΝ ΣΥΜΜΟΡΦΩΣΗΣ και η παροχή όλων των πληροφοριών που ζητούνται.

Η αρμόδια Επιτροπή θα αξιολογήσει τα παρεχόμενα από τους υποψήφιους Αναδόχους στοιχεία κατά την αξιολόγηση των Τεχνικών Προσφορών.

Σε περίπτωση που δεν έχει απαντηθεί οποιοσδήποτε όρος των ΠΙΝΑΚΩΝ ΣΥΜΜΟΡΦΩΣΗΣ, τότε η απάντηση θεωρείται αρνητική.

Γ.1.2.2. ΠΕΡΙΕΧΟΜΕΝΑ (ΥΠΟ)ΦΑΚΕΛΟΥ «ΟΙΚΟΝΟΜΙΚΗ ΠΡΟΣΦΟΡΑ»

Στον (υπο)φάκελο με την ένδειξη «Οικονομική Προσφορά» περιλαμβάνεται η οικονομική προσφορά του οικονομικού φορέα.

Η Οικονομική Προσφορά υποβάλλεται ηλεκτρονικά επί ποινή απορρίψεως στον (υπο)φάκελο «Οικονομική Προσφορά».

Η Οικονομική Προσφορά συντάσσεται συμπληρώνοντας την αντίστοιχη ηλεκτρονική πλατφόρμα του συστήματος. Στη συνέχεια, το σύστημα παράγει σχετικό ηλεκτρονικό αρχείο, σε μορφή pdf, το οποίο υπογράφεται ψηφιακά και υποβάλλεται από τον προσφέροντα. Τα στοιχεία που περιλαμβάνονται στην ειδική ηλεκτρονική φόρμα του συστήματος και του παραγόμενου ψηφιακά υπογεγραμμένου ηλεκτρονικού αρχείου πρέπει να ταυτίζονται. Σε αντίθετη περίπτωση, το σύστημα παράγει σχετικό μήνυμα και ο προσφέρων καλείται να παράγει εκ νέου το ηλεκτρονικό αρχείο pdf.

Εφόσον η οικονομική προσφορά δεν έχει αποτυπωθεί στο σύνολό της στις ειδικές ηλεκτρονικές φόρμες του συστήματος, ο προσφέρων επισυνάπτει ψηφιακά υπογεγραμμένα τα σχετικά ηλεκτρονικά αρχεία.

Κατά την υποβολή της οικονομικής προσφοράς υποχρεωτικά θα προκύπτουν τα οριζόμενα στον Πίνακα Οικονομικής Προσφοράς του ΠΑΡΑΡΤΗΜΑΤΟΣ C4, επί ποινή αποκλεισμού:

-Στην Οικονομική Προσφορά αναγράφεται η τιμή και ο τρόπος πληρωμής, όπως ορίζεται κατωτέρω:

16PROC004740553-2016-07-08

Γ.1.2.2.1 ΤΙΜΕΣ

- Οι τιμές θα πρέπει να δίδονται σε ΕΥΡΩ και θα αναγράφονται δε ολογράφως και αριθμητικώς.
- Προσφορές που δεν δίνουν τις τιμές σε ΕΥΡΩ ή που καθορίζουν σχέση ΕΥΡΩ προς ξένο νόμισμα θα απορρίπτονται ως απαράδεκτες.
- Η αναγραφή της τιμής σε ΕΥΡΩ, μπορεί να γίνεται με δύο ή και περισσότερα δεκαδικά ψηφία (άνευ ορίου), εφόσον χρησιμοποιείται σε ενδιάμεσους υπολογισμούς. Το γενικό σύνολο στρογγυλοποιείται σε δυο δεκαδικά ψηφία, προς τα άνω εάν το τρίτο δεκαδικό ψηφίο είναι ίσο ή μεγαλύτερο του πέντε και προς τα κάτω εάν είναι μικρότερο του πέντε.
- Εφόσον από την προσφορά δεν προκύπτει με σαφήνεια η προσφερόμενη τιμή ή δεν δίδεται ενιαία τιμή για ολόκληρη την προσφερόμενη ποσότητα, η προσφορά απορρίπτεται ως απαράδεκτη.
- Προσφορές που θέτουν όρο αναπροσαρμογής της τιμής απορρίπτονται ως απαράδεκτες.
- Οι τιμές θα δίνονται ως εξής:
 - I. Τιμή μονάδος σε ΕΥΡΩ συμπεριλαμβανομένων των νόμιμων κρατήσεων ως ισχύουν 2% υπέρ ψυχικής υγείας και 0,10% ως κράτηση υπέρ της ενιαίας ανεξάρτητης αρχής δημόσιων συμβάσεων και χαρτόσημο ΕΑΔΗΣΥ.
 - II. Ποσοστό ΦΠΑ επί τοις εκατό, της ανωτέρω τιμής (Σε περίπτωση που αναφέρεται εσφαλμένος Φ.Π.Α αυτός θα διορθώνεται από την Υπηρεσία.)
- Εάν στο διαγωνισμό οι προσφερόμενες τιμές είναι υπερβολικά χαμηλές θα εξετάζονται λεπτομερώς οι προσφορές πριν την έκδοση απόφασης κατακύρωσης. Για τον σκοπό αυτό θα ζητηθούν από τον προσφέροντα να παρασχεθούν εγγράφως οι αναγκαίες διευκρινίσεις σχετικά με τον οικονομικό χαρακτήρα της διαδικασίας κατασκευής ή τις τεχνικές λύσεις που έχουν επιλεγεί ή τις εξαιρετικά ευνοϊκές συνθήκες που διαθέτει ο προσφέρων για την παροχή των υπηρεσιών - προμήθεια ειδών ή την πρωτοτυπία των προτεινομένων υπηρεσιών-προμηθειών τις οποίες επαληθεύει πριν την απόρριψη της προσφοράς.
- Η Υπηρεσία διατηρεί το δικαίωμα να ζητήσει από τους συμμετέχοντες στοιχεία απαραίτητα για την τεκμηρίωση των προσφερομένων τιμών, οι δε προσφέροντες υποχρεούνται να παρέχουν αυτά.

Γ.1.2.3 ΤΡΟΠΟΣ ΠΛΗΡΩΜΗΣ

Η καταβολή του Συμβατικού Τιμήματος του Έργου θα γίνεται, κατ' επιλογή του Προσφέροντος (πρέπει να δηλωθεί στην προσφορά του), με έναν από τους παρακάτω τρόπους:

α. Το 100% του Συμβατικού Τιμήματος, μετά την οριστική ποιοτική και ποσοτική παραλαβή του Έργου.

β. Καταβολή του Συμβατικού Τιμήματος του Έργου ως εξής:

- *Χορήγηση έντοκης προκαταβολής είκοσι τοις εκατό (20%) επί του Συμβατικού Τιμήματος, χωρίς να υπολογίζεται ο Φ.Π.Α, μετά την υπογραφή της Σύμβασης, με κατάθεση ισόποσης εγγύησης προκαταβολής που θα είναι γραμμένη στην Ελληνική γλώσσα και μετά τη σύνταξη σχετικού πρωτοκόλλου τμηματικής προσωρινής παραλαβής της ΕΠΠΕ, που θα αφορά κατ' ελάχιστο τα παρακάτω παραδοτέα:*
 - ✓ *Μελέτη και Σχεδιασμός Εφαρμογής*
- *Το υπόλοιπο ογδόντα τοις εκατό (80%) του συμβατικού τιμήματος, μετά την οριστική παραλαβή του Έργου*

Ο Ανάδοχος οφείλει να εκδίδει τα ανάλογα φορολογικά στοιχεία στα κάτωθι στοιχεία:

Επωνυμία :ΕΘΝΙΚΟΣ ΟΡΓΑΝΙΣΜΟΣ ΠΑΡΟΧΗΣ ΥΠΗΡΕΣΙΩΝ ΥΓΕΙΑΣ -
(Ε.Ο.Π.Υ.Υ.)

16PROC004740553-2016-07-08

Α.Φ.Μ. : 997478553
Δ.Ο.Υ. : Αμαρουσίου
Διεύθυνση : Λ. Κηφισίας 39
Τ.Κ. : 151 23 Μαρούσι

- Η πληρωμή θα πραγματοποιείται με χρηματικό ένταλμα που θα εκδοθεί στο όνομα του δικαιούχου, κατόπιν υποβολής των νόμιμων δικαιολογητικών που προβλέπονται από τις ισχύουσες διατάξεις κατά το χρόνο πληρωμής και σε χρόνο προσδιορισμένο από την αναγκαία διοικητική διαδικασία για έκδοση του σχετικού χρηματικού εντάλματος και ύστερα από θεώρηση του από την αρμόδια Υπηρεσία του Ελεγκτικού Συνεδρίου (κατά την πρώτη πληρωμή).
- Τον Ανάδοχο βαρύνουν οι αμοιβές και ασφαλιστικές εισφορές για την εργασία του προσωπικού του και των συνεργατών του καθώς και οι νόμιμες κρατήσεις.
- Κατά την πληρωμή θα γίνεται η προβλεπόμενη, σύμφωνα με τις διατάξεις του Ν.2198/94 όπως ισχύει, παρακράτηση φόρου εισοδήματος 4%.

Γ.1.2.4 ΕΠΙΣΗΜΑΝΣΗ

Επισημαίνεται ότι:

- | |
|---|
| <p>1.2.4.1 Περιπτώσεις προσφορών που παρουσιάζουν αποκλίσεις από τους απαράβατους όρους της Δ/ξης συνεπάγονται απόρριψη των προσφορών.</p> <p>1.2.4.2 Αντιπροσφορές δεν γίνονται δεκτές και απορρίπτονται ως απαράδεκτες.</p> <p>1.2.4.3 Διευκρινίσεις που δίνονται από τους προσφέροντες οποτεδήποτε μετά την λήξη χρόνου κατάθεσης των προσφορών τους δεν γίνονται δεκτές και απορρίπτονται ως απαράδεκτες.</p> <p>1.2.4.4 Μετά την κατάθεση της προσφοράς, επί νομίμως υποβληθέντων δικαιολογητικών οι διαγωνιζόμενοι παρέχουν διευκρινίσεις μόνο όταν αυτές ζητούνται από αρμόδιο όργανο είτε κατά την ενώπιόν του διαδικασία, είτε κατόπιν εγγράφου της Υπηρεσίας, μετά την σχετική γνωμοδότηση του οργάνου. Από τις διευκρινίσεις, οι οποίες παρέχονται, σύμφωνα με τα παραπάνω, λαμβάνονται υπόψη μόνο εκείνες που αναφέρονται στα σημεία για τα οποία υποβλήθηκε σχετικό αίτημα από το αρμόδιο όργανο.</p> <p>1.2.4.5 Εναλλακτικές προσφορές δεν γίνονται δεκτές και απορρίπτονται.</p> <p>1.2.4.6 Γίνονται δεκτές προσφορές για το σύνολο του έργου σύμφωνα με τα αναγραφόμενα στο Παράρτημα C1.</p> |
|---|

Γ.2 ΗΛΕΚΤΡΟΝΙΚΗ ΑΠΟΣΦΡΑΓΙΣΗ ΠΡΟΣΦΟΡΩΝ- ΗΛΕΚΤΡΟΝΙΚΗ ΑΞΙΟΛΟΓΗΣΗ ΠΡΟΣΦΟΡΩΝ

Γ.2.1 ΗΛΕΚΤΡΟΝΙΚΗ ΑΠΟΣΦΡΑΓΙΣΗ ΠΡΟΣΦΟΡΩΝ

Η ηλεκτρονική αποσφράγιση των προσφορών θα πραγματοποιηθεί την 5/9/2016, ημέρα Δευτέρα, ώρα 10.00,(4) εργάσιμες μέρες μετά την καταληκτική ημερομηνία υποβολής των προσφορών μέσω των αρμόδιων πιστοποιημένων στο σύστημα οργάνων της Αναθέτουσας Αρχής, εφαρμοζόμενων κατά τα λοιπά των κείμενων διατάξεων για την ανάθεση δημοσίων συμβάσεων και διαδικασιών.

Κατά την προαναφερόμενη ημερομηνία και ώρα γίνεται αποσφράγιση μόνο των ηλεκτρονικών (υπο)φακέλων «Δικαιολογητικά Συμμετοχής-Τεχνική Προσφορά». Οι ηλεκτρονικοί (υπο)φάκελοι των οικονομικών προσφορών αποσφραγίζονται ηλεκτρονικά μέσω των αρμόδιων πιστοποιημένων στο σύστημα οργάνων, σε ημερομηνία και ώρα που θα γνωστοποιηθεί σε αυτούς των οποίων οι προσφορές κρίθηκαν αποδεκτές μετά την αξιολόγηση των λοιπών στοιχείων αυτών. Αμέσως μετά την ηλεκτρονική αποσφράγιση των (υπο)φακέλων «Δικαιολογητικά Συμμετοχής – Τεχνική Προσφορά», οι συμμετέχοντες στο διαγωνισμό θα έχουν ηλεκτρονική πρόσβαση στο περιεχόμενο των προσφορών που αποσφραγίσθηκαν.

16PROC004740553-2016-07-08

Ομοίως, μετά την ηλεκτρονική αποσφράγιση των (υπο)φακέλων «Οικονομική Προσφορά», οι προσφέροντες των οποίων οι οικονομικές προσφορές αποσφραγίσθηκαν, θα έχουν ηλεκτρονική πρόσβαση στο περιεχόμενο των προσφορών που αποσφραγίσθηκαν προκειμένου να λαμβάνουν γνώση των τιμών που προσφέρθηκαν.

Γ.2.2 ΔΙΑΔΙΚΑΣΙΑ ΗΛΕΚΤΡΟΝΙΚΗΣ ΑΞΙΟΛΟΓΗΣΗΣ ΠΡΟΣΦΟΡΩΝ

Μετά την ηλεκτρονική αποσφράγιση των προσφορών η Αναθέτουσα Αρχή προβαίνει στην αξιολόγηση αυτών, σύμφωνα με όσα ορίζονται στο ΠΑΡΑΡΤΗΜΑ C1, της παρούσης το οποίο αποτελεί αναπόσπαστο τμήμα αυτής, μέσω των αρμόδιων πιστοποιημένων στο Σύστημα οργάνων της, εφαρμοζόμενων κατά τα λοιπά των κειμένων διατάξεων για την ανάθεση δημοσίων συμβάσεων και των διαδικασιών της κατά περίπτωση Αναθέτουσας Αρχής.

Συγκεκριμένα μέσα από το Σύστημα ιδίως:

- Η αρμόδια επιτροπή αξιολόγησης του διαγωνισμού, που έχει ορισθεί από την αναθέτουσα αρχή και τα μέλη της, πιστοποιημένοι χρήστες του συστήματος, προβαίνει στη διαδικασία ελέγχου και αξιολόγησης των κατά περίπτωση φακέλων και υποφακέλων των προσφορών.
- Η αρμόδια επιτροπή αξιολόγησης του διαγωνισμού συντάσσει και υπογράφει τα κατά περίπτωση πρακτικά αξιολόγησης των φακέλων και υποφακέλων των προσφορών.
- Η αναθέτουσα αρχή εκδίδει τις σχετικές αποφάσεις επί της αξιολόγησης των ηλεκτρονικών προσφορών (Δικαιολογητικών συμμετοχής-Τεχνική Προσφορά-Οικονομική Προσφορά).
- Οι συμμετέχοντες στο διαγωνισμό ενημερώνονται για την αποδοχή ή την απόρριψη της προσφοράς τους.
- Η επιτροπή αξιολόγησης διαγωνισμού ή άλλοι πιστοποιημένοι χρήστες από την αναθέτουσα αρχή του διαγωνισμού απευθύνουν αιτήματα στους συμμετέχοντες χρήστες – προσφέροντες για παροχή διευκρινίσεων επί υποβληθέντων δικαιολογητικών και οι χρήστες – προσφέροντες παρέχουν τις διευκρινίσεις εντός των κατά περίπτωση προθεσμιών που τους ορίζονται. Επίσης κατά την κρίση της ζητά τα απαραίτητα δείγματα των προς προμήθεια αγαθών.

Γ.3 ΔΙΑΔΙΚΑΣΙΑ ΑΝΑΔΕΙΞΗΣ ΜΕΙΟΔΟΤΗ - ΚΑΤΑΚΥΡΩΣΗ

Μετά την αξιολόγηση των προσφορών, κατά το άρθρο 20 του Π.Δ. 118/07, ο προσφέρων στον οποίο πρόκειται να γίνει η κατακύρωση, εντός προθεσμίας είκοσι (20) ημερών από τη σχετική ειδοποίηση που του αποστέλλεται ηλεκτρονικά, υποβάλλει ηλεκτρονικά μέσω του συστήματος, σε μορφή αρχείου. pdf και σε φάκελο με σήμανση «Δικαιολογητικά Κατακύρωσης», τα δικαιολογητικά που απαιτούνται κατά περίπτωση και αναφέρονται στις παραγράφους 4.1 και 4.2. Τα δικαιολογητικά προσκομίζονται από τον προσφέροντα εντός τριών (3) εργασίμων ημερών από την ηλεκτρονική υποβολή και σε έντυπη μορφή (πρωτότυπο ή ακριβές αντίγραφο) στην αρμόδια υπηρεσία (με διαβιβαστικό όπου θα αναφέρονται αναλυτικά τα προσκομιζόμενα δικαιολογητικά).

Γ.4 ΔΙΚΑΙΟΛΟΓΗΤΙΚΑ ΤΟΥ ΠΡΟΣΦΕΡΟΝΤΟΣ ΣΤΟΝ ΟΠΟΙΟ ΠΡΟΚΕΙΤΑΙ ΝΑ ΓΙΝΕΙ Η ΑΝΑΘΕΣΗ.

Γ.4.1 ΟΙ ΕΛΛΗΝΕΣ ΠΟΛΙΤΕΣ:

- α. Απόσπασμα ποινικού μητρώου έκδοσης του τελευταίου τριμήνου πριν από την κοινοποίηση της ως άνω έγγραφης ειδοποίησης, από το οποίο να προκύπτει, ότι δεν έχουν καταδικασθεί με αμετάκλητη δικαστική απόφαση,

16PROC004740553-2016-07-08

- i)** για κάποιο από τα αδικήματα της παρ. 1 του άρθρου 43 του π. δ/τος 60/2007, ήτοι:
- ✓ συμμετοχή σε εγκληματική οργάνωση, όπως αυτή ορίζεται στο άρθρο 2 παράγραφος 1 της κοινής δράσης της 98/773/ΔΕΥ του Συμβουλίου (ΕΕ L 351 της 29.1.1998, σελ. 1),
 - ✓ δωροδοκία, όπως αυτή ορίζεται αντίστοιχα στο άρθρο 3 της πράξης του Συμβουλίου της 26ης Μαΐου 1997 (ΕΕ C 195 της 25.6.1997, σελ. 1) και στο άρθρο 3 παράγραφος 1 της κοινής δράσης 98/742/ΚΕΠΠΑ του Συμβουλίου (ΕΕ L 358 της 31.12.1998, σελ. 2),
 - ✓ απάτη, κατά την έννοια του άρθρου 1 της σύμβασης σχετικά με την προστασία των οικονομικών συμφερόντων των Ευρωπαϊκών Κοινοτήτων (ΕΕ C 316 της 27.11.1995, σελ. 48),
 - ✓ νομιμοποίηση εσόδων από παράνομες δραστηριότητες, όπως ορίζεται στο άρθρο 1 της οδηγίας 91/308/ΕΟΚ του Συμβουλίου, της 10ης Ιουνίου 1991, για την πρόληψη χρησιμοποίησης του χρηματοπιστωτικού συστήματος για τη νομιμοποίηση εσόδων από παράνομες δραστηριότητες (ΕΕ L 166 της 28.6.1991, σελ. 77 Οδηγίας, η οποία τροποποιήθηκε από την Οδηγία 2001/97/ΕΚ του Ευρωπαϊκού Κοινοβουλίου και του Συμβουλίου, ΕΕ L 344 της 28.12.2001, σελ. 76) η οποία ενσωματώθηκε με το ν. 2331/1995 (Α' 173) και τροποποιήθηκε με το ν.3424/2005 (Α' 305),
- ii)** κάποιο από τα αδικήματα της υπεξαίρεσης, της απάτης, της εκβίασης, της πλαστογραφίας, της ψευδορκίας, της δωροδοκίας και της δόλιας χρεοκοπίας.
- β.** Πιστοποιητικό αρμόδιας δικαστικής ή διοικητικής αρχής, έκδοσης του τελευταίου εξαμήνου, πριν από την κοινοποίηση της ως άνω έγγραφης ειδοποίησης, από το οποίο να προκύπτει ότι δεν τελούν σε πτώχευση και, επίσης, ότι δεν τελούν σε διαδικασία κήρυξης πτώχευσης.
- γ.** Πιστοποιητικό που εκδίδεται από αρμόδια κατά περίπτωση αρχή, από το οποίο να προκύπτει ότι κατά την ημερομηνία της ως άνω ειδοποίησης, είναι ενήμεροι ως προς τις υποχρεώσεις τους που αφορούν τις εισφορές κοινωνικής ασφάλισης (κύριας και επικουρικής) και ως προς τις φορολογικές υποχρεώσεις τους.
- δ.** Σε περίπτωση εγκατάστασής τους στην αλλοδαπή, τα δικαιολογητικά των παραπάνω περιπτώσεων β, γ εκδίδονται με βάση την ισχύουσα νομοθεσία της χώρας που είναι εγκατεστημένοι, από την οποία και εκδίδεται το σχετικό πιστοποιητικό.
- ε.** Πιστοποιητικό του οικείου Επιμελητηρίου, με το οποίο θα πιστοποιείται αφενός η εγγραφή τους σ' αυτό και το ειδικό επάγγελμά τους, κατά την ημέρα διενέργειας του διαγωνισμού, και αφετέρου ότι εξακολουθούν να παραμένουν εγγεγραμμένοι μέχρι της επίδοσης της ως άνω έγγραφης ειδοποίησης.
- στ.** Δικαιολογητικά περί μη συνδρομής ασυμβίβαστων ιδιοτήτων και απαγορεύσεων κατά την έννοια και υπό τις προϋποθέσεις των άρθρων 3 και 4 του Ν. 3310/05 όπως τροποποιήθηκε και ισχύει με τον Ν. 3414/05 όπως ορίζονται στην 20977/2007 ΚΥΑ (ΦΕΚ 1673/Β/23-08-2007)

Γ.4.2 ΟΙ ΑΛΛΟΔΑΠΟΙ:

- α.** Απόσπασμα ποινικού μητρώου ή ισοδύναμου εγγράφου αρμόδιας διοικητικής ή δικαστικής αρχής της χώρας εγκατάστασής τους, έκδοσης του τελευταίου τριμήνου, πριν από την κοινοποίηση της ως άνω έγγραφης ειδοποίησης από το οποίο να προκύπτει ότι δεν έχουν καταδικασθεί με αμετάκλητη δικαστική απόφαση για κάποιο από τα αδικήματα της περίπτωσης α της ως άνω παραγράφου Γ.4.1.
- β.** Πιστοποιητικό της κατά περίπτωση αρμόδιας δικαστικής ή διοικητικής αρχής της χώρας εγκατάστασής τους, έκδοσης του τελευταίου εξαμήνου πριν από την κοινοποίηση της έγγραφης ειδοποίησης, από το οποίο να προκύπτει ότι δεν τελούν σε πτώχευση, σε διαδικασία κήρυξης σε πτώχευση ή υπό άλλη ανάλογη κατάσταση ή διαδικασία.
- γ.** Πιστοποιητικό της κατά περίπτωση αρμόδιας δικαστικής ή διοικητικής αρχής της χώρας εγκατάστασής τους, από το οποίο να προκύπτει ότι κατά την ημερομηνία της ως άνω ειδοποίησης, είναι ενήμεροι ως προς τις υποχρεώσεις τους που αφορούν τις εισφορές κοινωνικής ασφάλισης (κύριας και επικουρικής) και ως προς τις φορολογικές υποχρεώσεις τους.

16PROC004740553-2016-07-08

- δ.** Πιστοποιητικό της αρμόδιας αρχής της χώρας εγκατάστασής τους, από το οποίο να προκύπτει ότι ήταν εγγεγραμμένοι στα μητρώα του οικείου Επιμελητηρίου ή σε ισοδύναμες επαγγελματικές οργανώσεις, κατά την ημέρα διενέργειας του διαγωνισμού και εξακολουθούν να παραμένουν εγγεγραμμένοι μέχρι την επίδοση της ως άνω έγγραφης ειδοποίησης.
- ε.** Αντίστοιχο του υπό στοιχ.(δ) της παραγράφου(Γ.4.1) Πιστοποιητικό της χώρας εγκατάστασής τους.

Γ.4.3 ΤΑ ΝΟΜΙΚΑ ΠΡΟΣΩΠΑ ΗΜΕΔΑΠΑ Ή ΑΛΛΟΔΑΠΑ:

- α.** Τα παραπάνω δικαιολογητικά των παραγράφων Γ.4.1 και Γ.4.2 αντίστοιχα.
- ✓ Το απόσπασμα ποινικού μητρώου ή άλλο ισοδύναμο έγγραφο αρμόδιας διοικητικής ή δικαστικής αρχής της χώρας εγκατάστασης του νομικού προσώπου, των ως άνω παραγράφων, αφορά τους Διαχειριστές όταν το νομικό πρόσωπο είναι Ο.Ε, Ε.Ε και Ε.Π.Ε., τον Πρόεδρο και τον Διευθύνοντα Σύμβουλο όταν το νομικό πρόσωπο είναι Α.Ε. και σε κάθε άλλη περίπτωση νομικού προσώπου τους νόμιμους εκπροσώπους του.
- β.** Πιστοποιητικό αρμόδιας δικαστικής ή διοικητικής αρχής, έκδοσης του τελευταίου εξαμήνου, πριν από την κοινοποίηση της ως άνω έγγραφης ειδοποίησης από το οποίο να προκύπτει ότι δεν τελούν υπό κοινή εκκαθάριση του κ.ν. 2190/1920, όπως εκάστοτε ισχύει, ή άλλες ανάλογες καταστάσεις (μόνο για αλλοδαπά νομικά πρόσωπα) και, επίσης, ότι δεν τελούν υπό διαδικασία έκδοσης απόφασης κοινής εκκαθάρισης του ανωτέρω νομοθετήματος ή υπό άλλες ανάλογες καταστάσεις (μόνο για αλλοδαπά νομικά πρόσωπα).
- ✓ Επί ημεδαπών ανωνύμων εταιρειών τα προαναφερόμενα πιστοποιητικά της εκκαθάρισης, εκδίδονται, όσον αφορά στην κοινή εκκαθάριση από την αρμόδια Υπηρεσία της Νομαρχιακής Αυτοδιοίκησης, στο μητρώο Ανωνύμων Εταιρειών της οποίας είναι εγγεγραμμένη η συμμετέχουσα στο διαγωνισμό Α.Ε., σύμφωνα με τις διατάξεις των άρθρων 7α.1.ια' και 7β.12 του κ.ν. 2190/1920, όπως εκάστοτε ισχύει.
 - ✓ Επί ημεδαπών εταιρειών περιορισμένης ευθύνης και προσωπικών εταιρειών (Ο.Ε. και Ε.Ε.) το πιστοποιητικό της εκκαθάρισης, εκδίδεται από το αρμόδιο τμήμα του Πρωτοδικείου της έδρας της συμμετέχουσας στον διαγωνισμό επιχείρησης.
- γ.** Τα ημεδαπά νομικά πρόσωπα προσκομίζουν επιπρόσθετα:
- i. αντίγραφο του καταστατικού, όπως τροποποιημένο ισχύει, νόμιμα δημοσιευμένο (μαζί με τα αντίστοιχα Φ.Ε.Κ. ίδρυσης και τις τροποποιήσεις του [για τις Α.Ε. και Ε.Π.Ε.]). Επιπλέον, επί Ανωνύμων Εταιριών, ανακοίνωση καταχώρησης στην Υπηρεσία ΓΕ.ΜΗ. του καταστατικού της Εταιρίας (το οποίο πρέπει να προσκομίζεται κωδικοποιημένο) και της συγκρότησης του Διοικητικού της Συμβουλίου, μαζί με τα αντίστοιχα Φ.Ε.Κ. (για τις Α.Ε. και Ε.Π.Ε.), στα οποία έχουν γίνει οι σχετικές δημοσιεύσεις.
 - ii. βεβαίωση της αρμόδιας κατά περίπτωση διοικητικής ή δικαστικής αρχής, από την οποία να προκύπτουν οι τυχόν μεταβολές, που έχουν επέλθει στο νομικό πρόσωπο και τα όργανα Διοίκησης αυτού.
- δ.** Αντιστοίχως, τα αλλοδαπά νομικά πρόσωπα προσκομίζουν επιπρόσθετα:
- i. αντίγραφο του καταστατικού του νομικού προσώπου, όπως τροποποιημένο ισχύει, και των εγγράφων από τα οποία αποδεικνύεται, με βάση η νομοθεσία της χώρας όπου έχει την έδρα του, η τήρηση των προβλεπόμενων κανόνων δημοσιότητας ως προς ό,τι αφορά την ίδρυση και τις μεταβολές αυτού, καθώς και, επιπρόσθετα, για τα νομικά πρόσωπα (Α.Ε. ή άλλα) που διοικούνται από συλλογικό όργανο (Δ.Σ.), αντίγραφο της απόφασης συγκρότησης του συλλογικού οργάνου διοίκησης και των εγγράφων από τα οποία αποδεικνύεται η τήρηση, ως προς το όργανο αυτό, των αντίστοιχων κανόνων δημοσιότητας και
 - ii. βεβαίωση της αρμόδιας κατά περίπτωση αρχής της χώρας όπου έχει την έδρα του, από την οποία να προκύπτουν οι τυχόν μεταβολές που έχουν επέλθει στο νομικό πρόσωπο και τα όργανα διοίκησης αυτού.

Γ.4.4 ΟΙ ΣΥΝΕΤΑΙΡΙΣΜΟΙ:

- α. Απόσπασμα ποινικού μητρώου έκδοσης του τελευταίου τριμήνου πριν από την κοινοποίηση της ως άνω έγγραφης ειδοποίησης, ή άλλο ισοδύναμο έγγραφο αρμόδιας διοικητικής ή δικαστικής αρχής της χώρας εγκατάστασης από το οποίο να προκύπτει ότι ο πρόεδρος του Διοικητικού του Συμβουλίου δεν έχει καταδικασθεί με αμετάκλητη δικαστική απόφαση, για κάποιο από τα αδικήματα της περίπτωσης α της παραγράφου Γ.4.1.
- β. Τα δικαιολογητικά των περιπτώσεων β και γ της παραγράφου Γ.4.1, εφόσον πρόκειται για ημεδαπούς συνεταιρισμούς και των περιπτώσεων β και γ της παραγράφου Γ.4.2, εφόσον πρόκειται για αλλοδαπούς συνεταιρισμούς, αντίστοιχα, και της περίπτωσης β της παραγράφου Γ.4.3.
- γ. Βεβαίωση αρμόδιας αρχής ότι ο Συνεταιρισμός λειτουργεί νόμιμα.

Γ.4.5 ΟΙ ΕΝΩΣΕΙΣ ΕΤΑΙΡΕΙΩΝ ΠΟΥ ΥΠΟΒΑΛΟΥΝ ΚΟΙΝΗ ΠΡΟΣΦΟΡΑ:

Τα παραπάνω κατά περίπτωση δικαιολογητικά, για κάθε προσφέροντα που συμμετέχει στην Ένωση ή την κοινοπραξία, καθώς και δήλωση σύστασης ένωσης εταιρειών ή κοινοπραξίας, νόμιμα υπογεγραμμένα από της νόμιμους εκπροσώπους, στην οποία θα φαίνεται το αντικείμενο των εργασιών του καθενός από της συμμετέχοντες, η ποσότητα του υλικού ή το μέρος αυτού που αντιστοιχεί στον καθένα εξ αυτών επί του συνόλου της προσφοράς, ο εκπρόσωπος της ένωσης έναντι της Αναθέτουσας Αρχής) και το πρόσωπο που ενδεχομένως τον αναπληρώνει.

Εάν σε κάποια Χώρα βεβαιώνεται από οποιαδήποτε αρχή της ότι δεν εκδίδονται τα παραπάνω έγγραφα ή πιστοποιητικά, ή δεν καλύπτουν της ως άνω αναφερόμενες περιπτώσεις του παρόντος άρθρου, δύναται να αντικατασταθούν από ένορκη βεβαίωση του προσφέροντα. Εάν στη χώρα αυτή δεν προβλέπεται ούτε ένορκη βεβαίωση δύναται αυτή να αντικατασταθεί με υπεύθυνη δήλωση που γίνεται ενώπιον δικαστικής ή διοικητικής αρχής ή συμβολαιογράφου της χώρας εγκατάστασης. Στην κατά τα άνω ένορκη βεβαίωση θα δηλώνεται ότι στην συγκεκριμένη χώρα δεν εκδίδονται τα συγκεκριμένα έγγραφα και ότι δεν συντρέχουν στο συγκεκριμένο πρόσωπο οι ανωτέρω νομικές καταστάσεις.

Όταν ο Οικονομικός φορέας δεν διαθέτει ελληνικό αριθμό φορολογικού μητρώου (ΑΦΜ) υποβάλλει τη φορολογική ενημερότητα ηλεκτρονικά σε μορφή αρχείου τύπου pdf εντός είκοσι (20) ημερών από την ημερομηνία ειδοποίησεως σε αυτόν και καταθέτει αυτή στην αρμόδια υπηρεσία ή την αποστέλλει ταχυδρομικά, σε έντυπη μορφή εντός τριών (3) εργάσιμων ημερών από την ημερομηνία της σχετικής ηλεκτρονικής υποβολής. Σε περίπτωση ταχυδρομικής αποστολής ως ημερομηνία κατάθεσης λογίζεται η ημερομηνία αποστολής που αποδεικνύεται από τη σφραγίδα ταχυδρομείου.

Τα στοιχεία και δικαιολογητικά για την κατακύρωση της προμήθειας στον προσφέροντα υποβάλλονται από αυτόν ηλεκτρονικά σε μορφή αρχείου τύπου .pdf και προσκομίζονται (με διαβιβαστικό όπου θα αναφέρονται αναλυτικά τα προσκομιζόμενα δικαιολογητικά) κατά περίπτωση από αυτόν εντός τριών (3) εργάσιμων ημερών από την ηλεκτρονική υποβολή.

Γ.5 ΑΠΟΡΡΙΨΗ ΠΡΟΣΦΟΡΩΝ

Η απόρριψη Προσφοράς γίνεται με απόφαση του αρμοδίου οργάνου του Ε.Ο.Π.Υ.Υ, ύστερα από γνωμοδότηση της αρμόδιας Επιτροπής.

Η προσφορά του υποψήφιου Αναδόχου απορρίπτεται ως απαράδεκτη σε κάθε μία ή περισσότερες από τις κάτωθι περιπτώσεις:

1. Έλλειψη δικαιώματος συμμετοχής σύμφωνα με τα αναφερόμενα στην ενότητα ΓΕΝΙΚΕΣ ΠΛΗΡΟΦΟΡΙΕΣ, της παρούσας Διακήρυξης
2. Έλλειψη οποιουδήποτε δικαιολογητικού ή/ και παράβαση οποιασδήποτε υποχρέωσης σχετικά με τα αναφερόμενα στην ενότητα ΓΕΝΙΚΕΣ ΠΛΗΡΟΦΟΡΙΕΣ, Ελάχιστες Προϋποθέσεις Συμμετοχής της παρούσας Διακήρυξης
3. Έλλειψη οποιουδήποτε δικαιολογητικού ή/ και παράβαση οποιασδήποτε σχετικά με τα αναφερόμενα στην ενότητα Γ4 της παρούσας Διακήρυξης
4. Έλλειψη πλήρους και αιτιολογημένης τεκμηρίωσης των ελάχιστων προϋποθέσεων συμμετοχής
5. Διαπίστωση της συνδρομής ασυμβίβαστης ιδιότητας όπως αυτή ορίζεται στην παρ. 4 του άρθρου 3 του **N. 3310/05** όπως τροποποιήθηκε με το **N. 3414/05**.
6. Χρόνος ισχύος Προσφοράς μικρότερος από το ζητούμενο.
7. Χρόνος παράδοσης Έργου μεγαλύτερος από τον προβλεπόμενο.
8. Προσφορά που είναι αόριστη, ανεπίδεκτη εκτίμησης, υπό αίρεση ή/ και δεν προκύπτει με σαφήνεια η προσφερόμενη τιμή.
9. Προσφορά που δεν καλύπτει πλήρως απαράβατους όρους της Διακήρυξης.
10. Προσφορά που παρουσιάζει ουσιώδεις αποκλίσεις από τους όρους και τις τεχνικές προδιαγραφές της Διακήρυξης.
11. Υπερβολικά χαμηλή Οικονομική Προσφορά της οποίας το **συγκριτικό κόστος** (βλ. ΠΑΡΑΡΤΗΜΑ C1) είναι μικρότερο του **85%** της διαμέσου (median) του **συγκριτικού κόστους** των αποδεκτών Οικονομικών Προσφορών και η διαφορά του από το **P_{min}**, είναι μεγαλύτερη του **5%** του **P_{min}**. Πριν την απόρριψη της προσφοράς θα ζητείται από τον υποψήφιο Ανάδοχο έγγραφη αιτιολόγηση της ανάλυσης της Οικονομικής Προσφοράς (π.χ. σχετικά με την οικονομία της μεθόδου παροχής υπηρεσίας/ τις επιλεγείσες τεχνικές λύσεις/ τις εξαιρετικά ευνοϊκές συνθήκες υπό τις οποίες ο υποψήφιος Ανάδοχος θα παράσχει την υπηρεσία/ την πρωτοτυπία της προτεινόμενης λύσης). Εάν και μετά την παροχή της ανωτέρω αιτιολόγησης οι προσφερόμενες τιμές κριθούν ως υπερβολικά χαμηλές, η Προσφορά θα απορρίπτεται.
12. Προσφορά η οποία εμφανίζει οποιοδήποτε στοιχείο του προσφερομένου κόστους σε είδος, προϊόν ή υπηρεσία (εκτός εάν ρητά απαιτείται από τη διακήρυξη), ή σε μερικό ή γενικό σύνολο σε άλλο μέρος πλην των αντιτύπων της Οικονομικής Προσφοράς.
13. Προσφορά που παρουσιάζει διαφορές μεταξύ των Πινάκων Συμμόρφωσης και των Πινάκων Οικονομικής Προσφοράς χωρίς τιμές.
14. Προσφορά που παρουσιάζει διαφορές μεταξύ των Πινάκων Οικονομικής Προσφοράς **χωρίς** τιμές και των αντιστοίχων Πινάκων Οικονομικής Προσφοράς **με** τιμές.
15. Προσφορά που το συνολικό της τίμημα υπερβαίνει τον προϋπολογισμό του Έργου.

Γ.6 ΗΛΕΚΤΡΟΝΙΚΗ ΑΠΟΣΦΡΑΓΙΣΗ ΦΑΚΕΛΟΥ «ΔΙΚΑΙΟΛΟΓΗΤΙΚΑ ΚΑΤΑΚΥΡΩΣΗΣ»

Η ηλεκτρονική αποσφράγιση του φακέλου «Δικαιολογητικά κατακύρωσης» του προσφέροντος στον οποίο πρόκειται να γίνει η κατακύρωση γίνεται δύο εργάσιμες ημέρες μετά και την προσκόμιση των δικαιολογητικών σε έντυπη μορφή, ύστερα από σχετική ειδοποίηση των συμμετεχόντων που δικαιούνται να λάβουν γνώση των δικαιολογητικών που υπεβλήθησαν. Η αποσφράγιση γίνεται μέσω των αρμόδιων πιστοποιημένων στο σύστημα οργάνων της Αναθέτουσας Αρχής, εφαρμοζόμενων κατά τα λοιπά των κείμενων διατάξεων για την ανάθεση δημοσίων συμβάσεων και διαδικασιών.

Αμέσως μετά την ανωτέρω ηλεκτρονική αποσφράγιση, οι συμμετέχοντες στο διαγωνισμό θα έχουν ηλεκτρονική πρόσβαση στο περιεχόμενο του φακέλου των Δικαιολογητικών Κατακύρωσης που αποσφραγίσθηκε

Γ.7. ΑΝΑΔΕΙΞΗ ΜΕΙΟΔΟΤΗ

Όταν ο προσφέρων με τη πλέον συμφέρουσα προσφορά δεν υποβάλλει ηλεκτρονικά και δεν προσκομίσει σε έντυπη μορφή ένα ή περισσότερα από τα ως άνω έγγραφα και δικαιολογητικά όπου απαιτείται, η κατακύρωση γίνεται στον προσφέροντα που προσφέρει την αμέσως επόμενη πλέον συμφέρουσα από οικονομική άποψη προσφορά. Σε περίπτωση που και αυτός δεν υποβάλλει ένα ή περισσότερα από τα έγγραφα και δικαιολογητικά τα οποία απαιτούνται κατά τα ανωτέρω, η κατακύρωση γίνεται στον προσφέροντα με την αμέσως επόμενη πλέον συμφέρουσα από οικονομική άποψη προσφορά και ούτω καθ' εξής. Αν κανένας από τους προσφέροντες δεν υποβάλλει ηλεκτρονικά και προσκομίσει, σύμφωνα με τους όρους και τις προϋποθέσεις των ανωτέρω διατάξεων, ένα ή περισσότερα από τα έγγραφα και δικαιολογητικά τα οποία απαιτούνται από αυτές, ο διαγωνισμός ματαιώνεται.

Στις περιπτώσεις αυτές όταν ο συμμετέχων υποβάλλει ψευδή ή ανακριβή υπεύθυνη δήλωση της παρ. 1 του άρθρου 6 και της παρ.3 του άρθρου 8α του ΠΔ118/07 ή ο υπόχρεος προς τούτο προσφέρων δεν υποβάλλει ηλεκτρονικά και δεν προσκομίσει εγκαίρως και προσηκόντως κατά το στάδιο της κατακύρωσης ένα ή περισσότερα από τα έγγραφα και δικαιολογητικά της παρ. 2 του άρθρου 6 και, εφόσον έχουν ζητηθεί από την διακήρυξη, των περιπτώσεων α, β, και ζ της παρ. 2 του άρθρου 8 του ΠΔ118/07, καταπίπτει υπέρ του Δημοσίου η εγγύηση συμμετοχής του μειοδότη. Επίσης καταπίπτει υπέρ του Δημοσίου η εγγύηση συμμετοχής του μειοδότη εφόσον από τα υποβληθέντα δικαιολογητικά προκύπτει ότι δεν πληρούνται τα στη διακήρυξη καθοριζόμενα ελάχιστα αναγκαία όρια των οικονομικών και τεχνικών προϋποθέσεων του άρθρου 8α του Π.Δ. 118/07.

Γ. 8. ΛΟΙΠΟΙ ΟΡΟΙ ΤΗΣ ΔΙΑΚΗΡΥΞΗΣ

Γ.8.1 ΕΓΓΥΗΣΕΙΣ

Γ.8.1.1 Οι εγγυήσεις εκδίδονται από πιστωτικά ιδρύματα ή άλλα νομικά πρόσωπα που λειτουργούν νόμιμα στα κράτη μέλη της Ευρωπαϊκής Ένωσης ή του Ευρωπαϊκού Οικονομικού Χώρου, ή στα κράτη-μέλη της Συμφωνίας Δημοσίων Συμβάσεων του Παγκόσμιου Οργανισμού Εμπορίου, που κυρώθηκε με το ν.2513/1997 (Α' 139) και έχουν, σύμφωνα με τις ισχύουσες διατάξεις, το δικαίωμα αυτό. Μπορούν επίσης να εκδίδονται από το Ε.Τ.Α.Α-Τ.Σ.Μ.Ε.Δ.Ε. ή να παρέχονται με γραμμάτιο του Ταμείου Παρακαταθηκών και Δανείων με παρακατάθεση σε αυτό του αντίστοιχου χρηματικού ποσού.

Τα αντίστοιχα έγγραφα των εγγυήσεων αν δεν είναι διατυπωμένα στην Ελληνική γλώσσα θα

16PROC004740553-2016-07-08

συνοδεύονται από επίσημη μετάφραση.

Γ.8.1.2 Κάθε προσφορά συμπεριλαμβανομένης και των ενώσεων τους κ.λ.π. συνοδεύεται υποχρεωτικά από εγγύηση συμμετοχής υπέρ του συμμετέχοντος για ποσό που θα καλύπτει το 2% του συνολικού προϋπολογισμού του έργου πλέον τον αναλογούντα ισχύοντα ΦΠΑ, κατά την κατάθεση της προσφοράς, δηλ ποσό # **15.162,60 #** ευρώ

Γ.8.1.3 Η εγγυητική επιστολή συμμετοχής θα πρέπει να είναι σύμφωνη με το συνημμένο υπόδειγμα και η παρεχόμενη εγγύηση πρέπει να ισχύει τουλάχιστον επί ένα (1) μήνα μετά την λήξη του χρόνου ισχύος της προσφοράς που ζητάει η Δ\ξη.

Επισημαίνεται ότι για ενώσεις εταιρειών ή κοινοπραξίες, η εγγύηση συμμετοχής πρέπει να περιλαμβάνει τον όρο ότι η εγγύηση καλύπτει τις υποχρεώσεις όλων των μελών της ένωσης ή της κοινοπραξίας.

Γ.8.1.4 Για την καλή εκτέλεση των όρων της Σύμβασης, οι ανάδοχοι είναι υποχρεωμένοι να καταθέτουν εγγυητική επιστολή που να καλύπτει το 5% της συνολικής αξίας των υπηρεσιών χωρίς Φ.Π.Α.

Επισημαίνεται ότι ο χρόνος ισχύος της εγγυητικής επιστολής καλής εκτέλεσης της προς υπογραφή σύμβασης πρέπει να είναι αορίστου χρόνου, δηλαδή θα ισχύουν μέχρι επιστροφής τους στην Τράπεζα.

Γ.8.1.5 Οι εγγυήσεις συμμετοχής, καλής εκτέλεσης πρέπει να προβλέπουν ότι σε περίπτωση κατάπτωσης τους το οφειλόμενο ποσό υπόκειται στο εκάστοτε ισχύον τέλος χαρτοσήμου και θα πρέπει να είναι σύμφωνες με τα συνημμένα υποδείγματα. Κατά τα λοιπά ισχύουν τα αναφερόμενα στο άρ.25 του Κ.Π.Δ.(118/07).

Γ.8.2. ΠΟΙΝΙΚΕΣ ΡΗΤΡΕΣ- ΕΚΠΤΩΣΕΙΣ

Η παράδοση και η παραλαβή του Έργου θα γίνει σύμφωνα με το χρονοδιάγραμμα υλοποίησής του. Σε περίπτωση καθυστέρησης παράδοσης ενδιάμεσης Φάσης του Έργου ή του συνόλου αυτού από υπέρβαση τμηματικής ή συνολικής προθεσμίας με υπαιτιότητα του Αναδόχου επιβάλλονται κυρώσεις σύμφωνα με τα παρακάτω:

1. Αν παρέλθουν οι συμφωνημένες ημερομηνίες παράδοσης και τα παραδοτέα δεν παραδοθούν σύμφωνα με τους συμβατικούς όρους, τότε ο Ανάδοχος υποχρεούται να καταβάλλει ως ποινική ρήτρα για κάθε ημέρα καθυστέρησης ποσοστό 0,2% επί της συμβατικής τιμής των παραδοτέων που καθυστερούν, εφόσον αυτά είναι διακριτά κοστολογημένα στην οικονομική προσφορά του Αναδόχου ή ποσοστό 0,02% του συμβατικού τιμήματος του έργου σε κάθε άλλη περίπτωση.
2. Ο Ανάδοχος υποχρεούται σε καταβολή ποινικών ρητρών σύμφωνα με τα όσα προβλέπονται στην παράγραφο Α.9.6.
3. Οι ποινικές ρήτρες δεν επιβάλλονται και η έκπτωση δεν επέρχεται αν ο Ανάδοχος αποδείξει ότι η μη διαθεσιμότητα οφείλεται σε ανώτερη βία ή σε υπαιτιότητα του Ε.Ο.Π.Υ.Υ
4. Ο Ε.Ο.Π.Υ.Υ έχει το δικαίωμα να κηρύξει έκπτωτο τον Ανάδοχο αν δεν εκπληρώνει ή εκπληρώνει πλημμελώς τις συμβατικές του υποχρεώσεις ή παραβιάζει ουσιώδη όρο της Σύμβασης που θα υπογραφεί, χωρίς να καταβάλλει οποιαδήποτε αποζημίωση, σύμφωνα με τον Κανονισμό Προμηθειών του Δημοσίου.
5. Ο ΕΟΠΥΥ έχει το δικαίωμα να κηρύξει έκπτωτο τον Ανάδοχο, σε περίπτωση που δεν τηρείται οποιοδήποτε από τα Κατώτατα Αποδεκτά Όρια εγγυημένων υπηρεσιών (βλ. Κεφ. Α.9.6) για τρία συνεχόμενα έτη.
6. Οι χρόνοι υπολογίζονται σε ημερολογιακές ημέρες, τα ποσά όπως προβλέπονται στη Σύμβαση (μη συμπεριλαμβανομένου ΦΠΑ) και οι προθεσμίες χωρίς μεταθέσεις.

~~16PROC004740553-2016-07-08~~

7. Οι **ρήτρες μη διαθεσιμότητας** θα περιέχονται στη Σύμβαση, θα επιβάλλονται με απόφαση του Ε.Ο.Π.Υ.Υ και θα παρακρατούνται από την επομένη πληρωμή του Αναδόχου ή θα καταβάλλονται από τον ίδιο ή θα καταπίπτουν από την **Εγγύηση Καλής Εκτέλεσης**.
8. Με ίδια ως άνω απόφαση ανακαλούνται οι **ρήτρες μη διαθεσιμότητας** .
Σε περίπτωση επέκτασης του χρονοδιαγράμματος της Σύμβασης, οι ποινικές ρήτρες θα εξακολουθούν να υπολογίζονται βάσει του αρχικού χρονοδιαγράμματος της Σύμβασης.
9. Σε περίπτωση Ένωσης οι ως ανωτέρω ποινικές ρήτρες επιβάλλονται στα μέλη της Ένωσης, τα οποία συμφωνείται να ευθύνονται αλληλεγγύως και εις ολόκληρον. Οι ως άνω ποινικές ρήτρες επιβάλλονται σε όλα τα μέλη της Ένωσης.
10. Σε περίπτωση έκπτωσης του Αναδόχου, Ο Ε.Ο.Π.Υ.Υ δικαιούται, κατά την κρίση του, να κρατήσει μέρος ή το σύνολο των παραδοτέων, καταβάλλοντας το αναλογούν συμβατικό τίμημα.
11. Για την απόρριψη παραδοτέων και την αντικατάσταση αυτών ισχύουν οι διατάξεις του Κανονισμού Προμηθειών του Δημοσίου.
12. Ο Ε.Ο.Π.Υ.Υ κηρύσσει έκπτωτο τον Ανάδοχο στην περίπτωση που συντρέχουν οι ασυμβίβαστες ιδιότητες που προβλέπονται στο άρθρο 3 του **N.3310/05** όπως τροποποιήθηκε και ισχύει με τον **N. 3414/05** και με τις συνέπειες που αναφέρονται στον νόμο αυτό.

Γ.8.3. ΥΠΟΧΡΕΩΣΕΙΣ ΑΝΑΔΟΧΟΥ

1. Μετά την υπογραφή της Σύμβασης, ο Ανάδοχος θα υποβάλει αναλυτικό πρόγραμμα ενεργειών στον Ε.Ο.Π.Υ.Υ Εάν κατά τη διάρκεια εκτέλεσης του Έργου προκύπτουν αλλαγές στο χρονοδιάγραμμα ενεργειών, τότε οι αλλαγές αυτές θα υποβάλλονται ως εισηγήσεις στον Ε.Ο.Π.Υ.Υ, η οποία και θα τις εγκρίνει κατά περίπτωση ή θα τις απορρίπτει.
2. Καθ' όλη τη διάρκεια εκτέλεσης του Έργου, ο Ανάδοχος θα πρέπει να συνεργάζεται στενά με τον Ε.Ο.Π.Υ.Υ, υποχρεούται δε να λαμβάνει υπόψη του οποιοσδήποτε παρατηρήσεις του σχετικά με την εκτέλεση του Έργου.
3. Ο Ανάδοχος υποχρεούται να παρίσταται σε υπηρεσιακές συνεδριάσεις που αφορούν στο Έργο (τακτικές και έκτακτες), παρουσιάζοντας τα απαραίτητα στοιχεία για την αποτελεσματική λήψη αποφάσεων.
4. Ο Ανάδοχος θα είναι πλήρως και αποκλειστικά μόνος υπεύθυνος για την τήρηση της ισχύουσας νομοθεσίας σε σχέση με οποιαδήποτε εργασία εκτελείται από μέλη της Ομάδας Έργου, που θα ασχοληθούν ή θα παράσχουν οποιοσδήποτε υπηρεσίες σε σχέση με την παρούσα Σύμβαση. Σε περίπτωση οποιασδήποτε παράβασης ή ζημίας που προκληθεί σε τρίτους υποχρεούται μόνος αυτός προς αποκατάστασή της.
5. Ο Ανάδοχος θα πρέπει να εγγυάται για τη διάθεση του αναφερομένου στην Προσφορά του, επιστημονικού και λοιπού προσωπικού, καθώς επίσης και συνεργατών, που θα διαθέτουν την απαιτούμενη εμπειρία, τεχνογνωσία και ικανότητα, ώστε να ανταποκριθούν πλήρως στις απαιτήσεις της Σύμβασης, υπόσχεται δε και βεβαιώνει ότι θα επιδεικνύουν πνεύμα συνεργασίας κατά τις επαφές τους με τις αρμόδιες υπηρεσίες και τα στελέχη του Ε.Ο.Π.Υ.Υ ή των εκάστοτε υποδεικνυομένων από αυτήν προσώπων. Σε αντίθετη περίπτωση, Ο Ε.Ο.Π.Υ.Υ δύναται να ζητήσει την αντικατάσταση μέλους της Ομάδας Έργου του Αναδόχου, οπότε ο Ανάδοχος οφείλει να προβεί σε αντικατάσταση με άλλο πρόσωπο, ανάλογης εμπειρίας και προσόντων. Αντικατάσταση μέλους της Ομάδας Έργου του Αναδόχου, κατόπιν αιτήματός του, κατά τη διάρκεια της εκτέλεσης του Έργου, δύναται να γίνει μετά από έγκριση του Ε.Ο.Π.Υ.Υ και μόνο

16PROC004740553-2016-07-08

με άλλο πρόσωπο αντιστοίχων προσόντων ή εμπειρίας. Ο Ανάδοχος υποχρεούται να ειδοποιήσει τον Ε.Ο.Π.Υ.Υ εγγράφως **δεκαπέντε (15)** ημέρες πριν από την αντικατάσταση.

6. Σε περίπτωση που μέλη της Ομάδας Έργου του Αναδόχου αποχωρήσουν από αυτήν ή λύσουν τη συνεργασία τους μαζί του, ο Ανάδοχος υποχρεούται να εξασφαλίσει ότι κατά το χρονικό διάστημα, μέχρι την αποχώρησή τους, θα παρέχουν κανονικά τις υπηρεσίες τους και αφετέρου να αντικαταστήσει άμεσα τους αποχωρήσαντες συνεργάτες, με άλλους τουλάχιστον ίδιας εμπειρίας και προσόντων με τους αποχωρήσαντες και μετά από έγκριση του Ε.Ο.Π.Υ.Υ.
7. Ο Ανάδοχος οφείλει να ενεργεί με επιμέλεια και φροντίδα, ώστε να εμποδίζει πράξεις ή παραλείψεις, που θα μπορούσαν να έχουν αποτέλεσμα αντίθετο με το συμφέρον του Ε.Ο.Π.Υ.Υ ή του Φορέα.
8. Ο Ανάδοχος δε δικαιούται να εκχωρεί τη σύμβαση σε οποιοδήποτε τρίτο, ούτε να αναθέτει υπερβολικά σε τρίτους μέρος ή το σύνολο του αντικειμένου της Σύμβασης, ούτε να υποκαθίσταται από τρίτο, χωρίς την προηγούμενη έγγραφη έγκριση του Ε.Ο.Π.Υ.Υ, η οποία δίδεται, κατά την απόλυτη κρίση της, σε όλως εξαιρετικές περιπτώσεις. Σε περίπτωση εκχώρησης, υπερβολικής κλπ., ο Ανάδοχος είναι υποχρεωμένος να προσκομίζει στον Ε.Ο.Π.Υ.Υ τα σχετικά συμφωνητικά σε πρώτη αίτηση αυτής. Σε καμία δε ανάλογη περίπτωση ο Ανάδοχος δεν απαλλάσσεται από τις συμβατικές του υποχρεώσεις και ευθύνες λόγω ανάθεσης εργασιών σε τρίτους ή εκχώρησης ή υπερβολικής, ούτε Ο Ε.Ο.Π.Υ.Υ συνδέεται συμβατικά με τα τρίτα αυτά πρόσωπα. Εάν το συμβατικό τίμημα εκχωρηθεί εν όλω ή εν μέρει σε Τράπεζα, κατά τα ως άνω, σε περίπτωση που, για λόγους που άπτονται στις συμβατικές σχέσεις μεταξύ των συμβαλλομένων μερών, δεν προκύψει εν όλω ή εν μέρει υπέρ της Τράπεζας το εκχωρούμενο τίμημα (ενδεικτικά αναφέρονται έκπτωση Αναδόχου, απομείωση συμβατικού τιμήματος, αναστολή εκτέλεσης της σύμβασης, διακοπή σύμβασης, καταλογισμός ρητρών, συμβιβασμός κλπ.) Ο Ε.Ο.Π.Υ.Υ δεν έχει καμία ευθύνη έναντι της εκδοχέως Τράπεζας.
9. Ο Ανάδοχος σε περίπτωση παράβασης οποιουδήποτε όρου της Σύμβασης ή της Διακήρυξης ή της Προσφοράς του, έχει υποχρέωση να αποζημιώσει τον Ε.Ο.Π.Υ.Υ ή και τον **Κύριο του Έργου** ή και το Ελληνικό Δημόσιο, για κάθε θετική και αποθετική ζημία που προκάλεσε με αυτήν την παράβαση εξ οιασδήποτε αιτίας και αν προέρχεται, αλλά μέχρι το ύψος του ποσού της Σύμβασης.
10. Σε περίπτωση ανωτέρας βίας, η απόδειξη αυτής βαρύνει εξ' ολοκλήρου τον Ανάδοχο, ο οποίος υποχρεούται μέσα σε **δέκα (10) εργάσιμες ημέρες** από τότε που συνέβησαν τα περιστατικά που συνιστούν την ανωτέρα βία να τα αναφέρει εγγράφως και να προσκομίσει στον Ε.Ο.Π.Υ.Υ τα απαραίτητα αποδεικτικά στοιχεία.
11. Ο Ε.Ο.Π.Υ.Υ απαλλάσσεται από κάθε ευθύνη και υποχρέωση από τυχόν ατύχημα ή από κάθε άλλη αιτία κατά την εκτέλεση του Έργου. Ο Ε.Ο.Π.Υ.Υ δεν έχει υποχρέωση καταβολής αποζημίωσης για υπερωριακή απασχόληση ή οποιαδήποτε άλλη αμοιβή στο προσωπικό του Αναδόχου ή τρίτων.
12. Σε περίπτωση που ο Ανάδοχος είναι Ένωση/ Κοινοπραξία, τα Μέλη που αποτελούν την Ένωση/ Κοινοπραξία, θα είναι από κοινού και εις ολόκληρον υπεύθυνα έναντι του Ε.Ο.Π.Υ.Υ για την εκπλήρωση όλων των απορρευουσών από τη Διακήρυξη υποχρεώσεών τους. Τυχόν υφιστάμενες μεταξύ τους συμφωνίες περί κατανομής των ευθυνών τους έχουν ισχύ μόνον στις εσωτερικές τους σχέσεις και σε καμία περίπτωση δεν δύνανται να προβληθούν έναντι του Ε.Ο.Π.Υ.Υ ως λόγος απαλλαγής του ενός Μέλους από τις ευθύνες και τις υποχρεώσεις του άλλου ή των άλλων Μελών για την ολοκλήρωση του Έργου.
13. Σε περίπτωση που ο Ανάδοχος είναι Ένωση/ Κοινοπραξία και κατά τη διάρκεια της εκτέλεσης της Σύμβασης, οποιαδήποτε από τα Μέλη της Ένωσης/ Κοινοπραξίας, εξαιτίας ανικανότητας για

16PROC004740553-2016-07-08

οποιοδήποτε λόγο ή λόγω ανωτέρας βίας, δεν μπορεί να ανταποκριθεί στις υποχρεώσεις του, τα υπόλοιπα Μέλη συνεχίζουν να έχουν την ευθύνη ολοκλήρωσης της Σύμβασης με τους ίδιους όρους.

14. Σε περίπτωση λύσης, πτώχευσης, ή θέσης σε καθεστώς αναγκαστικής διαχείρισης ενός εκ των μελών που απαρτίζουν τον Ανάδοχο, η Σύμβαση εξακολουθεί να υφίσταται και οι απορρέουσες από τη Σύμβαση υποχρεώσεις βαρύνουν τα εναπομείναντα μέλη του Αναδόχου, μόνο εφόσον αυτά είναι σε θέση να τις εκπληρώσουν. Η κρίση για τη δυνατότητα εκπλήρωσης ή μη των όρων της Σύμβασης εναπόκειται στη διακριτική ευχέρεια του αρμοδίου οργάνου του Ε.Ο.Π.Υ.Υ. Σε αντίθετη περίπτωση, Ο Ε.Ο.Π.Υ.Υ δύναται να καταγγείλει τη Σύμβαση. Επίσης σε περίπτωση συγχώνευσης, εξαγοράς, μεταβίβασης της επιχείρησης κλπ. κάποιου εκ των μελών που απαρτίζουν τον Ανάδοχο, η συνέχιση ή όχι της Σύμβασης εναπόκειται στη διακριτική ευχέρεια του Ε.Ο.Π.Υ.Υ. Σε περίπτωση λύσης ή πτώχευσης του Αναδόχου, όταν αυτός αποτελείται από μία εταιρεία, ή θέσης της περιουσίας αυτού σε αναγκαστική διαχείριση, τότε η σύμβαση λύεται αυτοδίκαια από την ημέρα επέλευσης των ανωτέρω γεγονότων. Σε τέτοια περίπτωση καταπίπτουν υπέρ του Ε.Ο.Π.Υ.Υ και οι Εγγυητικές Επιστολές Προκαταβολής και Καλής Εκτέλεσης που προβλέπονται στη Σύμβαση.
15. Ο Ανάδοχος υποχρεούται καθόλη τη διάρκεια της Σύμβασης να συμμορφούται με τις υποχρεώσεις που επιβάλλονται από τον **N.3310/05** όπως τροποποιήθηκε και ισχύει με τον **N. 3414/05**.
16. Ο Ανάδοχος υποχρεούται να εξασφαλίσει τις τυχόν απαιτούμενες αδειοδοτήσεις στα πλαίσια υλοποίησης του έργου.

Γ.8.4 ΥΠΕΡΓΟΛΑΒΙΕΣ

Σε περίπτωση αποδεδειγμένης διακοπής της συνεργασίας του Αναδόχου με υπεργολάβο/ υπεργολάβους που έχει συμπεριλάβει στην Προσφορά, ο Ανάδοχος υποχρεούται σε άμεση γνωστοποίηση της διακοπής αυτής στον Ε.Ο.Π.Υ.Υ και η εκτέλεση του Έργου θα συνεχίζεται από τον Ανάδοχο ή από νέο συνεργάτη / υπεργολάβο συνεπικουρούμενο από πιθανά νέους συνεργάτες / υπεργολάβους με σκοπό την πλήρη υλοποίηση του Έργου, μετά από προηγούμενη σύμφωνη γνώμη του Ε.Ο.Π.Υ.Υ. Στην περίπτωση αυτή θα πρέπει να υπάρχει και έγγραφη τεκμηρίωση του Αναδόχου από την οποία να προκύπτει ότι το νέο σχήμα ανταποκρίνεται στα αντίστοιχα κριτήρια επιλογής που ίσχυσαν για την ανάθεση της Σύμβασης.

Σε κάθε περίπτωση, την πλήρη ευθύνη για την ολοκλήρωση του Έργου, φέρει αποκλειστικά ο Ανάδοχος.

Γ.8.5 ΕΜΠΙΣΤΕΥΤΙΚΟΤΗΤΑ

Καθ' όλη τη διάρκεια της Σύμβασης αλλά και μετά τη λήξη ή λύση αυτής και για διάρκεια **τουλάχιστον πέντε (5) ετών**, ο Ανάδοχος θα αναλάβει την υποχρέωση να τηρήσει εμπιστευτικές και να μη γνωστοποιήσει σε οποιοδήποτε τρίτο, οποιαδήποτε έγγραφα ή πληροφορίες που θα περιέλθουν σε γνώση του κατά την εκτέλεση των υπηρεσιών και την εκπλήρωση των υποχρεώσεων του.

Επίσης θα αναλάβει την υποχρέωση να μην γνωστοποιήσει μέρος ή το σύνολο του Έργου που θα εκτελέσει χωρίς την προηγούμενη έγγραφη έγκριση του Ε.Ο.Π.Υ.Υ.

Ειδικότερα:

1. Ο Ανάδοχος υποχρεούται να διασφαλίσει ασφαλές πληροφορικό περιβάλλον ώστε ουδείς τρίτος προς τον **Κύριο του Έργου / Φορέα Λειτουργίας** – υπερκείμενος ή υποκείμενος αυτού - να μπορεί να έχει πρόσβαση στο δίκτυο πληροφοριών του χωρίς την προηγούμενη δική του έγκριση.

16PROC004740553-2016-07-08

2. Ο Ανάδοχος υποχρεούται να τηρεί εχεμύθεια ως προς τις εμπιστευτικές πληροφορίες και τα στοιχεία που σχετίζονται με τις δραστηριότητες του Ε.Ο.Π.Υ.Υ. Ως εμπιστευτικές πληροφορίες και στοιχεία νοούνται όσα δεν είναι γνωστά στους τρίτους, ακόμα και αν δεν έχουν χαρακτηριστεί από τον Ε.Ο.Π.Υ.Υ ως εμπιστευτικά. Η τήρηση εμπιστευτικών πληροφοριών από τον Ανάδοχο διέπεται από τις κείμενες διατάξεις και το νομοθετικό πλαίσιο και πρέπει να είναι εφάμιλλη της εμπιστευτικότητας που τηρεί ο Ανάδοχος για τον δικό του Οργανισμό και για τις δικές τους πληροφορίες εμπιστευτικού χαρακτήρα.
3. Ο Ανάδοχος υποχρεούται να αποφεύγει οποιαδήποτε εμπλοκή των συμφερόντων του με τα συμφέροντα του του Ε.Ο.Π.Υ.Υ, να παραδώσει με τη λήξη της Σύμβασης όλα τα στοιχεία, έγγραφα κλπ. που έχει στην κατοχή του και αφορούν τον Ε.Ο.Π.Υ.Υ, να τηρεί μια πλήρη σειρά των αρχείων και εγγράφων και του λοιπού υλικού που αφορά στην υλοποίηση και διοίκηση του Έργου καθώς και στις υπηρεσίες που θα παρέχονται στο πλαίσιο του Έργου από αυτόν. Τα αρχεία αυτά πρέπει να είναι εύκολα διαχωρίσιμα από άλλα αρχεία του Αναδόχου που δεν αφορούν το Έργο.
4. Ο Ανάδοχος υποχρεούται να προστατεύει το απόρρητο και τα αρχεία που αφορούν σε προσωπικά δεδομένα ατόμων και που τυχόν έχει στην κατοχή του για την υλοποίηση και παραγωγική λειτουργία του Έργου, ακόμη και μετά τη λήξη του Έργου, να επιτρέπει στον Ε.Ο.Π.Υ.Υ, και στα άτομα που ορίζονται από τον Ε.Ο.Π.Υ.Υ να διενεργούν, κατόπιν έγγραφης αιτήσεως, ελέγχους των τηρούμενων αρχείων προκειμένου να αξιολογηθεί η δυνατότητα υλοποίησης και ολοκλήρωσης του Έργου με βάση τα αναφερόμενα στη Σύμβαση.
5. Ο Ανάδοχος οφείλει να λάβει όλα τα αναγκαία μέτρα προκειμένου να διασφαλίσει ότι και οι υπάλληλοι/ συνεργάτες / υπεργολάβοι του γνωρίζουν και συμμορφώνονται με τις παραπάνω υποχρεώσεις. Τα συμβαλλόμενα μέρη συμφωνούν ότι σε περίπτωση υπαιτιότητας του Αναδόχου στην μη τήρηση των παραπάνω υποχρεώσεων εχεμύθειας, ο Ανάδοχος θα καταβάλλει στον Ε.Ο.Π.Υ.Υ ποινική ρήτρα ίση με το ποσό της αμοιβής του από τη Σύμβαση. Επίσης, Ο Ε.Ο.Π.Υ.Υ διατηρεί το δικαίωμα να απαιτήσει από τον Ανάδοχο την αποκατάσταση κάθε τυχόν περαιτέρω ζημίας.
6. Ο Ε.Ο.Π.Υ.Υ δεσμεύεται να τηρεί εμπιστευτικά για **δύο (2) έτη** τα στοιχεία που τίθενται στη διάθεσή του από τον Ανάδοχο εάν αφορούν σε τεχνικά στοιχεία ή πληροφορίες και τεχνογνωσία ή δικαιώματα πνευματικής ιδιοκτησίας εφόσον αυτά φέρουν την ένδειξη «εμπιστευτικό έγγραφο». Σε καμία περίπτωση η εμπιστευτικότητα δεν δεσμεύει τον Ε.Ο.Π.Υ.Υ προς τις αρχές του Ελληνικού Κράτους και της Ευρωπαϊκής Ένωσης.
7. Η εμπιστευτικότητα αίρεται αυτοδικαίως σε περίπτωση εκκρεμούς δίκης, ένστασης, διαιτησίας, στο απολύτως αναγκαίο μέτρο και αποκλειστικά για χρήση της από τα μέρη, τους δικαστικούς παραστάτες καθώς και τους δικαστές της διαιτησίας.

Γ.8.6 ΠΝΕΥΜΑΤΙΚΑ ΔΙΚΑΙΩΜΑΤΑ

Όλα τα αποτελέσματα - μελέτες, στοιχεία και κάθε άλλο έγγραφο ή αρχείο σχετικό με το Έργο, καθώς και όλα τα υπόλοιπα παραδοτέα που θα αποκτηθούν ή θα αναπτυχθούν από τον Ανάδοχο με δαπάνες του Έργου, θα αποτελούν αποκλειστική ιδιοκτησία του Ε.Ο.Π.Υ.Υ, που μπορούν να τα διαχειρίζονται και να τα εκμεταλλεύονται (όχι εμπορικά), εκτός και αν ήδη προϋπάρχουν σχετικά πνευματικά δικαιώματα.

Τα αποτελέσματα θα είναι πάντοτε στη διάθεση των νομίμων εκπροσώπων του Ε.Ο.Π.Υ.Υ κατά τη διάρκεια ισχύος της Σύμβασης, και εάν βρίσκονται στην κατοχή του Αναδόχου, θα παραδοθούν στον Ε.Ο.Π.Υ.Υ κατά την καθ' οποιονδήποτε τρόπο λήξη ή λύση της Σύμβασης. Σε περίπτωση αρχείων με στοιχεία σε ηλεκτρονική μορφή, ο Ανάδοχος υποχρεούται να συνοδεύσει την παράδοσή τους με έγγραφη τεκμηρίωση και με οδηγίες για την ανάκτηση / διαχείρισή τους.

Με την οριστική παραλαβή του έργου τα δικαιώματα πνευματικής ιδιοκτησίας μεταβιβάζονται από

16PROC004740553-2016-07-08

τον Ανάδοχο αυτοδίκαια στον Ε.Ο.Π.Υ.Υ οι οποίοι θα είναι πλέον οι αποκλειστικοί δικαιούχοι επί του Έργου και θα φέρουν όλες τις εξουσίες που απορρέουν από αυτό, ενδεικτικά και όχι περιοριστικά αναφερομένων της εξουσίας οριστικής ή προσωρινής αναπαραγωγής του λογισμικού με κάθε μέσο και μορφή, εν όλω ή εν μέρει, την εξουσία φόρτωσης, εμφάνισης στην οθόνη, εκτέλεσης μεταβίβασης, αντιγραφής, αποθήκευσης αλλά και τροποποίησης χωρίς άδεια του Αναδόχου, η οποία σε κάθε περίπτωση παρέχεται ανέκκλητα δια της υπογραφής της σύμβασης.

Γ.8.7 ΙΣΧΥΣ ΤΩΝ ΠΡΟΣΦΟΡΩΝ

Οι Προσφορές ισχύουν και δεσμεύουν τους υποψήφιους Αναδόχους για **έξι (6)** μήνες από την επόμενη μέρα της καταληκτικής ημερομηνίας υποβολής τους. Προσφορά που ορίζει μικρότερο χρόνο ισχύος απορρίπτεται ως απαράδεκτη.

Η ισχύς της Προσφοράς μπορεί να παραταθεί, εφόσον ζητηθεί από τον Ε.Ο.Π.Υ.Υ πριν από τη λήξη της, για διάστημα ακόμη **έξι (6)** μηνών.

Η ανακοίνωση της κατακύρωσης του Διαγωνισμού στον Ανάδοχο μπορεί να γίνει και μετά τη λήξη της ισχύος της Προσφοράς, τον δεσμεύει όμως μόνο εφόσον αυτός το αποδεχτεί.

Σε περίπτωση που η Προσφορά ή μέρος της αποσυρθεί, ο υποψήφιος Ανάδοχος υπόκειται σε κυρώσεις και ειδικότερα:

- απώλεια κάθε δικαιώματος για κατακύρωση
- κατάπτωση της Εγγύησης Συμμετοχής χωρίς άλλη διατύπωση ή δικαστική ενέργεια.

Γ.8.8 ΕΦΑΡΜΟΣΤΕΟ ΔΙΚΑΙΟ- ΔΙΑΙΤΗΣΙΑ

Ο Ανάδοχος και Ο Ε.Ο.Π.Υ.Υ θα προσπαθούν να ρυθμίζουν φιλικά κάθε διαφορά, που τυχόν θα προκύψει στις μεταξύ τους σχέσεις κατά τη διάρκεια της ισχύος της Σύμβασης που θα υπογραφεί.

Επί διαφωνίας, κάθε διαφορά θα λύεται από τα ελληνικά δικαστήρια και συγκεκριμένα τα δικαστήρια Αθηνών, εφαρμοστέο είναι δε πάντοτε το Ελληνικό και Κοινοτικό δίκαιο.

Δεν αποκλείεται, ωστόσο, για ορισμένες περιπτώσεις εφόσον συμφωνούν και τα δύο μέρη, να προβλεφθεί στη Σύμβαση προσφυγή των συμβαλλομένων, αντί των δικαστηρίων, σε διαιτησία σύμφωνα πάντα με την ελληνική νομοθεσία και με όσα μεταξύ τους συμφωνήσουν. Αν δεν επέλθει τέτοια συμφωνία, η αρμοδιότητα για την επίλυση της διαφοράς ανήκει στα ελληνικά δικαστήρια κατά τα οριζόμενα στην προηγούμενη παράγραφο.

Γ.8.9 ΕΝΣΤΑΣΕΙΣ- ΠΡΟΣΦΥΓΕΣ

1. Ενστάσεις - προσφυγές υποβάλλονται για τους λόγους και με τη διαδικασία που προβλέπεται από το άρθρο 15 του Π.Δ. 118/07 και το Ν.3886/10 (ΦΕΚ 173/Α/10) «Δικαστική προστασία κατά τη σύναψη δημόσιων συμβάσεων – Εναρμόνιση της ελληνικής νομοθεσίας με την Οδηγία 89/665/ΕΟΚ του Συμβουλίου της 21ης Ιουνίου 1989 (L395) και την Οδηγία 92/13/ΕΟΚ του Συμβουλίου της 25^{ης} Φεβρουαρίου 1992 (L 76), όπως τροποποιήθηκαν με την Οδηγία 2007/66/ΕΚ του Ευρωπαϊκού Κοινοβουλίου και του Συμβουλίου της 11ης Δεκεμβρίου 2007 (L 335)», όπως τροποποιήθηκε με το αρθ. 63 Ν 4055/12 (Α 51), μέσω του συστήματος επισυνάπτοντας το σχετικό έγγραφο με μορφή αρχείου .pdf το οποίο φέρει ψηφιακή υπογραφή.

2. Όσον αφορά στην κατάθεση των σχετικών παραβόλων, όπου απαιτείται, αυτά υποβάλλονται από τους πιστοποιημένους προμηθευτές - χρήστες σε μορφή αρχείου .pdf προσκομιζόμενα εντός τριών (3) εργασίμων ημερών και σε έντυπη μορφή (πρωτότυπο ή ακριβές αντίγραφο) στην αρμόδια υπηρεσία ή βάσει του Ν. 3943/2011 (ΦΕΚ /Α/66/31-3-11) και της Υπουργικής απόφασης «περί ηλεκτρονικού παραβόλου» ΠΟΛ 1163/3-7-13 (ΦΕΚ 1675/Β/2013) όπως κάθε φορά αυτά ισχύουν.

~~16PROC004740553-2016-07-08~~

3. Μετά την υποβολή των ενστάσεων/προσφυγών η Αναθέτουσα Αρχή προβαίνει στην αξιολόγηση αυτών μέσω των αρμόδιων πιστοποιημένων στο Σύστημα οργάνων της, εφαρμοζόμενων κατά τα λοιπά των κειμένων διατάξεων για την ανάθεση δημοσίων συμβάσεων, της νομολογίας και των διαδικασιών της κατά περίπτωση Αναθέτουσας Αρχής

ΠΑΡΑΡΤΗΜΑ C1' : ΑΞΙΟΛΟΓΗΣΗ ΠΡΟΣΦΟΡΩΝ – ΒΑΘΜΟΛΟΓΙΑ – ΠΙΝΑΚΕΣ ΟΙΚΟΝΟΜΙΚΗΣ ΠΡΟΣΦΟΡΑΣ

ΑΞΙΟΛΟΓΗΣΗ ΠΡΟΣΦΟΡΩΝ

Μετά τον έλεγχο του δικαιώματος συμμετοχής των προσφερόντων και της ορθότητας των σχετικών δικαιολογητικών συμμετοχής, σύμφωνα με τους όρους της Διακήρυξης, ακολουθεί η αξιολόγηση των τεχνικών στοιχείων των τυπικά αποδεκτών προσφορών.

Προσφορές που απορρίπτονται για τυπικούς λόγους κατά τη διαδικασία ελέγχου του δικαιώματος συμμετοχής και των δικαιολογητικών, αποκλείονται από τη διαδικασία αξιολόγησης.

Η διαδικασία αξιολόγησης θα γίνει ως ακολούθως :

Η αξιολόγηση θα γίνει με κριτήριο ανάθεσης την πλέον συμφέρουσα από οικονομική άποψη Προσφορά. Για την επιλογή της πλέον συμφέρουσας Προσφοράς, η αρμόδια Επιτροπή θα προβεί στα παρακάτω:

- Αξιολόγηση και βαθμολόγηση των τεχνικών προσφορών για όσες προσφορές δεν έχουν απορριφθεί κατά τον έλεγχο και την αξιολόγηση των δικαιολογητικών και ελάχιστων προϋποθέσεων συμμετοχής
- Αξιολόγηση των οικονομικών προσφορών για όσες προσφορές δεν έχουν απορριφθεί σε προηγούμενο στάδιο της αξιολόγησης
- Κατάταξη των προσφορών για την τελική επιλογή της πλέον συμφέρουσας Προσφοράς με βάση τον ακόλουθο τύπο :

$$\Lambda_i = 70 * (B_i / B_{max}) + 30 * (K_{min} / K_i)$$

όπου:

B_{max} η συνολική βαθμολογία που έλαβε η καλύτερη Τεχνική Προσφορά

B_i η συνολική βαθμολογία της Τεχνικής Προσφοράς i

K_{min} το συνολικό συγκριτικό κόστος της Προσφοράς με τη μικρότερη τιμή

K_i το συνολικό συγκριτικό κόστος της Προσφοράς i

Λ_i το οποίο στρογγυλοποιείται στα 2 δεκαδικά ψηφία.

Επικρατέστερη είναι η Προσφορά με το μεγαλύτερο Λ .

Σε κάθε στάδιο της αξιολόγησης των προσφορών, η αρμόδια Επιτροπή συντάσσει πρακτικά σε δύο (2) αντίτυπα στα οποία τεκμηριώνει την αποδοχή ή την απόρριψη των προσφορών και τα οποία παραδίδει στο αρμόδιο όργανο του Ε.Ο.Π.Υ.Υ το οποίο αποφαινεται σχετικά και με μέριμνά του γνωστοποιείται στους υποψήφιους Αναδόχους το αποτέλεσμα του Διαγωνισμού.

Βαθμολόγηση τεχνικών προσφορών

Η Βαθμολόγηση των τεχνικών προσφορών θα γίνει σύμφωνα με τα "Κριτήρια Αξιολόγησης", όπως αυτά προσδιορίζονται στον παρακάτω πίνακα: Ομάδες και συντελεστές κριτηρίων τεχνικής αξιολόγησης.

Όλα τα επί μέρους κριτήρια βαθμολογούνται αυτόνομα 100 έως 110 βαθμούς.

Η βαθμολογία των επί μέρους κριτηρίων:

~~16PROC004740553-2016-07-08~~

- είναι 100 όταν καλύπτονται ακριβώς **όλες** οι υποχρεωτικές [απαράβατοι όροι] απαιτήσεις,
- αυξάνεται έως 110 όταν καλύπτονται **εκτός** από τις υποχρεωτικές [απαράβατοι όροι] και λοιπές απαιτήσεις της διακήρυξης, και υπερκαλύπτονται κάποιες από τις υποχρεωτικές ή/και λοιπές απαιτήσεις της διακήρυξης

Η σταθμισμένη βαθμολογία του κάθε κριτηρίου είναι το γινόμενο του επί μέρους συντελεστή βαρύτητας του κριτηρίου επί τη βαθμολογία του, το οποίο στρογγυλοποιείται στα 2 δεκαδικά ψηφία, και η συνολική βαθμολογία της κάθε Προσφοράς είναι το άθροισμα των σταθμισμένων βαθμολογιών όλων των κριτηρίων.

Ομάδες και συντελεστές κριτηρίων τεχνικής αξιολόγησης

Η αξιολόγηση των προσφορών των υποψηφίων Αναδόχων, για την επιλογή του καταλληλότερου, θα γίνει με βάση τα ακόλουθα κριτήρια:

| A/A | ΚΡΙΤΗΡΙΑ - Κάλυψη τιθέμενων απαιτήσεων προδιαγραφών και | Συντελεστής βαρύτητας (%) | Σχετικές παράγραφοι |
|---------------|--|---------------------------------|------------------------|
| 1 | Εξοπλισμός και Λογισμικό | 65 | |
| 1.1 | Σταθμός Εργασίας | 30 | A.3.1.1, C3.1 |
| 1.2 | Εκτυπωτές | 5 | A.3.1.1, C3.2 |
| 1.3 | Μεταγωγέας (switch) | 10 | A.3.1.1, C3.3 |
| 1.4 | Δομημένη Καλωδίωση | 10 | A.3.1.1.7, C3.6 |
| 1.5 | Ψηφιακές Υπογραφές | 10 | A.3.1.2, C3.4 |
| 2 | Υπηρεσίες έργου | 10 | |
| 2.1 | Υπηρεσίες εγκατάστασης και θέσης σε λειτουργία | 5 | A.3.1.1, C3.5 |
| 2.2 | Εγγύηση Καλής Λειτουργίας | 5 | A.9.1 |
| 3 | Μεθοδολογία Διαχείρισης & Ομάδα Έργου | 25 | |
| 3.1 | Μεθοδολογία και Χρονοδιάγραμμα υλοποίησης έργου | 20 | A4 |
| 3.2 | Προτεινόμενο σχήμα Διοίκησης Έργου | 5 | A7 |
| ΣΥΝΟΛΟ | | 100 | |

Επεξήγηση Κριτηρίων:

Ανά κατηγορία και κριτήριο αξιολογούνται:

Εξοπλισμός και λογισμικό

16PROC004740553-2016-07-08

Για το σύνολο του εξοπλισμού:

- Χαρακτηριστικά απόδοσης (πχ επεξεργαστική ισχύς, μνήμη άμεσης προσπέλασης- όπου αυτό έχει σχέση με την απόδοση, throughput, ταχύτητα διεπαφών διασύνδεσης, ταχύτητα εσωτερικών διαύλων επικοινωνίας κλπ.)
- Προσφερόμενοι πόροι (πχ αποθηκευτική ικανότητα, αριθμός και είδος θυρών διασύνδεσης κλπ)
- Δυνατότητα αναβάθμισης (μέγιστος υποστηριζόμενος αριθμών θυρών, μνήμης, επεξεργαστών, ελεγκτών, αποθηκευτικού χώρου κλπ.).
- Χαρακτηριστικά διαχείρισης (πχ δυνατότητες προσφερόμενου λογισμικού διαχείρισης).
- Λοιπά χαρακτηριστικά (ασφάλεια, υποστηριζόμενα πρωτόκολλα, χαρακτηριστικά εξοικονόμησης ενέργειας, κάλυψη επιπλέον λειτουργικών αναγκών κλπ).

Για τα προσφερόμενα πακέτα συστημικού-έτοιμου λογισμικού

- ιδιαίτερα αξιολογείται ο βαθμός στον οποίο το προσφερόμενο πακέτο συμβάλλει στην παροχή της επιθυμητής λειτουργικότητας η οποία υποστηρίζει τη ζητούμενη λειτουργικότητα των εφαρμογών,
- Η κάλυψη των λειτουργικών και τεχνικών απαιτήσεων του έργου και τυχόν επιπλέον λειτουργικότητες που προσφέρονται, πέραν των ζητούμενων στην παρούσα, οι οποίες κρίνεται ότι συμβάλουν στην εξυπηρέτηση των στόχων του Έργου.
- Η καταλληλότητα του προσφερόμενου λογισμικού σε σχέση με τα υπόλοιπα
- Ο αριθμός και το είδος των προσφερόμενων αδειών χρήσης

ΥΠΗΡΕΣΙΕΣ ΕΡΓΟΥ

Η ποσότητα των παρεχόμενων υπηρεσιών, το προσφερόμενο χρονικό διάστημα και οι όροι εγγύησης

ΜΕΘΟΔΟΛΟΓΙΑ ΔΙΑΧΕΙΡΙΣΗΣ & ΟΜΑΔΑ ΕΡΓΟΥ

Μεθοδολογία

Η προτεινόμενη μεθοδολογία, το τελικά προσφερόμενο χρονοδιάγραμμα καθώς και η ανάλυσή του, η ανάλυση των υπηρεσιών καθώς και κάθε στοιχείο το οποίο τεκμαίρει την επιτυχή υλοποίηση του έργου.

Αναφορικά με το σχήμα διοίκησης αξιολογείται

- ✓ Η κατανομή του προφερόμενου ανθρωποχρόνου σε σχέση με τη φύση των επί μέρους Παραδοτέων και Πακέτων Εργασίας
- ✓ Η μεθοδολογική προσέγγιση του Αναδόχου όσον αφορά στη Διοίκηση και Υλοποίηση του Έργου, σε αντιστοιχία με καταξιωμένα πρότυπα.

Τα ανωτέρω είναι ενδεικτικά της μεθοδολογίας αξιολόγησης, σε κάθε περίπτωση η επιτροπή διατηρεί το δικαίωμα να αξιολογήσει και ότι πρόσθετο στοιχείο της προσφοράς των συμμετεχόντων, το οποίο αποδίδει προστιθέμενη αξία στο έργο .

Προτεινόμενο σχήμα Διοίκησης Έργου

- Η κατανομή του προφερόμενου ανθρωποχρόνου σε σχέση με τη φύση των επί μέρους Παραδοτέων και Πακέτων Εργασίας
- Η μεθοδολογική προσέγγιση του Αναδόχου όσον αφορά στη Διοίκηση και Υλοποίηση του Έργου, σε αντιστοιχία με καταξιωμένα πρότυπα.

Διαμόρφωση συγκριτικού κόστους Προσφοράς

Το συγκριτικό κόστος Κ κάθε Προσφοράς περιλαμβάνει:

- το συνολικό κόστος για το Έργο, χωρίς ΦΠΑ {βλ. §C4.5 «Συγκεντρωτικός Πίνακας Οικονομικής Προσφοράς Έργου»}
- Κάθε άλλο κόστος το οποίο ορίζει ο υποψήφιος Ανάδοχος στην Οικονομική του Προσφορά.
-

Για την αξιολόγηση των Οικονομικών Προσφορών θα ληφθεί υπόψιν το συγκριτικό κόστος χωρίς ΦΠΑ}

16PROC004740553-2016-07-08

ΠΑΡΑΡΤΗΜΑ C2 : ΥΠΟΔΕΙΓΜΑ ΒΙΟΓΡΑΦΙΚΟΥ ΣΗΜΕΙΩΜΑΤΟΣ

ΒΙΟΓΡΑΦΙΚΟ ΣΗΜΕΙΩΜΑ

ΠΡΟΣΩΠΙΚΑ ΣΤΟΙΧΕΙΑ

| | |
|--|-----------------------|
| Επώνυμο: _____ | Όνομα: _____ |
| Πατρώνυμο: _____ | Μητρώνυμο: _____ |
| Ημερομηνία Γέννησης: ____/____/____ | Τόπος Γέννησης: _____ |
| Τηλέφωνο: _____ | E-mail: _____ |
| Fax: _____ | |
| Διεύθυνση Κατοικίας: _____ | |
| | |

ΕΚΠΑΙΔΕΥΣΗ

| Όνομα Ιδρύματος | Τίτλος Πτυχίου | Ειδικότητα | Ημερομηνία Απόκτησης Πτυχίου |
|-----------------|----------------|------------|------------------------------------|
| | | | |
| | | | |
| | | | |

ΚΑΤΗΓΟΡΙΑ ΣΤΕΛΕΧΟΥΣ

(στο προτεινόμενο, από τον υποψήφιο Ανάδοχο, σχήμα διοίκησης Έργου)

Ηλεκτρονικός Δημόσιος Διεθνής Διαγωνισμός με Ανοιχτές Διαδικασίες για το έργο

" Προμήθεια μηχανογραφικού εξοπλισμού των Περιφερειακών Διευθύνσεων (ΠΕ.ΔΙ.) του ΕΟΠΥΥ "

ΕΠΑΓΓΕΛΜΑΤΙΚΗ ΕΜΠΕΙΡΙΑ

| Έργο | Εργοδότης | Θέση ¹ και Καθήκοντα στο Έργο | Απασχόληση στο Έργο | |
|------|-----------|--|-----------------------------------|-----|
| | | | Περίοδος (από - έως) | Α/Μ |
| | | | __ / __ / __ - __ / __ / __ | |
| | | | __ / __ / __ - __ / __ / __ | |
| | | | __ / __ / __ - __ / __ / __ | |

¹ Ως ΘΕΣΕΙΣ ενδεικτικά αναφέρονται : manager, senior consultant, consultant, business expert κλπ.

16PROC004740553 2016-07-08

ΠΑΡΑΡΤΗΜΑ C3': ΠΙΝΑΚΕΣ ΣΥΜΜΟΡΦΩΣΗΣ

Ο υποψήφιος Ανάδοχος συμπληρώνει τους παρακάτω πίνακες συμμόρφωσης με την απόλυτη ευθύνη της ακρίβειας των δεδομένων.

C3.1 ΣΤΑΘΜΟΙ ΕΡΓΑΣΙΑΣ ΟΠΣ

| A/A | ΧΑΡΑΚΗΤΗΡΙΣΤΙΚΟ | ΥΠΟΧΡΕΩΣΗ | ΑΠΑΝΤΗΣΗ | ΠΑΡΑΠΟΜΠΗ |
|----------------------------|--|------------|----------|-----------|
| C3.1.1 Γενικά | | | | |
| C3.1.1.1 | Κατασκευαστής - Να αναφερθεί | ΝΑΙ | | |
| C3.1.1.2 | Μοντέλο - Να αναφερθεί | ΝΑΙ | | |
| C3.1.1.3 | Αριθμός Μονάδων | 700 | | |
| C3.1.1.4 | Small Form Factor | ΝΑΙ | | |
| C3.1.1.5 | Η κατασκευή και η συναρμολόγηση έχει γίνει σε εργοστάσιο επώνυμου κατασκευαστή με πιστοποίηση ISO 9001 | ΝΑΙ | | |
| C3.1.1.6 | Πιστοποιήσεις: CE, ENERGY STAR, EPEAT | ΝΑΙ | | |
| C3.1.1.7 | Chipset Intel H110 ή ανώτερο | ΝΑΙ | | |
| C3.1.1.8 | Security: TPM, Setup/BIOS Password, Chassis lock slot | ΝΑΙ | | |
| C3.1.1.9 | Πληκτρολόγιο USB Ελληνικό του ίδιου κατασκευαστή | ΝΑΙ | | |
| C3.1.1.10 | Ποντίκι USB Οπτικό του ίδιου κατασκευαστή | ΝΑΙ | | |
| C3.1.1.11 | Καλώδιο τροφοδοσίας ρεύματος | ΝΑΙ | | |
| C3.1.1.12 | Εγγύηση για ανταλλακτικά και εργασία On Site Next Business Day από τον κατασκευαστή. Να αποδεικνύεται από επίσημη δήλωση του κατασκευαστή. | ≥ 5 Χρόνια | | |
| C3.1.2 Επεξεργαστές | | | | |
| C3.1.2.1 | Intel i5 6 th generation ή ισοδύναμο | ΝΑΙ | | |
| C3.1.2.2 | Αριθμός πυρήνων | ≥ 2 | | |
| C3.1.2.3 | Συχνότητα λειτουργίας | ≥ 3.2 GHz | | |
| C3.1.2.4 | Cache | ≥ 6 MB | | |
| C3.1.3 Μνήμη | | | | |
| C3.1.3.1 | Μέγεθος κεντρικής μνήμης | ≥ 4 GB | | |
| C3.1.3.2 | Μέγιστο μέγεθος κεντρικής μνήμης | ≥ 16 GB | | |
| C3.1.3.3 | Τύπος μνήμης DDR3 συχνότητας | ≥ 1600 MHz | | |

16PROC004740553 2016-07-08

| A/A | ΧΑΡΑΚΤΗΡΙΣΤΙΚΟ | ΥΠΟΧΡΕΩΣΗ | ΑΠΑΝΤΗΣΗ | ΠΑΡΑΠΟΜΠΗ |
|------------------------------|--|-------------------|----------|-----------|
| C3.1.3.4 | Total DIMM slots | ≥ 2 | | |
| C3.1.4 ΜΟΝΑΔΕΣ ΔΙΣΚΩΝ | | | | |
| C3.1.4.1 | Πλήθος προσφερόμενων σκληρών δίσκων | ≥ 1 | | |
| C3.1.4.2 | Χωρητικότητα δίσκου | ≥ 0,5 TB | | |
| C3.1.4.3 | Τεχνολογία δίσκου SATA III | NAI | | |
| C3.1.4.4 | Ταχύτητα δίσκου | ≥ 7200 rpm | | |
| C3.1.4.5 | Να διαθέτει εσωτερικό DVD+/-RW | NAI | | |
| C3.1.4.6 | I/O PORTS ON-BOARD | | | |
| C3.1.4.7 | Θύρες δικτύου Ethernet ταχύτητας 10/100/1000 | ≥ 1 | | |
| C3.1.4.8 | Audio-In , Audio-Out | NAI | | |
| C3.1.4.9 | PCI Express x16 | ≥ 1 | | |
| C3.1.4.10 | PCI Express x1 | ≥ 1 | | |
| C3.1.4.11 | Θύρες USB 2.0 ποσότητα (τουλάχιστον 1 μπροστά) | ≥ 4 | | |
| C3.1.4.12 | Θύρες USB 3.0 ποσότητα (τουλάχιστον 1 μπροστά) | ≥ 4 | | |
| C3.1.5 ΤΡΟΦΟΔΟΤΙΚΟ | | | | |
| C3.1.5.1 | Ισχύς | < 240 Watt | | |
| C3.1.5.2 | Efficiency | ≥ 85% | | |
| C3.1.5.3 | Active PFC | NAI | | |
| C3.1.6 ΗΧΟΣ | | | | |
| C3.1.6.1 | Ενσωματωμένο κύκλωμα ήχου | NAI | | |
| C3.1.6.2 | Εσωτερικό ηχείο | NAI | | |
| C3.1.7 ΚΑΡΤΑ ΓΡΑΦΙΚΩΝ | | | | |
| C3.1.7.1 | Ενσωματωμένη | NAI | | |
| C3.1.7.2 | Έξοδοι σήματος | 1 x VGA & 1 x DVI | | |
| C3.1.8 ΟΘΟΝΗ | | | | |
| C3.1.8.1 | Ποσότητα | 700 | | |
| C3.1.8.2 | Να αναφερθεί ο κατασκευαστής και το μοντέλο | NAI | | |
| C3.1.8.3 | Του ίδιου κατασκευαστή με τον σταθμό εργασίας | NAI | | |
| C3.1.8.4 | Διαστάσεις | ≥ 19" | | |
| C3.1.8.5 | Τεχνολογίας LED IPS anti-glare | NAI | | |
| C3.1.8.6 | Aspect Ratio | 16:9 | | |
| C3.1.8.7 | Ανάλυση | ≥ 1920 x 1080 | | |

16PROC004740553 2016-07-08

| A/A | ΧΑΡΑΚΤΗΡΙΣΤΙΚΟ | ΥΠΟΧΡΕΩΣΗ | ΑΠΑΝΤΗΣΗ | ΠΑΡΑΠΟΜΠΗ |
|---|--|-------------------------|----------|-----------|
| C3.1.8.8 | Είσοδοι σήματος | VGA & DVI | | |
| C3.1.8.9 | Να συνδέεται με τον Η/Υ απευθείας μέσω DVI & VGA (χωρίς adapters) | ΝΑΙ | | |
| C3.1.8.10 | Φωτεινότητα | ≥ 250 cd/m ² | | |
| C3.1.8.11 | Typical Contrast Ratio | ≥ 1000:1 | | |
| C3.1.8.12 | Dynamic Contrast Ratio | ≥ 2 million:1 | | |
| C3.1.8.13 | Response Time | ≤ 8 ms | | |
| C3.1.8.14 | Color depth | ≥ 16.7 million | | |
| C3.1.8.15 | Pixel Pitch | ≤ 0.3 mm | | |
| C3.1.8.16 | Viewing Angle | ≥ 178 / 178 | | |
| C3.1.8.17 | Security Lock Slot | ΝΑΙ | | |
| C3.1.8.18 | USB ports | ≥ 3 | | |
| C3.1.8.19 | Height adjustable Stand, tilt, swivel, pivot | ΝΑΙ | | |
| C3.1.8.20 | VESA mounting support | ΝΑΙ | | |
| C3.1.8.21 | Power consumption operational (typical) | ≤ 25 Watt | | |
| C3.1.8.22 | Να παρέχονται cables | VGA, USB, Power | | |
| C3.1.8.23 | Πιστοποιήσεις ENERGY STAR, EPEAT, TCO | ΝΑΙ | | |
| C3.1.8.24 | Εγγύηση On Site από τον κατασκευαστή. Να αποδεικνύεται από επίσημη δήλωση του κατασκευαστή. | ≥ 5 Χρόνια | | |
| C3.1.9 Πιστοποιήσεις για Σταθμούς Εργασίας | | | | |
| C3.1.9.1 | Πιστοποιητικό ISO 9001 του κατασκευαστή ή άλλα πιστοποιητικά ποιότητας του μηχανήματος | ΝΑΙ | | |
| C3.1.9.2 | Να φέρουν το σήμα CE | ΝΑΙ | | |
| C3.1.9.3 | Φιλικότητα προς το περιβάλλον και ταυτόχρονη εξοικονόμηση ενέργειας και ασφάλεια. Να αναφερθούν οι σχετικές πιστοποιήσεις, | ΝΑΙ | | |
| C3.1.9.4 | Να προσκομισθούν αντίγραφα των αντίστοιχων πιστοποιητικών | ΝΑΙ | | |
| C3.1.10 Λειτουργικό Σύστημα | | | | |

16PROC004740553 2016-07-08

| A/A | ΧΑΡΑΚΤΗΡΙΣΤΙΚΟ | ΥΠΟΧΡΕΩΣΗ | ΑΠΑΝΤΗΣΗ | ΠΑΡΑΠΟΜΠΗ |
|-----------|---|-----------|----------|-----------|
| C3.1.10.1 | Να αναφερθεί η ονομασία, η έκδοση του και ο τύπος του προσφερομένου Λειτουργικού Συστήματος. Η έκδοση να είναι η τελευταία ενημερωμένη έκδοση που κυκλοφορεί στην αγορά και να υπάρχει δυνατότητα download των μέσων εγκατάστασης από διαδικτυακό τόπο του κατασκευαστή και δημιουργίας πολλαπλών αντιγράφων. | ΝΑΙ | | |
| C3.1.10.2 | Να παρέχεται το δικαίωμα χρήσης προηγούμενων εκδόσεων του προσφερόμενου λειτουργικού συστήματος. | ΝΑΙ | | |
| C3.1.10.3 | Εγκαταστημένο λειτουργικό με παραθυρικό περιβάλλον πλήρως εξελληνισμένο σε όλους τους σταθμούς εργασίας και με τους οδηγούς συσκευών των μηχανημάτων εγκατεστημένους. Να συνοδεύεται από μέσο (φυσικό ή δικτυακό) επαναφοράς αρχικού συστήματος (Recovery Image) | 700 | | |
| C3.1.10.4 | Υποστήριξη σε SMB/CIFS /NFS protocol | ΝΑΙ | | |
| C3.1.10.5 | Υποστήριξη σε Active Directory, LDAP, Kerberos | ΝΑΙ | | |
| C3.1.10.6 | Υποστήριξη ασφαλούς (κρυπτογραφημένης) απομακρυσμένης πρόσβασης | ΝΑΙ | | |
| C3.1.10.7 | Το λειτουργικό σύστημα (το προσφερόμενο ή οι προηγούμενες εκδόσεις του) να μπορεί να υποστηρίξει το λογισμικό εφαρμογών ΟΠΣ-ΙΚΑ όπως φαίνεται στην παράγραφο 3.7.10 της παρούσας. | ΝΑΙ | | |
| C3.1.10.8 | Το λειτουργικό σύστημα (το προσφερόμενο ή οι προηγούμενες εκδόσεις του) πρέπει να υποστηρίζει Client-Server εφαρμογές, βασισμένες σε Oracle Developer 6i. | ΝΑΙ | | |
| C3.1.10.9 | Το λειτουργικό σύστημα (το προσφερόμενο ή οι προηγούμενες εκδόσεις του) πρέπει να υποστηρίζει .Net Framework 1.1 και MDac 2.7. | ΝΑΙ | | |

16PROC004740553 2016-07-08

| A/A | ΧΑΡΑΚΗΤΗΡΙΣΤΙΚΟ | ΥΠΟΧΡΕΩΣΗ | ΑΠΑΝΤΗΣΗ | ΠΑΡΑΠΟΜΠΗ |
|-------------------|--|------------------|----------|-----------|
| C3.1.10.10 | Το λειτουργικό σύστημα πρέπει να υποστηρίζει τους εκτυπωτές που υπάρχουν ήδη στα υποκαταστήματα με την έκδοση του OS που θα εγκατασταθεί (πλήρης υποστήριξη Ελληνικών – formatting και συνεργασία με Oracle Forms & Reports) βλ. παράγραφο 3.7.10 | ΝΑΙ | | |
| C3.1.10.11 | Το λειτουργικό σύστημα πρέπει να υποστηρίζει DFS (Distributed File System) από την έκδοση του OS που θα εγκατασταθεί. | ΝΑΙ | | |
| C3.1.10.12 | Το λειτουργικό σύστημα θα πρέπει να υποστηρίζει κεντροποιημένη διαχείριση των OS των client και πιο συγκεκριμένα : 1. Group Policy (εφαρμογή από κεντρικό σημείο πολιτικών ασφαλείας-κανόνων λειτουργίας) 2. Μέσω κονσόλων MMC 3. Μέσω scripting (έχουν ήδη αναπτυχθεί για το ΙΚΑ ΟΠΣ ειδικά scripts διαχείρισης και λειτουργίας) | ΝΑΙ | | |
| C3.1.10.13 | Το λειτουργικό σύστημα θα πρέπει να υποστηρίζει single sign on και συμβατότητα με Active Directory. | ΝΑΙ | | |
| C3.1.10.14 | Το λειτουργικό σύστημα θα πρέπει να υποστηρίζει και να μπορεί να δέχεται ενημερώσεις ασφαλείας, χωρίς να απαιτείται η επανεγκατάσταση του λειτουργικού συστήματος. | ΝΑΙ | | |
| C3.1.11 | | Λογισμικό | | |
| C3.1.11.1 | Άδεια χρήσης (ανά χρήστη) που να εξασφαλίζει την πρόσβαση και πλήρη χρήση των χαρακτηριστικών του Server διαχείρισης Εταιρικής Αλληλογραφίας, επαφών και Ημερολογίου. | 700 | | |

16PROC004740553 2016-07-08

| Α/Α | ΧΑΡΑΚΤΗΡΙΣΤΙΚΟ | ΥΠΟΧΡΕΩΣΗ | ΑΠΑΝΤΗΣΗ | ΠΑΡΑΠΟΜΠΗ |
|-----------|---|-----------|----------|-----------|
| C3.1.11.2 | Ενιαία σουίτα Λογισμικού Εφαρμογών Γραφείου πλήρως εξελληνισμένη, η οποία να περιλαμβάνει τουλάχιστον επεξεργαστή κειμένου, επεξεργαστή φύλλων εργασίας. Λογισμικό δημιουργίας & διαχείρισης παρουσιάσεων. Λογισμικό διαχείρισης ηλεκτρονικού ταχυδρομείου, επαφών, ημερολογίου & εργασιών που να συνεργάζεται πλήρως με το Λογισμικό Server διαχείρισης Εταιρικής Αλληλογραφίας, Επαφών και Ημερολογίου. | 700 | | |
| C3.1.11.3 | Το Λογισμικό Εφαρμογών Γραφείου να προσφερθεί σε μορφή επίσημης συνολικής κυβερνητικής άδειας στο όνομα του Φορέα, η οποία να παρέχει το δικαίωμα μεταφοράς & χρήσης του σε οποιοδήποτε υπολογιστικό σύστημα του Φορέα και το δικαίωμα εγκατάσταση και χρήσης προηγούμενων εκδόσεών του. | ΝΑΙ | | |
| C3.1.11.4 | Πλήρης υποστήριξη χρήσης της Ελληνικής γλώσσας κατά την συγγραφή κειμένου. Θα πρέπει να παρέχονται ενιαίες συνιστώσες ορθογραφικού ελέγχου, ελέγχου συλλαβισμού και θησαυρού συνωνύμων όρων για την Ελληνική γλώσσα οι οποίες να μπορούν να χρησιμοποιηθούν από όλες τις επιμέρους εφαρμογές του Λογισμικού Εφαρμογών Γραφείου. | ΝΑΙ | | |
| C3.1.11.5 | Το Λογισμικό Εφαρμογών Γραφείου θα πρέπει να διαθέτει πλήρως εξελληνισμένο γραφικό περιβάλλον εργασίας σε όλες τις επί μέρους εφαρμογές του. Θα πρέπει να διαθέτει επίσης εκτενή κείμενα ενσωματωμένης βοήθειας χρήσης του στην Ελληνική γλώσσα, τα οποία να καλύπτουν τον τρόπο χρήσης όλης της παρεχόμενης λειτουργικότητας από το λογισμικό. | ΝΑΙ | | |

Ηλεκτρονικός Δημόσιος Διεθνής Διαγωνισμός με Ανοιχτές Διαδικασίες για το έργο

" Προμήθεια μηχανογραφικού εξοπλισμού των Περιφερειακών Διευθύνσεων (ΠΕ.ΔΙ.) του ΕΟΠΥΥ "

16PROC004740553 2016-07-08

| A/A | ΧΑΡΑΚΤΗΡΙΣΤΙΚΟ | ΥΠΟΧΡΕΩΣΗ | ΑΠΑΝΤΗΣΗ | ΠΑΡΑΠΟΜΠΗ |
|------------|---|-----------|----------|-----------|
| C3.1.11.6 | Το προσφερόμενο λογισμικό Εφαρμογών Γραφείου θα πρέπει να παρουσιάζει πλήρη (100%) συμβατότητα με τα υπάρχοντα έγγραφα του οργανισμού που είναι κυρίως σε μορφή Office 2010, με τον αριθμό τους να εκτιμάται σε αρκετές χιλιάδες. Το λογισμικό θα πρέπει να μπορεί να ανοίξει τα έγγραφα, να τα επεξεργαστεί και να τα αποθηκεύσει χωρίς να αλλοιώνει σε καμιά περίπτωση τα χαρακτηριστικά μορφοποίησης τους. | ΝΑΙ | | |
| C3.1.11.7 | Λογισμικό ανάγνωσης αρχείων τύπου PDF το οποίο θα μπορεί να ενσωματωθεί σε κοινά χρησιμοποιούμενους web browsers (πχ Internet Explorer, Firefox, Chrome, Opera κλπ) | ΝΑΙ | | |
| C3.1.11.8 | Υποστήριξη τελευταίας έκδοσης Java. | ΝΑΙ | | |
| C3.1.11.9 | Υποστήριξη πιο πρόσφατης έκδοσης Flash player το οποίο θα μπορεί να ενσωματωθεί σε κοινά χρησιμοποιούμενους web browsers (πχ Internet Explorer, Firefox, Chrome, Opera κλπ) | ΝΑΙ | | |
| C3.1.11.10 | Δυνατότητα απαγόρευσης λειτουργίας protocol drivers όπως Winpcap ή VMWare | ΝΑΙ | | |
| C3.1.11.11 | Δυνατότητα ελέγχου συγκεκριμένων executables ώστε να μην δίνεται δυνατότητα στον χρήστη να τα εκτελεί ανεξάρτητα από τα rights που έχει στο λειτουργικό σύστημα. | ΝΑΙ | | |
| C3.1.11.12 | Δυνατότητα ύπαρξης μηχανισμού τέτοιου που να επιτρέπει στο διαχειριστή να ορίζει τι λειτουργίες μπορούν να εκτελούν οι εφαρμογές που εκτελούνται στο σύστημα (πχ εγγραφή/ανάγνωση σε συγκεκριμένα folders κλπ) | ΝΑΙ | | |

C3.2 ΕΚΤΥΠΩΤΕΣ ΤΕΧΝΟΛΟΓΙΑΣ LASER

| A/A | ΧΑΡΑΚΤΗΡΙΣΤΙΚΟ | ΥΠΟΧΡΕΩΣΗ | ΑΠΑΝΤΗΣΗ | ΠΑΡΑΠΟΜΠΗ |
|-----------------------------|---|-----------|----------|-----------|
| C.2.1 Χαρακτηριστικά | | | | |
| C3.2.1.1 | Να αναφερθεί ο Κατασκευαστής και το Μοντέλο | ΝΑΙ | | |
| C3.2.1.2 | Αριθμός μονάδων | 10 | | |

Ηλεκτρονικός Δημόσιος Διεθνής Διαγωνισμός με Ανοιχτές Διαδικασίες για το έργο

" Προμήθεια μηχανογραφικού εξοπλισμού των Περιφερειακών Διευθύνσεων (ΠΕ.ΔΙ.) του ΕΟΠΥΥ "

16PROC004740553 2016-07-08

| A/A | ΧΑΡΑΚΤΗΡΙΣΤΙΚΟ | ΥΠΟΧΡΕΩΣΗ | ΑΠΑΝΤΗΣΗ | ΠΑΡΑΠΟΜΠΗ |
|-----------|--|--|----------|-----------|
| C3.2.1.3 | Τεχνολογίας laser ασπρόμαυρης εκτύπωσης | ΝΑΙ | | |
| C3.2.1.4 | Οι προσφερόμενοι εκτυπωτές πρέπει να είναι σύγχρονης τεχνολογίας με ανακοίνωση μέσα στους τελευταίους 24 μήνες πριν την ημερομηνία υποβολής των προσφορών, να κυκλοφορούν στην αγορά και να μην υπάρχει ανακοίνωση περί αντικατάστασης / απόσυρσής τους. | ΝΑΙ | | |
| C3.2.1.5 | Μέγιστη ταχύτητα εκτύπωσης A4 σελίδες / λεπτό (ppm) | ≥ 40ppm | | |
| C3.2.1.6 | Ταχύτητα 1 ^{ης} εκτύπωσης | ≤ 6 sec | | |
| C3.2.1.7 | Ανάλυση εκτύπωσης (dpi) | ≥1200x1200dpi | | |
| C3.2.1.8 | Γλώσσες εκτύπωσης:PCL5e,PCL 6. Να αναφερθούν όλες οι γλώσσες που υποστηρίζονται. | ΝΑΙ | | |
| C3.2.1.9 | Μνήμη RAM Ελάχιστη | ≥ 256MB | | |
| C3.2.1.10 | Μνήμη RAM Μέγιστη | ≥ 768MB | | |
| C3.2.1.11 | Ταχύτητα Επεξεργαστή | Να αναφερθεί | | |
| C3.2.1.12 | Input Trays | ≥ 2 συρτάρια (οριζόντιας τροφοδοσίας, χωρητικότητας τουλάχιστον 150 σελίδων το κάθε ένα) | | |
| C3.2.1.13 | Αυτόματος τροφοδότης χαρτιού | ΝΑΙ | | |
| C3.2.1.14 | Αυτόματη εκτύπωση δύο όψεων | ΝΑΙ | | |
| C3.2.1.15 | Συνολική Χωρητικότητα Input Trays σε σελίδες A4 | ≥300 σελίδες | | |
| C3.2.1.16 | Μεγέθη εκτύπωσης: A4, A5, Legal, Executive, Letter. Να αναφερθούν όλοι οι τύποι και τα μεγέθη χαρτιού που υποστηρίζονται | ΝΑΙ | | |
| C3.2.1.17 | Δυνατότητα ταυτόχρονης φόρτωσης στα Input trays του εκτυπωτή δύο ανεξάρτητων εντύπων διαφορετικού μεγέθους (πλάτους και μήκους) | ΝΑΙ | | |
| C3.2.1.18 | Υποστηριζόμενα interface: USB 2.0 ή νεώτερο Ethernet | ΝΑΙ | | |
| C3.2.1.19 | Υποστήριξη Ελληνικών χαρακτήρων ΕΛΟΤ-928 και 437 χωρίς download | ΝΑΙ | | |
| C3.2.1.20 | Μηνιαίος κύκλος εργασίας | ≥ 120.000 Σελίδες | | |

Ηλεκτρονικός Δημόσιος Διεθνής Διαγωνισμός με Ανοιχτές Διαδικασίες για το έργο

" Προμήθεια μηχανογραφικού εξοπλισμού των Περιφερειακών Διευθύνσεων (ΠΕ.ΔΙ.) του ΕΟΠΥΥ "

16PROC004740553 2016-07-08

| | | | | |
|---------------------------|--|-----------------|--|--|
| C3.2.1.21 | Να αναφερθεί η απόδοση του toner σε σελίδες σύμφωνα με το πρότυπο ISO/IEC 19752 | ΝΑΙ | | |
| C3.2.1.22 | Κάθε εκτυπωτής να συνοδεύεται από καλώδιο εκτυπωτή USB μήκους $\geq 2m$ | ΝΑΙ | | |
| C3.2.1.23 | Κάθε εκτυπωτής να συνοδεύεται από καλώδιο δικτύου μήκους $\geq 2m$ | ΝΑΙ | | |
| C3.2.1.24 | Κάθε εκτυπωτής να συνοδεύεται απαραίτητα από 2 γνήσια toners επιπλέον του εγκαταστημένου, διάρκειας τουλάχιστον 5.000 σελίδων το κάθε ένα. Οι διάρκειες των toner να υπολογιστούν σύμφωνα με τις οδηγίες του επίσημου κατασκευαστή | ΝΑΙ | | |
| C3.2.1.25 | Να αναφερθούν τα επίπεδα θορύβου (db) σε αδράνεια και σε λειτουργία. | ΝΑΙ | | |
| C3.2.1.26 | Ο Ανάδοχος θα αναλάβει να εγκαταστήσει και να παραδώσει τον εκτυπωτή σε λειτουργική κατάσταση και σε διασύνδεση με το ΟΠΣ-ΕΟΠΥΥ | ΝΑΙ | | |
| C3.2.1.27 | Ο Ανάδοχος θα προμηθεύσει τους (drivers) του εκτυπωτή για τα λειτουργικά συστήματα που θα προσφερθούν | ΝΑΙ | | |
| C3.2.1.28 | Να συνοδεύεται από τα εγχειρίδια χρήσης της συσκευής και του λογισμικού της. | ΝΑΙ | | |
| C3.2.1.29 | Εγγύηση On Site από τον κατασκευαστή. Να αποδεικνύεται από επίσημη δήλωση του κατασκευαστή. | ≥ 5 Χρόνια | | |
| C3.2.2 Πιστοποίηση | | | | |
| C3.2.2.1 | Πιστοποιητικό ISO 9001 του κατασκευαστή ή άλλα πιστοποιητικά ποιότητας του μηχανήματος | ΝΑΙ | | |
| C3.2.2.2 | Να φέρουν το σήμα CE | ΝΑΙ | | |
| C3.2.2.3 | Φιλικότητα προς το περιβάλλον και ταυτόχρονη εξοικονόμηση ενέργειας και ασφάλεια. Να αναφερθούν οι σχετικές πιστοποιήσεις. | ΝΑΙ | | |
| C3.2.2.4 | Να προσκομισθούν αντίγραφα των αντίστοιχων πιστοποιητικών | ΝΑΙ | | |

C3.3 SWITCHES

| A/A | ΧΑΡΑΚΤΗΡΙΣΤΙΚΟ | ΥΠΟΧΡΕΩΣΗ | ΑΠΑΝΤΗΣΗ | ΠΑΡΑΠΟΜΠΗ |
|------------------------------|----------------|-----------|----------|-----------|
| C3.3.1 Χαρακτηριστικά | | | | |

Ηλεκτρονικός Δημόσιος Διεθνής Διαγωνισμός με Ανοιχτές Διαδικασίες για το έργο

" Προμήθεια μηχανογραφικού εξοπλισμού των Περιφερειακών Διευθύνσεων (ΠΕ.ΔΙ.) του ΕΟΠΥΥ "

16PROC004740553 2016-07-08

| A/A | ΧΑΡΑΚΤΗΡΙΣΤΙΚΟ | ΥΠΟΧΡΕΩΣΗ | ΑΠΑΝΤΗΣΗ | ΠΑΡΑΠΟΜΠΗ |
|-----------|---|------------------|----------|-----------|
| C3.3.1.1 | Να αναφερθεί ο Κατασκευαστής και το Μοντέλο | ΝΑΙ | | |
| C3.3.1.2 | Αριθμός μονάδων | 15 | | |
| C3.3.1.3 | Θύρες ενεργοποιημένες (RJ 45 autonegotiating 10/100/1000Mbps) | ≥24 | | |
| C3.3.1.4 | SFP θύρες 1000Mbps | ≥ 4 | | |
| C3.3.1.5 | Μνήμη Flash | ≥ 128 MB | | |
| C3.3.1.6 | Μνήμη RAM | ≥ 128 MB | | |
| C3.3.1.7 | Throughput | ≥ 40 Mpps | | |
| C3.3.1.8 | Routing/switching capacity | ≥ 56 Gbps | | |
| C3.3.1.9 | Rack Mounted | 1U | | |
| C3.3.1.10 | Ταχύτητες Μεταφοράς Δεδομένων | 10/100/1000 Mbps | | |
| C3.3.1.11 | Να υπάρχει δυνατότητα ελέγχου και παραμετροποίησης μέσω web browser | ΝΑΙ | | |
| C3.3.1.12 | Να υποστηρίζει τις ακόλουθες λειτουργικότητες και πρωτόκολλα: QoS <ul style="list-style-type: none"> Broadcast control Rate limiting Traffic prioritization (DSCP, IEEE 802.1p) | ΝΑΙ | | |
| C3.3.1.13 | Layer 2 Switching <ul style="list-style-type: none"> VLAN & tagging (256 VLANs, IEEE 802.1Q) IEEE 802.1D Spanning Tree Protocol, IEEE 802.1w Rapid Spanning Tree Protocol, IEEE 802.1s Multiple Spanning Tree Protocol BPDU Filtering Jumbo Frame support | ΝΑΙ | | |
| C3.3.1.14 | Layer 3 Routing/Layer 3 Services <ul style="list-style-type: none"> Static IPv4/IPv6 routing (32 static routes, 8 virtual VLAN interfaces) ARP DHCP Relay | ΝΑΙ | | |

16PROC004740553 2016-07-08

| A/A | ΧΑΡΑΚΤΗΡΙΣΤΙΚΟ | ΥΠΟΧΡΕΩΣΗ | ΑΠΑΝΤΗΣΗ | ΠΑΡΑΠΟΜΠΗ |
|---------------------------|--|------------|----------|-----------|
| C3.3.1.15 | Security <ul style="list-style-type: none"> • Advanced Access Control Lists (MAC & IP based ACLs) • SSL, IEEE 802.1X, RADIUS network logins • Automatic VLAN Assignment • STP BPDU port protection, STP Root Guard • Automatic DoS protection • Management passwords | ΝΑΙ | | |
| C3.3.1.16 | Εγγύηση On Site από τον κατασκευαστή. Να αποδεικνύεται από επίσημη δήλωση του κατασκευαστή. | ≥ 5 Χρόνια | | |
| C3.3.2 Πιστοποίηση | | | | |
| C3.3.2.1 | Πιστοποιητικό ISO 9001 του κατασκευαστή ή άλλα πιστοποιητικά ποιότητας του μηχανήματος | ΝΑΙ | | |
| C3.3.2.2 | Να φέρουν το σήμα CE | ΝΑΙ | | |
| C3.3.2.3 | Φιλικότητα προς το περιβάλλον και ταυτόχρονη εξοικονόμηση ενέργειας και ασφάλεια. Να αναφερθούν οι σχετικές πιστοποιήσεις. | ΝΑΙ | | |
| C3.3.2.4 | Να προσκομισθούν αντίγραφα των αντίστοιχων πιστοποιητικών | ΝΑΙ | | |

C3.4 ΠΡΟΔΙΑΓΡΑΦΕΣ ΕΝΙΑΙΑΣ ΠΛΑΤΦΟΡΜΑΣ ΔΙΑΧΕΙΡΙΣΗΣ ΨΗΦΙΑΚΩΝ ΠΙΣΤΟΠΟΙΗΤΙΚΩΝ & ΠΡΟΗΓΜΕΝΩΝ ΥΠΗΡΕΣΙΩΝ ΨΗΦΙΑΚΩΝ ΥΠΟΓΡΑΦΩΝ

| A/A | ΧΑΡΑΚΤΗΡΙΣΤΙΚΑ | ΑΠΑΙΤΗΣΗ | ΑΠΑΝΤΗΣΗ | ΠΑΡΑΠΟΜΠΗ |
|------------------------------|---|----------|----------|-----------|
| C3.4.1 Χαρακτηριστικά | | | | |
| C3.4.1.1. | Η προσφερόμενη λύση πρέπει να διαθέτει αποδεδειγμένα υπάρχουσες υλοποιήσεις σε οργανισμούς άνω των 3.000 ενεργών χρηστών σε οργανισμούς και φορείς του Ελληνικού Δημοσίου ή/και της Ευρωπαϊκής Ένωσης. Να κατατεθούν οι αντίστοιχες Βεβαιώσεις από τους αρμόδιους φορείς. | ΝΑΙ | | |
| C3.4.1.2. | Η προσφερόμενη λύση πρέπει να έχει υλοποιηθεί επιτυχώς και αποδεδειγμένα υποχρεωτικά σε πάνω από 2 οργανισμούς του Ελληνικού Δημοσίου ή/και της Ευρωπαϊκής Ένωσης και προαιρετικά του Ιδιωτικού Τομέα. Να κατατεθούν αντίστοιχα πρωτόκολλα παραλαβής. | ΝΑΙ | | |

16PROC004740553 2016-07-08

| A/A | ΧΑΡΑΚΤΗΡΙΣΤΙΚΑ | ΑΠΑΙΤΗΣΗ | ΑΠΑΝΤΗΣΗ | ΠΑΡΑΠΟΜΠΗ |
|--|---|----------|----------|-----------|
| C3.4.1.3. | Η προσφερόμενη λύση να είναι ώριμο προϊόν που να βρίσκεται σε κυκλοφορία για τουλάχιστον 7 χρόνια. | ΝΑΙ | | |
| C3.4.2 ΑΣΦΑΛΗΣ ΔΙΑΤΑΞΗ ΕΚΔΟΣΗΣ & ΔΙΑΧΕΙΡΙΣΗΣ ΨΗΦΙΑΚΩΝ ΠΙΣΤΟΠΟΙΗΤΙΚΩΝ (server) | | | | |
| C3.4.2.1. | Προμήθεια δύο (2) κεντρικών Ασφαλών Διατάξεων Έκδοσης & Διαχείρισης Ψηφιακών Πιστοποιητικών σε λειτουργία υψηλής διαθεσιμότητας και κατανομής φορτίου (Active High Availability & Load Balancing) | ΝΑΙ | | |
| C3.4.2.2. | Ασφαλής διάταξη για λειτουργία εσωτερικής Αρχής Πιστοποίησης (Certificate Authority) με σκοπό, μεταξύ άλλων, την έκδοση και διαχείριση ψηφιακών πιστοποιητικών για χρήση από τον Ε.Ο.Π.Υ.Υ. Τα πιστοποιητικά αυτά θα χρησιμοποιούνται, μεταξύ άλλων, και για την ψηφιακή υπογραφή εγγράφων που διακινούνται εσωτερικά στον Ε.Ο.Π.Υ.Υ. | ΝΑΙ | | |
| C3.4.2.3. | Η διάταξη αυτή πρέπει να αποτελεί εξειδικευμένη ασφαλή συσκευή με χρήση μέτρων προστασίας για παραβίαση (tamper resistant) με αποκλειστικό σκοπό την χρήση της ως απομακρυσμένη λύση διακομιστή ψηφιακών υπογραφών (hardware based remote signing server solution). Η συγκεκριμένη διάταξη θα πρέπει να υποστηρίζει την δυνατότητα απομακρυσμένης διασύνδεσης με την Αρχή Πιστοποίησης Ελληνικού Δημοσίου. Δεν επιτρέπεται η προσφορά απλού λογισμικού που εγκαθίσταται σε εξυπηρετητή με λειτουργικό σύστημα γενικής χρήσης. | ΝΑΙ | | |
| C3.4.2.4. | Η Ασφαλή Διάταξη πρέπει να χρησιμοποιείται για τη έκδοση και ασφαλή αποθήκευση των ψηφιακών πιστοποιητικών / ιδιωτικών κλειδιών των χρηστών του Ε.Ο.Π.Υ.Υ. Με αυτό τον τρόπο τα πιστοποιητικά / κλειδιά μπορούν να χρησιμοποιηθούν με ασφαλή τρόπο από οποιαδήποτε εφαρμογή και σταθμό εργασίας. Κανείς χρήστης, συμπεριλαμβανομένων και των διαχειριστών, δεν πρέπει να έχει πρόσβαση σε ιδιωτικά κλειδιά κρυπτογράφησης που δεν του ανήκουν. | ΝΑΙ | | |
| C3.4.2.5. | Η Ασφαλής Διάταξη να μπορεί να λειτουργεί εκτός από εσωτερική Αρχή Πιστοποίησης (Internal CA) και ως Subordinate σε έναν υπάρχων CA καθώς και να υποστηρίζει σύνδεση σε External CA's (πχ. Qualified CA's) | | | |

16PROC004740553 2016-07-08

| A/A | ΧΑΡΑΚΤΗΡΙΣΤΙΚΑ | ΑΠΑΙΤΗΣΗ | ΑΠΑΝΤΗΣΗ | ΠΑΡΑΠΟΜΠΗ |
|-------------------|--|----------|----------|-----------|
| C3.4.2.6. | Η Ασφαλής Διάταξη τόσο σε επίπεδο H/W όσο και σε επίπεδο S/W θα πρέπει να έχει πιστοποιηθεί – ως ενιαία λύση – κατά Common Criteria EAL4+ ως Ασφαλής Διάταξη Δημιουργίας Υπογραφής (Secure Signature Creation Device). Να κατατεθεί το αντίστοιχο πιστοποιητικό συμμόρφωσης. | ΝΑΙ | | |
| C3.4.2.7. | Να προσφερθούν δύο (2) Ασφαλής Διατάξεις , για την επίτευξη λειτουργίας υψηλής διαθεσιμότητας και κατανομής φορτίου (Active – Active High Availability & Load Balancing). | ΝΑΙ | | |
| C3.4.2.8. | Η προσφερόμενη λύση πρέπει να είναι εγκεκριμένη από την ΕΕΤΤ. Να κατατεθεί η βεβαίωση συμμόρφωσης του προϊόντος με τις απαιτήσεις των ασφαλών διατάξεων δημιουργίας υπογραφής από την ΕΕΤΤ. | ΝΑΙ | | |
| C3.4.2.9. | Η προσφερόμενη λύση θα πρέπει να μπορεί να χρησιμοποιήσει την Υποδομή Δημοσίου κλειδιού του ΕΡΜΗ ως εξωτερική αρχή πιστοποίησης. Να κατατεθεί Βεβαίωση από την αρμόδια Υπηρεσία του Υπουργείου διοικητικής μεταρρύθμισης & ηλεκτρονικής διακυβέρνησης που να πιστοποιεί την επιτυχή διασύνδεση με την Αρχή Πιστοποίησης του Ελληνικού Δημοσίου (ΑΠΕΔ), | ΝΑΙ | | |
| C3.4.2.10. | Η Ασφαλής Διάταξη πρέπει να υποστηρίζει την αυτοματοποιημένη έκδοση, διαχείριση και ανάκληση των ψηφιακών πιστοποιητικών των χρηστών σε συνεργασία με την υπηρεσία καταλόγου Active Directory του Ε.Ο.Π.Υ.Υ. (για κάθε χρήστη του Active Directory). | ΝΑΙ | | |
| C3.4.2.11. | Η Ασφαλής Διάταξη πρέπει να υποστηρίζει την πιστοποίηση των χρηστών σε συνεργασία με την υπηρεσία καταλόγου Active Directory του Ε.Ο.Π.Υ.Υ. αλλά θα πρέπει να υποστηρίζει και άλλες υπηρεσίες καταλόγων όπως LDAP-based directory καθώς και Oracle Internet Directory (OID/OVD). | ΝΑΙ | | |
| C3.4.2.12. | Η Ασφαλής Διάταξη θα πρέπει να παρέχει υποστήριξη για χρήση λύσεων One-Time-Password (OTP) για υλοποίηση two-factor authentication. | ΝΑΙ | | |
| C3.4.2.13. | Η Ασφαλής Διάταξη θα πρέπει να υποστηρίζει πλήρως την Ελληνική Γλώσσα στα Menu και μηνύματα που εμφανίζει σε επίπεδο τελικού χρήστη | | | |

16PROC004740553 2016-07-08

| A/A | ΧΑΡΑΚΤΗΡΙΣΤΙΚΑ | ΑΠΑΙΤΗΣΗ | ΑΠΑΝΤΗΣΗ | ΠΑΡΑΠΟΜΠΗ |
|--|--|------------|----------|-----------|
| | (client) | | | |
| C3.4.2.14. | <p>Η ασφαλής διάταξη θα πρέπει να έχει τα εξής ελάχιστα χαρακτηριστικά απόδοσης & ασφάλειας:</p> <ul style="list-style-type: none"> • Υποστήριξη τουλάχιστον 150 ψηφιακών υπογραφών το δευτερόλεπτο με κλειδιά 2048 bit • Εξυπηρέτηση τουλάχιστον 5.000 χρηστών ανά Ασφαλή Διάταξη • Διαχείριση τουλάχιστον 100.000 χρηστών ανά Ασφαλή Διάταξη • Υποστήριξη κλειδιών μήκους 4096 bit | ΝΑΙ | | |
| C3.4.2.15. | Εγγύηση On Site από τον κατασκευαστή. Να αποδεικνύεται από επίσημη δήλωση του κατασκευαστή. | ≥ 5 Χρόνια | | |
| C3.4.3 ΠΡΟΗΓΜΕΝΕΣ ΛΕΙΤΟΥΡΓΙΕΣ ΨΗΦΙΑΚΩΝ ΥΠΟΓΡΑΦΩΝ (software) | | | | |
| C3.4.3.1. | Η προσφερόμενη λύση θα πρέπει να συνοδεύεται από λογισμικό που να επιτρέπει την χρήση ψηφιακών υπογραφών από την Ασφαλή Διάταξη σε έγγραφα που είναι αποθηκευμένα στο Λογισμικό Διαχείρισης Εγγράφων & Ροής Εργασιών Microsoft Sharepoint. Πρέπει επίσης να υποστηρίζει τα παρακάτω Συστήματα / Λογισμικά Διαχείρισης Εγγράφων: Open Text and eDocs & Oracle WCC | ΝΑΙ | | |
| C3.4.3.2. | Η προσφερόμενη λύση θα πρέπει να επιτρέπει την ψηφιακή υπογραφή εγγράφων MS-Word, MS-Excel & PDF μέσα από το περιβάλλον του προαναφερθέντος Λογισμικού Διαχείρισης Εγγράφων, χωρίς να απαιτείται χρήση εφαρμογών για να ανοιχτούν τα έγγραφα και να υπογραφούν (πχ. MS Word ή Adobe Reader κλπ) | ΝΑΙ | | |
| C3.4.3.3. | Η προσφερόμενη λύση θα πρέπει να επιτρέπει την ψηφιακή υπογραφή ενός εγγράφου από πολλαπλούς χρήστες. | ΝΑΙ | | |
| C3.4.3.4. | Η προσφερόμενη λύση θα πρέπει υποστηρίζει χρήση οπτικής αναπαράστασης της φυσικής υπογραφής του χρήστη (graphical signature) στα έγγραφα. | ΝΑΙ | | |
| C3.4.3.5. | Να υποστηρίζονται πολλαπλές graphical signatures ανά χρήστη. | ΝΑΙ | | |
| C3.4.3.6. | Η προσφερόμενη λύση θα πρέπει να υποστηρίζει τη χρήση των δυνατοτήτων ροής εργασιών του προαναφερθέντος Λογισμικού Διαχείρισης Εγγράφων, ώστε να | ΝΑΙ | | |

Ηλεκτρονικός Δημόσιος Διεθνής Διαγωνισμός με Ανοιχτές Διαδικασίες για το έργο

" Προμήθεια μηχανογραφικού εξοπλισμού των Περιφερειακών Διευθύνσεων (ΠΕ.ΔΙ.) του ΕΟΠΥΥ "

16PROC004740553 2016-07-08

| A/A | ΧΑΡΑΚΤΗΡΙΣΤΙΚΑ | ΑΠΑΙΤΗΣΗ | ΑΠΑΝΤΗΣΗ | ΠΑΡΑΠΟΜΠΗ |
|--|---|----------|----------|-----------|
| | μπορούν να εκτελεστούν ροές εργασίας για συλλογή ψηφιακών υπογραφών από πολλαπλούς εμπλεκόμενους χρήστες. | | | |
| C3.4.3.7. | Η προσφερόμενη λύση θα πρέπει να υποστηρίζει την χρονοσήμανση των ψηφιακών υπογραφών κάνοντας χρήση Time Stamp Server. | ΝΑΙ | | |
| C3.4.3.8. | Η προσφερόμενη λύση θα πρέπει να υποστηρίζει την δυνατότητα ολοκλήρωσης με άλλες υπάρχουσες εφαρμογές του οργανισμού μέσω προγραμματιστικών εργαλείων (API). | ΝΑΙ | | |
| C3.4.3.9. | Οι ψηφιακές υπογραφές να μπορούν να είναι ορατές με ευκρινή τρόπο όταν ανοιχτούν τα έγγραφα με τις κατάλληλες εφαρμογές (MS-Word, MS-Excel, Adobe Reader κλπ) | ΝΑΙ | | |
| C3.4.3.10. | Οι ψηφιακές υπογραφές σε έγγραφα MS-Word/MS-Excel να μπορούν να εφαρμοστούν και από το περιβάλλον εργασίας του MS Office. | ΝΑΙ | | |
| C3.4.3.11. | Να προσφερθούν οι κατάλληλες άδειες του λογισμικού που να καλύπτουν την πρώτη ομάδα χρηστών του έργου | =800 | | |
| C3.4.4 ΠΑΡΕΧΟΜΕΝΕΣ ΥΠΗΡΕΣΙΕΣ ΕΓΚΑΤΑΣΤΑΣΗΣ & ΕΛΕΓΧΟΥ | | | | |
| C3.4.4.1 | Παροχή υπηρεσιών Εγκατάστασης & Παραμετροποίησης της κεντρικής Ασφαλούς Διάταξης Έκδοσης & Διαχείρισης Ψηφιακών Πιστοποιητικών | ΝΑΙ | | |
| C3.4.4.2 | Παροχή υπηρεσιών Εκπαίδευσης των διαχειριστών της κεντρικής Ασφαλούς Διάταξης Έκδοσης & Διαχείρισης Ψηφιακών Πιστοποιητικών | ΝΑΙ | | |
| C3.4.4.3 | Παροχή υπηρεσιών εγκατάστασης και παραμετροποίησης OTP virtual συσκευής/ appliance και διασύνδεσή του με την προσφερόμενη πλατφόρμα | ΝΑΙ | | |

C3.5 ΥΠΗΡΕΣΙΕΣ

| A/A | ΠΡΟΣΦΕΡΟΜΕΝΗ ΥΠΗΡΕΣΙΑ | ΥΠΟΧΡΕΩΣΗ – ΠΛΗΘΟΣ ΑΝΘΡΩΠΟΜΗΝΩΝ | ΑΠΑΝΤΗΣΗ | ΠΑΡΑΠΟΜΠΗ |
|----------------|--|---------------------------------|----------|-----------|
| C3.5.1. | ΥΠΗΡΕΣΙΕΣ (Εγκατάστασης εξοπλισμού και λογισμικού συστήματος, δομημένη καλωδίωση/ρεύματος, διασύνδεσης εξοπλισμού με δίκτυο VPN-ΕΟΠΥΥ, ΙΚΑΝΕΤ) | 20 Μ | | |

C3.6 ΔΟΜΗΜΕΝΗ ΚΑΛΩΔΙΩΣΗ ΚΑΙ ΔΙΚΤΥΟ ΡΕΥΜΑΤΟΣ

| A/A | ΧΑΡΑΚΤΗΡΙΣΤΙΚΟ | ΥΠΟΧΡΕΩΣΗ | ΑΠΑΝΤΗΣΗ | ΠΑΡΑΠΟΜΠΗ |
|-----|----------------|-----------|----------|-----------|
|-----|----------------|-----------|----------|-----------|

16PROC004740553 2016-07-08

| A/A | ΧΑΡΑΚΤΗΡΙΣΤΙΚΟ | ΥΠΟΧΡΕΩΣΗ | ΑΠΑΝΤΗΣΗ | ΠΑΡΑΠΟΜΠΗ |
|-----------------|--|-----------|----------|-----------|
| C3.6.1. | Καλωδίωση σύμφωνα με τις τεχνικές προδιαγραφές της παραγράφου Α.3.1.2 | ΝΑΙ | | |
| C3.6.2. | Εγγύησης Καλής Λειτουργίας σύμφωνα με την παράγραφο Α.9 | ΝΑΙ | | |
| C3.6.3. | Διάρκεια σε έτη της εγγύησης απόδοσης του DATA Δικτύου | ΝΑΙ | | |
| C3.6.4. | Πιστοποίηση εγκαταστατών δομημένης καλωδίωσης με το πρότυπο ISO 9001 για τον σχεδιασμό κατασκευής | ΝΑΙ | | |
| C3.6.5. | Η αριθμοδότηση θέσεων να ακολουθεί το πρότυπο 606-A σε Ανεξίτηλα label | ΝΑΙ | | |
| C3.6.6. | Τα Υλικά της δομημένης καλωδίωσης που θα χρησιμοποιηθούν (καλώδια, patch cord, patch panel, wire managers) θα είναι πιστοποιημένα από τον οίκο κατασκευής και ανεξάρτητο οίκο. | ΝΑΙ | | |
| C3.6.7. | Rackable πολύπριζο προστασίας υπέρτασης ρεύματος τουλάχιστον 8 θέσεων και ύψους 1U. | ΝΑΙ | | |
| C3.6.8. | Μεταλλικό ράφι καταμεμητή βάθους $\geq 30\text{cm}$ και ύψους $\geq 1\text{U}$ | ΝΑΙ | | |
| C3.6.9. | Wire Manager τεμάχιο 1 με κάθε patch panel οριζόντιας καλωδίωσης | ΝΑΙ | | |
| C3.6.10. | Για κάθε διπλή θέση εργασίας θα απαιτηθούν δύο patch cords δύο μέτρων για τον καταμεμητή και 5 μέτρων για τη σύνδεση με τον ηλεκτρονικό υπολογιστή (σύνολο τεμαχίων 4) | ΝΑΙ | | |
| C3.6.11. | Ηλεκτρική καλωδίωση ρεύματος σύμφωνα με τις τεχνικές προδιαγραφές της παραγράφου Α.3.1.3 | ΝΑΙ | | |

16PROC004740553 2016-07-08

| A/A | ΧΑΡΑΚΤΗΡΙΣΤΙΚΟ | ΥΠΟΧΡΕΩΣΗ | ΑΠΑΝΤΗΣΗ | ΠΑΡΑΠΟΜΠΗ |
|----------|---|-------------|----------|-----------|
| C3.6.12. | Εγγύηση Καλής Λειτουργίας. Να αποδεικνύεται από επίσημη δήλωση του κατασκευαστή. | ≥ 10 Χρόνια | | |

ΠΑΡΑΡΤΗΜΑ C4' : ΠΙΝΑΚΕΣ ΟΙΚΟΝΟΜΙΚΗΣ ΠΡΟΣΦΟΡΑΣ

C4.1 Εξοπλισμός

| Α/Α | ΠΕΡΙΓΡΑΦΗ | ΤΥΠΟΣ | ΠΟΣΟΤΗΤΑ | ΑΞΙΑ ΧΩΡΙΣ ΦΠΑ [€] | | ΦΠΑ [€] | ΣΥΝΟΛΙΚΗ ΑΞΙΑ ΜΕ ΦΠΑ [€] |
|-----|-----------|-------|----------|--------------------|--------|---------|--------------------------|
| | | | | ΤΙΜΗ ΜΟΝΑΔΑΣ | ΣΥΝΟΛΟ | | |
| 1. | | | | | | | |
| 2. | | | | | | | |
| | | | | | | | |
| | | | | ΣΥΝΟΛΟ | | | |

C4.2 Λογισμικό

| Α/Α | ΠΕΡΙΓΡΑΦΗ | ΤΥΠΟΣ | ΠΟΣΟΤΗΤΑ | ΑΞΙΑ ΧΩΡΙΣ ΦΠΑ [€] | | ΦΠΑ [€] | ΣΥΝΟΛΙΚΗ ΑΞΙΑ ΜΕ ΦΠΑ [€] |
|-----|-----------|-------|----------|--------------------|--------|---------|--------------------------|
| | | | | ΤΙΜΗ ΜΟΝΑΔΑΣ | ΣΥΝΟΛΟ | | |
| 1. | | | | | | | |
| 2. | | | | | | | |
| | | | | | | | |
| | | | | ΣΥΝΟΛΟ | | | |

C4.3 Υπηρεσίες

| Α/Α | ΠΕΡΙΓΡΑΦΗ | ΜΟΝΑΔΑ (Α/Μήνας - Α/Ωρα) | ΠΟΣΟΤΗΤΑ | ΑΞΙΑ ΧΩΡΙΣ ΦΠΑ [€] | | ΦΠΑ 24% [€] | ΣΥΝΟΛΙΚΗ ΑΞΙΑ ΜΕ ΦΠΑ [€] |
|---------------|-----------|--------------------------|----------|--------------------|--------|-------------|--------------------------|
| | | | | ΤΙΜΗ ΜΟΝΑΔΑΣ | ΣΥΝΟΛΟ | | |
| 1 | | | | | | | |
| 2 | | | | | | | |
| | | | | | | | |
| ΣΥΝΟΛΟ | | | | | | | |

16PROC004740553 2016-07-08

C4.4 Άλλες Δαπάνες

| Α/Α | ΠΕΡΙΓΡΑΦΗ | ΠΟΣΟΤΗΤΑ | ΑΞΙΑ ΧΩΡΙΣ ΦΠΑ | | ΦΠΑ (€) | ΣΥΝΟΛΙΚΗ ΑΞΙΑ ΜΕ ΦΠΑ (€) |
|---------------|-----------|----------|------------------|------------|---------|--------------------------|
| | | | ΤΙΜΗ ΜΟΝΑΔΑΣ (€) | ΣΥΝΟΛΟ (€) | | |
| 1 | | | | | | |
| 2 | | | | | | |
| | | | | | | |
| ΣΥΝΟΛΟ | | | | | | |

C4.5 Συγκεντρωτικός πίνακας Οικονομικής Προσφοράς

| Α/Α | ΠΕΡΙΓΡΑΦΗ | ΑΞΙΑ ΧΩΡΙΣ ΦΠΑ (€) | ΦΠΑ (€) | ΣΥΝΟΛΙΚΗ ΑΞΙΑ ΜΕ ΦΠΑ (€) |
|---------------|------------------------------|--------------------|---------|--------------------------|
| 1 | Εξοπλισμός (Πίνακας C4.1) | | | |
| 2 | Λογισμικό (Πίνακας C4.2) | | | |
| 3 | Υπηρεσίες (Πίνακας C4.3) | | | |
| 4 | Άλλες δαπάνες (Πίνακας C4.4) | | | |
| ΣΥΝΟΛΟ | | | | |

16PROC004740553 2016-07-08

ΠΑΡΑΡΤΗΜΑ C5 :ΥΠΟΔΕΙΓΜΑΤΑ ΕΓΓΥΗΤΙΚΩΝ ΕΠΙΣΤΟΛΩΝ

Εγγυητική Επιστολή Συμμετοχής

ΕΚΔΟΤΗΣ.....

Ημερομηνία έκδοσης.....

Προς: Τον Εθνικό Οργανισμό Παροχής Υπηρεσιών Υγείας

Κηφισίας 39, Μαρούσι, ΤΚ 151 23, Αθήνα

Εγγυητική επιστολή μας υπ' αριθμ..... για ευρώ.....

Με την παρούσα εγγυόμαστε, ανέκκλητα και ανεπιφύλακτα παραιτούμενοι του δικαιώματος της διαιρέσεως και διζήσεως, υπέρ

{Σε περίπτωση μεμονωμένης εταιρίας: της Εταιρίας οδός αριθμός ... ΤΚ

{ή σε περίπτωση Ένωσης ή Κοινοπραξίας: των Εταιριών

α)..... οδός..... αριθμός.....ΤΚ.....

β)..... οδός..... αριθμός.....ΤΚ.....

γ)..... οδός..... αριθμός.....ΤΚ.....

μελών της Ένωσης ή Κοινοπραξίας, ατομικά για κάθε μια από αυτές και ως αλληλέγγυα και εις ολόκληρο υπόχρεων μεταξύ τους εκ της ιδιότητάς τους ως μελών της Ένωσης ή Κοινοπραξίας,}

και μέχρι του ποσού των ευρώ # **15.162,60 #**, που καλύπτει το 2% του συνολικού προϋπολογισμού του έργου πλέον τον αναλογούντα ισχύοντα ΦΠΑ, για τη συμμετοχή στο διενεργούμενο διαγωνισμό της (συμπληρώνετε την ημερομηνία διενέργειας του διαγωνισμού)..... με αντικείμενο (συμπληρώνετε τον τίτλο του έργου) συνολικής αξίας (συμπληρώνετε τον προϋπολογισμό με διευκρίνιση εάν περιλαμβάνει ή όχι τον ΦΠΑ), σύμφωνα με τη με αριθμό..... Διακήρυξή σας,

Η παρούσα εγγύηση καλύπτει καθ' όλο το χρόνο ισχύος της μόνο τις από τη συμμετοχή στον ανωτέρω διαγωνισμό απορρέουσες υποχρεώσεις

{Σε περίπτωση μεμονωμένης εταιρίας: της εν λόγω Εταιρίας.}

{ή σε περίπτωση Ένωσης ή Κοινοπραξίας: των Εταιριών της Ένωσης ή Κοινοπραξίας ατομικά για κάθε μια από αυτές και ως αλληλέγγυα και εις ολόκληρο υπόχρεων μεταξύ τους εκ της ιδιότητάς τους ως μελών της Ένωσης ή Κοινοπραξίας. }

Το ανωτέρω ποσό της εγγύησης τηρείται στη διάθεσή σας, το οποίο και υποχρεούμαστε να σας καταβάλουμε ολικά ή μερικά χωρίς καμία από μέρους μας αντίρρηση ή ένσταση και χωρίς να ερευνηθεί το βάσιμο ή μη της απαίτησής σας, μέσα σε τρεις (3) ημέρες από την έγγραφη ειδοποίησή σας.

Η παρούσα ισχύει μέχρι και την(Σημείωση προς την Τράπεζα : ο χρόνος ισχύος πρέπει να είναι μεγαλύτερος τουλάχιστον κατά ένα (1) μήνα του χρόνου ισχύος της Προσφοράς).

Αποδεχόμαστε να παρατείνουμε την ισχύ της εγγύησης, ύστερα από έγγραφη δήλωσή σας, με την προϋπόθεση ότι το σχετικό αίτημα σας θα μας υποβληθεί πριν από την ημερομηνία λήξης της.

Σε περίπτωση κατάπτωσης της εγγύησης, το ποσό της κατάπτωσης υπόκειται στο εκάστοτε ισχύον πάγιο τέλος χαρτοσήμου.

(Εξουσιοδοτημένη υπογραφή)

16PROC004740553 2016-07-08

Εγγυητική Επιστολή Καλής Εκτέλεσης Σύμβασης

ΕΚΔΟΤΗΣ.....

Ημερομηνία έκδοσης.....

Προς: Τον Εθνικό Οργανισμό Παροχής Υπηρεσιών Υγείας
Κηφισίας 39, Μαρούσι, ΤΚ 151 23, Αθήνα

Εγγυητική επιστολή μας υπ' αριθμ..... για ευρώ.....

Με την παρούσα εγγυόμαστε, ανέκκλητα και ανεπιφύλακτα παραιτούμενοι του δικαιώματος της διαιρέσεως και διζήσεως, υπέρ

{Σε περίπτωση μεμονωμένης εταιρίας: της Εταιρίας Οδός Αριθμός Τ.Κ.}

{ή σε περίπτωση Ένωσης ή Κοινοπραξίας: των Εταιριών

α) οδός αριθμός Τ.Κ.

β) οδός αριθμός Τ.Κ.

γ) οδός αριθμός Τ.Κ.

.....

μελών της Ένωσης ή Κοινοπραξίας, ατομικά για κάθε μία από αυτές και ως αλληλέγγυα και εις ολόκληρο υπόχρεων μεταξύ τους εκ της ιδιότητάς τους ως μελών της Ένωσης ή Κοινοπραξίας},

και μέχρι του ποσού των ευρώ....., το οποίο καλύπτει το 5% της συμβατικής αξίας προ ΦΠΑ, για την καλή εκτέλεση της σύμβασης με αριθμό..... που αφορά στο διαγωνισμό της (συμπληρώνετε την ημερομηνία διενέργειας του διαγωνισμού) με αντικείμενο (συμπληρώνετε τον τίτλο του έργου) συνολικής αξίας (συμπληρώνετε το συνολικό συμβατικό τίμημα με διευκρίνιση εάν περιλαμβάνει ή όχι τον ΦΠΑ), σύμφωνα με τη με αριθμό..... Διακήρυξή σας.

Το ανωτέρω ποσό της εγγύησης τηρείται στη διάθεσή σας, το οποίο και υποχρεούμαστε να σας καταβάλουμε ολικά ή μερικά χωρίς καμία από μέρους μας αντίρρηση ή ένσταση και χωρίς να ερευνηθεί το βάσιμο ή μη της απαίτησής σας, μέσα σε τρεις (3) ημέρες από την έγγραφη ειδοποίησή σας.

Η παρούσα ισχύει μέχρις ότου αυτή μας επιστραφεί ή μέχρις ότου λάβουμε έγγραφη δήλωσή σας ότι μπορούμε να θεωρήσουμε την Τράπεζά μας απαλλαγμένη από κάθε σχετική υποχρέωση.

Σε περίπτωση κατάρπτωσης της εγγύησης, το ποσό της κατάρπτωσης υπόκειται στο εκάστοτε ισχύον πάγιο τέλος χαρτοσήμου.

(Εξουσιοδοτημένη υπογραφή)

16PROC004740553 2016-07-08

ΠΑΡΑΡΤΗΜΑ C6 :ΠΙΝΑΚΑΣ ΣΗΜΕΙΩΝ ΕΓΚΑΤΑΣΤΑΣΗΣ

| Α/Α | ΚΑΤΗΓΟΡΙΑ ΥΠΗΡΕΣΙΑΣ | ΥΠΗΡΕΣΙΑ | ΔΙΚΤΥΟ | ΔΙΕΥΘΥΝΣΗ | ΤΚ | ΠΟΛΗ | ΚΤΙΡΙΟ |
|-----|---------------------|-----------------------|---------------------|------------------------------|-------|----------------|-------------------------------------|
| 1 | ΚΥ | ΜΑΚΕΔΟΝΙΑΣ 8 | ΚΕΝΤΡΙΚΟ ΣΗΜΕΙΟ VPN | Μακεδονίας 8 | 10433 | Αθήνα | ΙΚΑ-ΕΤΑΜ |
| 2 | ΚΥ | ΕΟΡΥΥ/ΚΥ ΑΠ.ΠΑΥΛΟΥ | ΑΚΡΟ ΔΙΚΤΥΟΥ | Αποστόλου Παύλου 12 | 15123 | Μαρούσι | ΕΟΠΥΥ |
| 3 | ΚΥ | ΕΟΡΥΥ/ΚΥ ΠΕΥΚΗ | ΑΚΡΟ ΔΙΚΤΥΟΥ | Λ. Ειρήνης 54 | 15121 | Μαρούσι | ΕΟΠΥΥ |
| 4 | ΚΥ | ΕΟΡΥΥ/ΚΥ ΚΜΕΣ | ΑΚΡΟ ΔΙΚΤΥΟΥ 2Mbit | Πειραιώς 181 | 11853 | Ταύρος | ΕΟΠΥΥ/Ι ΚΑ ΕΤΑΜ |
| 5 | ΚΥ | ΕΟΡΥΥ/ΚΥ ΥΠΕΔΥΦΚΑ | ΑΚΡΟ ΔΙΚΤΥΟΥ 2Mbit | Μενάδρου 64 | 10432 | Αθήνα | ΕΟΠΥΥ |
| 6 | ΚΥ | ΕΟΡΥΥ/ΚΥ ΗΠΕΙΡΟΥ | ΑΚΡΟ ΔΙΚΤΥΟΥ 2Mbit | Ηπείρου 38 | 10433 | Αθήνα | ΕΟΠΥΥ/Ι ΚΑ ΕΤΑΜ |
| 7 | ΠΕΔΙ | ΝΟΤΙΑΣ ΑΘΗΝΑΣ | ΠΕ.ΔΙ. | Κολοκοτρώνη 47 | 17675 | Καλλιθέα | ΕΟΠΥΥ |
| 8 | ΦΑΡΜΑΚΕΙΟ | ΦΑΡΜΑΚΕΙΟ ΚΑΛΛΙΘΕΑΣ | ΝΕΟ ΑΚΡΟ | Δαβάκη 44 | 17672 | Καλλιθέα | ΙΚΑ-ΕΤΑΜ |
| 9 | ΠΕΔΙ | ΠΕΙΡΑΙΑ | ΠΕ.ΔΙ. | Ηρώων Πολυτεχνείου 19 | 18532 | Πειραιάς | ΕΟΠΥΥ |
| 10 | ΦΑΡΜΑΚΕΙΟ | ΦΑΡΜΑΚΕΙΟ ΡΕΝΤΗ | ΝΕΟ ΑΚΡΟ | Πειραιώς 167 | 18233 | Πειραιάς | ΙΚΑ-ΕΤΑΜ |
| 11 | ΦΑΡΜΑΚΕΙΟ | ΦΑΡΜΑΚΕΙΟ ΠΕΙΡΑΙΑ | ΝΕΟ ΑΚΡΟ | Μπουμπουλίνας 7-13 | 18535 | Πειραιάς | ΜΥ |
| 12 | ΠΑΡΑΡΤΗΜΑ | ΚΥΘΗΡΑ | ΝΕΟ ΑΚΡΟ | Ποταμός Κυθήρων | 80200 | Κύθηρα | ΠΑΡΑΧΩ ΡΗΣΗ ΑΠΟ ΔΗΜΟ ΚΥΘΗΡΩ Ν |
| 13 | ΠΕΔΙ | ΧΑΝΙΩΝ | ΠΕ.ΔΙ. | Μπονιαλή 2 | 73133 | Χανιά | ΕΟΠΥΥ |
| 14 | ΦΑΡΜΑΚΕΙΟ | ΦΑΡΜΑΚΕΙΟ ΧΑΝΙΩΝ | ΝΕΟ ΑΚΡΟ | Λ. Καραμανλή 99 | 73100 | χανιά | ΜΥ |
| 15 | ΠΕΔΙ | ΑΝΑΤΟΛΙΚΗΣ ΑΘΗΝΑΣ | ΠΕ.ΔΙ. | Γούναρη 22 | 15343 | Αγία Παρασκευή | ΕΟΠΥΥ |
| 16 | ΦΑΡΜΑΚΕΙΟ | ΦΑΡΜΑΚΕΙΟ ΝΕΑΣ ΙΩΝΙΑΣ | ΝΕΟ ΑΚΡΟ | Αλ. Παναγούλη 91 | 14234 | Νέα Ιωνία | ΜΥ |
| 17 | ΠΕΔΙ | ΔΥΤΙΚΗΣ ΑΘΗΝΑΣ | ΠΕ.ΔΙ. | Μάρκου Μπότσαρη 14 | 12210 | Αιγάλεω | ΕΟΠΥΥ |
| 18 | ΠΕΔΙ | ΔΩΔΕΚΑΝΗΣΟΥ | ΠΕ.ΔΙ. | Γεωργίου Παπανικολάου 8 - 10 | 85100 | Ρόδος | ΕΟΠΥΥ |
| 19 | ΦΑΡΜΑΚΕΙΟ | ΦΑΡΜΑΚΕΙΟ ΡΟΔΟΥ | ΝΕΟ ΑΚΡΟ | 3ο χλμ Ρόδου-Λίνδου | 85100 | Ρόδος | ΜΥ |
| 20 | ΠΑΡΑΡΤΗΜΑ | ΚΩΣ | ΝΕΟ ΑΚΡΟ | Βασ.Παύλου | 85300 | Κως | ΔΗΜΑΡΧ ΙΑΚΟ ΜΕΓΑΡΟ |
| 21 | ΠΑΡΑΡΤΗΜΑ | ΚΑΛΥΜΝΟΣ | ΝΕΟ ΑΚΡΟ | Παναγία Χώρας Καλύμνου | 85200 | Κάλυμνος | ΚΤΙΡΙΟ ΠΑΛΑΙΟ Υ ΚΕΠ |
| 22 | ΠΑΡΑΡΤΗΜΑ | ΛΕΡΟΣ | ΝΕΟ ΑΚΡΟ | Λακκί Λέρου | 85400 | Λέρος | ΔΗΜΟΤΚ Ο ΚΑΤΑΣΤ ΗΜΑ ΣΤΟ ΛΑΚΚΙ ΛΕΡΟΥ |
| 23 | ΠΕΔΙ | ΚΕΝΤΡΙΚΗΣ ΑΘΗΝΑΣ | ΠΕ.ΔΙ. | Αχαρνών 96 | 10434 | Αθήνα | ΕΟΠΥΥ |

Ηλεκτρονικός Δημόσιος Διεθνής Διαγωνισμός με Ανοιχτές Διαδικασίες για το έργο

" Προμήθεια μηχανογραφικού εξοπλισμού των Περιφερειακών Διευθύνσεων (ΠΕ.ΔΙ.) του ΕΟΠΥΥ "

16PROC004740553 2016-07-08

| | | | | | | | |
|----|-----------|--------------------------------|------------------|--|-------|----------------|---------------|
| 24 | ΠΑΡΑΡΤΗΜΑ | ΤΑΠΟΤΕ | ΝΕΟ ΑΚΡΟ | | | | |
| 25 | ΦΑΡΜΑΚΕΙΟ | ΦΑΡΜΑΚΕΙΟ ΑΘΗΝΑΣ | ΝΕΟ ΑΚΡΟ | Αγ. Κωνσταντίνου 16 | 10241 | Αθήνα | ΙΚΑ-ΕΤΑΜ |
| 26 | ΦΑΡΜΑΚΕΙΟ | ΦΑΡΜΑΚΕΙΟ ΑΛΕΞΑΝΔΡΑΣ | ΝΕΟ ΑΚΡΟ | Λ. Αλεξάνδρας 119 | 11475 | Αθήνα | ΜΥ |
| 27 | ΦΑΡΜΑΚΕΙΟ | ΦΑΡΜΑΚΕΙΟ ΓΚΥΖΗ | ΝΕΟ ΑΚΡΟ | Παράσχου 23 | 11473 | Γκύζη | ΜΥ |
| 28 | ΠΕΔΙ | ΑΝΑΤΟΛΙΚΗΣ ΑΤΤΙΚΗΣ | ΠΕ.ΔΙ. | Λεωφόρος Μαραθώνος και Κρήτης | 15351 | | ΕΟΠΥΥ |
| 29 | ΠΕΔΙ | ΔΥΤΙΚΗΣ ΑΤΤΙΚΗΣ | ΠΕ.ΔΙ. | Δήμητρας 59 | 19200 | Ελευσίνα | ΕΟΠΥΥ |
| 30 | ΠΕΔΙ | ΗΡΑΚΛΕΙΟΥ | ΠΕ.ΔΙ. | Καζάνη 4 | 71201 | Ηράκλειο | ΕΟΠΥΥ |
| 31 | ΦΑΡΜΑΚΕΙΟ | ΦΑΡΜΑΚΕΙΟ ΗΡΑΚΛΕΙΟΥ | ΝΕΟ ΑΚΡΟ | 3ο χλμ Εθνικής Οδού Ηρακλείου-Φαιστού | 71500 | Ηράκλειο | ΜΥ |
| 32 | ΠΕΔΙ | ΕΥΒΟΙΑΣ | ΠΕ.ΔΙ. | Προμαχώνας & Σ. Καπνίση | 34100 | Χαλκίδα | ΕΟΠΥΥ |
| 33 | ΦΑΡΜΑΚΕΙΟ | ΦΑΡΜΑΚΕΙΟ ΧΑΛΚΙΔΑΣ | ΝΕΟ ΑΚΡΟ | | | Χαλκίδα | ΜΥ |
| 34 | ΠΕΔΙ | ΒΟΙΩΤΙΑΣ | ΠΕ.ΔΙ. | Σοφοκλέους 40 | 32100 | Λειβαδιά | ΕΟΠΥΥ |
| 35 | ΠΕΔΙ | ΦΘΙΩΤΙΔΑΣ | ΠΕ.ΔΙ. | Βύρωνος 28 | 35100 | Λαμία | ΕΟΠΥΥ |
| 36 | ΦΑΡΜΑΚΕΙΟ | ΦΑΡΜΑΚΕΙΟ ΛΑΜΙΑΣ | ΝΕΟ ΑΚΡΟ | Θερμοπυλών 77 | 35100 | Λαμία | ΜΥ |
| 37 | ΠΕΔΙ | ΚΟΡΙΝΘΙΑΣ | ΠΕ.ΔΙ. | Αγίου Νικολάου 29 | 20100 | Κόρινθος | ΕΟΠΥΥ |
| 38 | ΦΑΡΜΑΚΕΙΟ | ΦΑΡΜΑΚΕΙΟ ΚΟΡΙΝΘΟΥ | ΝΕΟ ΑΚΡΟ | | | Κόρινθος | ΜΥ |
| 39 | ΠΕΔΙ | ΑΡΓΟΛΙΔΑΣ | ΠΕ.ΔΙ. | Ικονίου 6 | 21100 | Ναύπλιο | ΕΟΠΥΥ |
| 40 | ΠΕΔΙ | ΑΡΚΑΔΙΑΣ | ΠΕ.ΔΙ. | Ελ. Βενιζέλου 4 | 22100 | Τρίπολη | ΕΟΠΥΥ |
| 41 | ΦΑΡΜΑΚΕΙΟ | ΦΑΡΜΑΚΕΙΟ ΤΡΙΠΟΛΗΣ | ΝΕΟ ΑΚΡΟ | 2ο χλμ Τρίπολης-Σπάρτης | 22100 | Τρίπολη | ΜΥ |
| 42 | ΠΕΔΙ | ΑΧΑΪΑΣ | ΠΕ.ΔΙ. | Αλ. Υψηλάντου 270 | 26110 | Πάτρα | ΕΟΠΥΥ |
| 43 | ΦΑΡΜΑΚΕΙΟ | ΦΑΡΜΑΚΕΙΟ ΠΑΤΡΑΣ | ΝΕΟ ΑΚΡΟ | Γιαννιτών 3 | 26222 | Πάτρα | ΜΥ |
| 44 | ΠΕΔΙ | ΗΜΑΘΙΑΣ | ΠΕ.ΔΙ. | Κωτουνίου 8 | 59100 | Βέροια | ΕΟΠΥΥ |
| 45 | ΠΕΔΙ | ΠΕΛΛΑΣ | ΠΕ.ΔΙ. | Αγ. Δημητρίου 17 | 58200 | Έδεσσα | ΕΟΠΥΥ |
| 46 | ΠΑΡΑΡΤΗΜΑ | ΓΙΑΝΝΙΤΣΑ | ΝΕΟ ΑΚΡΟ | Οδός Τσακμάκη Τέρμα | 58100 | Γιαννιτσά | ΜΥ |
| 47 | ΠΕΔΙ | ΡΟΔΟΠΗΣ | ΠΕ.ΔΙ. | Χαριλάου Τρικούπη 50 | 69100 | Κομοτηνή | ΕΟΠΥΥ |
| 48 | | ΡΟΔΟΠΗ ΕΠΕΚΤΑΣΗ | ΕΠΕΚΤΑΣΗ ΔΙΚΤΥΟΥ | | | | ΕΟΠΥΥ |
| 49 | ΦΑΡΜΑΚΕΙΟ | ΦΑΡΜΑΚΕΙΟ ΚΟΜΟΤΗΝΗΣ | ΝΕΟ ΑΚΡΟ | Υψηλάντου 2 | 69100 | Κομοτηνή | ΜΥ |
| 50 | ΠΕΔΙ | ΚΑΡΔΙΤΣΑΣ | ΠΕ.ΔΙ. | Νικ. Πλαστήρα 62 | 43100 | Καρδίτσα | ΕΟΠΥΥ |
| 51 | ΠΕΔΙ | ΡΕΘΥΜΝΟΥ | ΠΕ.ΔΙ. | Δημοκρατίας 10 | 74100 | Ρέθυμνο | ΕΟΠΥΥ |
| 52 | ΠΕΔΙ | ΛΑΣΙΘΙΟΥ | ΠΕ.ΔΙ. | Λασθένους 15 | 72100 | Άγιος Νικόλαος | ΕΟΠΥΥ |
| 53 | ΠΕΔΙ | ΜΑΓΝΗΣΙΑΣ | ΠΕ.ΔΙ. | Κουντουριώτου 4 & Θρακών | 38333 | Βόλος | ΕΟΠΥΥ |
| 54 | ΦΑΡΜΑΚΕΙΟ | ΦΑΡΜΑΚΕΙΟ ΒΟΛΟΥ | ΝΕΟ ΑΚΡΟ | Θρακών 20 | 38333 | Βόλος | ΜΥ |
| 55 | ΠΕΔΙ | ΘΕΣΣΑΛΟΝΙΚΗΣ | ΠΕ.ΔΙ. | Σαπφούς 3 | 54627 | Θεσσαλονίκη | ΕΟΠΥΥ |
| 56 | | ΘΕΣΣΑΛΟΝΙΚΗ ΕΠΕΚΤΑΣΗ | ΕΠΕΚΤΑΣΗ ΔΙΚΤΥΟΥ | | | | ΕΟΠΥΥ |
| 57 | ΠΑΡΑΡΤΗΜΑ | ΤΑΠΟΤΕ | ΝΕΟ ΑΚΡΟ | | | | |
| 58 | ΦΑΡΜΑΚΕΙΟ | ΦΑΡΜΑΚΕΙΟ ΚΕΝΤΡΟΥ ΘΕΣΣΑΛΟΝΙΚΗΣ | ΝΕΟ ΑΚΡΟ | Αριστοτέλους 19 | 54624 | Θεσσαλονίκη | ΜΥ |
| 59 | ΦΑΡΜΑΚΕΙΟ | ΦΑΡΜΑΚΕΙΟ ΕΥΟΣΜΟΥ | ΝΕΟ ΑΚΡΟ | Καραολή Δημητρίου 12 & Κοσμά Αιτωλού 1 | 56432 | Εύοσμος | ΜΥ |
| 60 | ΦΑΡΜΑΚΕΙΟ | ΦΑΡΜΑΚΕΙΟ ΤΟΥΜΠΑΣ | ΝΕΟ ΑΚΡΟ | Τζουμαγιάς 64 | 54351 | Τούμπα | ΜΥ |
| 61 | ΠΑΡΑΡΤΗΜΑ | Υ.ΠΕ.Δ.Υ.Φ.Κ.Α. Βορ,Ελλάδος | ΝΕΟ ΑΚΡΟ | Κομνηνών 26 | | Θεσσαλονίκη | ΙΚΑ-ΕΤΑΜ |
| 62 | ΠΕΔΙ | ΑΙΤΩΛΟΑΚΑΡΝΑΝΙΑΣ (ΜΕΣΟΛΟΓΓΙ) | ΠΕ.ΔΙ. | Χαριλάου Τρικούπη & Κύπρου | 30200 | Μεσολόγγι | ΕΟΠΥΥ |
| 63 | ΠΑΡΑΡΤΗΜΑ | ΝΑΥΠΑΚΤΟΣ | ΝΕΟ ΑΚΡΟ | | | Ναύπακτος | ΚΕΝΤΡΟ ΥΓΕΙΑΣ |
| 64 | ΦΑΡΜΑΚΕΙΟ | ΦΑΡΜΑΚΕΙΟ | ΝΕΟ ΑΚΡΟ | | | Μεσολόγγι | ΝΟΣΟΚΟ |

Ηλεκτρονικός Δημόσιος Διεθνής Διαγωνισμός με Ανοιχτές Διαδικασίες για το έργο

" Προμήθεια μηχανογραφικού εξοπλισμού των Περιφερειακών Διευθύνσεων (ΠΕ.ΔΙ.) του ΕΟΠΥΥ "

16PROC004740553 2016-07-08

| | | | | | | | |
|----|-----------|------------------------------|---------------------|--|-------|----------------|---|
| | | ΜΕΣΟΛΟΓΓΙ (ΝΟΣΟΚΟΜΕΙΟ) | | | | | ΜΕΙΟ |
| 65 | ΠΑΡΑΡΤΗΜΑ | ΑΓΡΙΝΙΟ | ΝΕΟ ΑΚΡΟ | Εθν.Αντιστάσεως 6 | 30100 | Αγρίνιο | ΕΟΠΥΥ |
| 66 | ΠΕΔΙ | ΜΥΤΙΛΙΝΗΣ | ΠΕ.ΔΙ. | Π. Βοστώνη 28 | 81100 | Μυτιλήνη | ΕΟΠΥΥ |
| 67 | ΠΑΡΑΡΤΗΜΑ | ΜΥΤΙΛΙΝΗ/ΛΗΜΝΟΣ | ΝΕΟ ΑΚΡΟ | Ηφαιστού 1 | 81400 | Μύρινα Λήμνου | ΓΕΝΙΚΟ ΝΟΣΟΚΟ ΜΕΙΟ- ΚΕΝΤΡΟ ΥΓΕΙΑΣ ΛΗΜΝΟΥ |
| 68 | ΦΑΡΜΑΚΕΙΟ | ΦΑΡΜΑΚΕΙΟ ΜΥΤΙΛΗΝΗΣ | ΝΕΟ ΑΚΡΟ | Πλ. Μαρτύρων | 81100 | Μυτιλήνη | ΜΥ |
| 69 | ΠΕΔΙ | ΧΙΟΥ | ΠΕ.ΔΙ. | Κουντουριώτου 15 | 82100 | Χίος | ΕΟΠΥΥ |
| 70 | ΠΕΔΙ | ΜΕΣΣΗΝΙΑΣ | ΠΕ.ΔΙ. | Θεμιστοκλέους 106 & Πλατεία Αναλήψεως | 24100 | Καλαμάτα | ΕΟΠΥΥ |
| 71 | ΦΑΡΜΑΚΕΙΟ | ΦΑΡΜΑΚΕΙΟ ΚΑΛΑΜΑΤΑΣ | ΝΕΟ ΑΚΡΟ | | | Καλαμάτα | ΜΥ |
| 72 | ΠΕΔΙ | ΠΙΕΡΙΑΣ | ΠΕ.ΔΙ. | Βότση 2 | 60100 | Κατερίνη | ΕΟΠΥΥ |
| 73 | ΦΑΡΜΑΚΕΙΟ | ΦΑΡΜΑΚΕΙΟ ΚΑΤΕΡΙΝΗΣ | ΝΕΟ ΑΚΡΟ | | | Κατερίνη | ΜΥ |
| 74 | ΠΕΔΙ | ΛΑΚΩΝΙΑΣ | ΠΕ.ΔΙ. | Λυκούργου 104-106 | 23100 | Σπάρτη | ΕΟΠΥΥ |
| 75 | ΠΕΔΙ | ΚΟΖΑΝΗΣ | ΠΕ.ΔΙ. | Διοικητήριο Κοζάνης | 50100 | Κοζάνη | ΕΟΠΥΥ |
| 76 | | ΚΟΖΑΝΗ ΕΠΕΚΤΑΣΗ/ΠΕΚΑ | ΕΠΕΚΤΑΣΗ ΔΙΚΤΥΟΥ | | | | ΕΟΠΥΥ |
| 77 | ΠΕΔΙ | ΦΛΩΡΙΝΑΣ | ΠΕ.ΔΙ. | 25ης Μαρτίου 9 | 53100 | Φλώρινα | ΕΟΠΥΥ |
| 78 | ΠΕΔΙ | ΛΑΡΙΣΑΣ | ΠΕ.ΔΙ. | Κύπρου 12 | 41221 | Λάρισα | ΕΟΠΥΥ |
| 79 | ΦΑΡΜΑΚΕΙΟ | ΦΑΡΜΑΚΕΙΟ ΛΑΡΙΣΑΣ | ΝΕΟ ΑΚΡΟ | Ρούσβελτ 4 | 41222 | Λάρισα | ΜΥ |
| 80 | ΠΑΡΑΡΤΗΜΑ | ΕΛΑΣΣΟΝΑ | ΝΕΟ ΑΚΡΟ | Δημοτικό Κατάστημα Ελασσόνας | 40200 | Ελασσόνα | ΔΗΜΟΤΙ ΚΟ ΚΑΤΑΣΤ ΗΜΑ ΕΛΑΣΣΟ ΝΑΣ |
| 81 | ΠΑΡΑΡΤΗΜΑ | ΦΑΡΣΑΛΑ | ΝΕΟ ΑΚΡΟ | Πάτροκλου 3 | 40300 | Φάρσαλα | ΔΗΜΑΡΧ ΙΑΚΟ ΜΕΓΑΡΟ ΦΑΡΣΑΛ ΩΝ |
| 82 | ΠΕΔΙ | ΑΡΤΑΣ | ΠΕ.ΔΙ. | Σκουφά 97 | 47100 | Άρτα | ΕΟΠΥΥ |
| 83 | ΠΕΔΙ | ΓΡΕΒΕΝΩΝ | ΠΕ.ΔΙ. | Ευαγγελιστρίας 4 | 51100 | Γρεβενά | ΕΟΠΥΥ |
| 84 | ΠΕΔΙ | ΑΛΕΞΑΝΔΡΟΥΠΟΛΗΣ | ΠΕ.ΔΙ. | Βενιζέλου 38 | 68100 | Αλεξανδρούπολη | ΕΟΠΥΥ |
| 85 | ΠΑΡΑΡΤΗΜΑ | ΟΡΕΣΤΙΑΔΑ | | Κωνσταντινουπόλεως 84 | 68200 | Ορεστιάδα | ΕΟΠΥΥ |
| 86 | ΦΑΡΜΑΚΕΙΟ | ΦΑΡΜΑΚΕΙΟ ΑΛΕΞΑΝΔΡΟΥΠΟΛΗΣ | ΝΕΟ ΑΚΡΟ | Αν. Θράκης 58 | 68100 | Αλεξανδρούπολη | ΜΥ |
| 87 | ΠΕΔΙ | ΘΕΣΠΡΩΤΙΑΣ | ΠΕ.ΔΙ. | 23ης Φεβρουαρίου 21 | 46100 | Ηγουμενίτσα | ΕΟΠΥΥ |
| 88 | ΦΑΡΜΑΚΕΙΟ | ΦΑΡΜΑΚΕΙΟ ΗΓΟΥΜΕΝΙΤΣΑΣ | ΝΕΟ ΑΚΡΟ | Λαδοχώρι | | Ηγουμενίτσα | ΜΥ |
| 89 | ΠΕΔΙ | ΚΙΛΚΙΣ | ΠΕ.ΔΙ. | Μητροπόλεως 42 | 61100 | Κιλκίς | ΕΟΠΥΥ |
| 90 | ΠΕΔΙ | ΚΕΦΑΛΛΗΝΙΑΣ | ΠΕ.ΔΙ. | Σταύρου Μεταξά 8 | 28100 | Αργοστόλι | ΕΟΠΥΥ |
| 91 | ΠΕΔΙ | ΛΕΥΚΑΔΑΣ | ΠΕ.ΔΙ. | Στράτου Τσέλιου 16 | 31100 | Λευκάδα | ΕΟΠΥΥ |
| 92 | ΠΕΔΙ | ΣΕΡΡΩΝ | ΠΕ.ΔΙ. | Βενιζέλου 26 | 62100 | Σέρρες | ΕΟΠΥΥ |
| 93 | ΦΑΡΜΑΚΕΙΟ | ΦΑΡΜΑΚΕΙΟ ΣΕΡΡΩΝ | ΝΕΟ ΑΚΡΟ | Αριστοτέλους 17-19 | 62100 | Σέρρες | ΜΥ |
| 94 | ΠΕΔΙ | ΧΑΛΚΙΔΙΚΗΣ | ΠΕ.ΔΙ. | Ασκληπιού 28 | 63100 | Πολύγυρος | ΕΟΠΥΥ |
| 95 | ΠΕΔΙ | ΙΩΑΝΝΙΝΩΝ | ΠΕ.ΔΙ. | Πυρσινέλλα 4 | 45332 | Ιωάννινα | ΕΟΠΥΥ |
| 96 | ΦΑΡΜΑΚΕΙΟ | ΦΑΡΜΑΚΕΙΟ ΙΩΑΝΝΙΝΩΝ | ΝΕΟ ΑΚΡΟ | Παύλου Μελά 23-25 | 45100 | Ιωάννινα | ΜΥ |
| 97 | ΠΕΔΙ | ΗΛΕΙΑΣ | ΠΕ.ΔΙ. | Μανωλοπούλου 31 (Διοικητήριο) | 27100 | Πύργος | ΕΟΠΥΥ |
| 98 | ΦΑΡΜΑΚΕΙΟ | ΦΑΡΜΑΚΕΙΟ ΠΥΡΓΟΥ | ΝΕΟ ΑΚΡΟ | Τάκη Πετροπούλου 8 | 27100 | Πύργος | ΜΥ |
| 99 | ΠΕΔΙ | ΖΑΚΥΝΘΟΥ | ΠΕ.ΔΙ. | Τεμπονέρα 24 | 29100 | Ζάκυνθος | ΕΟΠΥΥ |

Ηλεκτρονικός Δημόσιος Διεθνής Διαγωνισμός με Ανοιχτές Διαδικασίες για το έργο

" Προμήθεια μηχανογραφικού εξοπλισμού των Περιφερειακών Διευθύνσεων (ΠΕ.ΔΙ.) του ΕΟΠΥΥ "

16PROC004740553 2016-07-08

| | | | | | | | |
|-----|-----------|--------------------|----------|-----------------------------------|-------|-----------|--|
| 100 | ΠΕΔΙ | ΤΡΙΚΑΛΩΝ | ΠΕ.ΔΙ. | Πλούτωνος 8 | 42100 | Τρίκαλα | ΕΟΠΥΥ |
| 101 | ΠΕΔΙ | ΚΑΒΑΛΑΣ | ΠΕ.ΔΙ. | Εθνικής Αντιστάσεως 20 | 65403 | βάλα | ΕΟΠΥΥ |
| 102 | ΦΑΡΜΑΚΕΙΟ | ΦΑΡΜΑΚΕΙΟ ΚΑΒΑΛΑΣ | ΝΕΟ ΑΚΡΟ | Φιλικής Εταιρείας 6 | 65403 | βάλα | ΜΥ |
| 103 | ΠΕΔΙ | ΚΕΡΚΥΡΑΣ | ΠΕ.ΔΙ. | Θεοτόκη 154, 7η Πάροδος | 49100 | ρκυρα | ΕΟΠΥΥ |
| 104 | ΦΑΡΜΑΚΕΙΟ | ΦΑΡΜΑΚΕΙΟ ΚΕΡΚΥΡΑΣ | ΝΕΟ ΑΚΡΟ | 9η Παρ. Ι. Θεοτόκη | 49100 | ρκυρα | ΜΥ |
| 105 | ΠΕΔΙ | ΔΡΑΜΑΣ | ΠΕ.ΔΙ. | Διοικητήριο Δράμας | 66100 | άμα | ΕΟΠΥΥ |
| 106 | ΠΕΔΙ | ΦΩΚΙΔΑΣ | ΠΕ.ΔΙ. | Ι. Γάτου 38 | 33100 | φισσα | ΕΟΠΥΥ |
| 107 | ΠΕΔΙ | ΣΑΜΟΥ | ΠΕ.ΔΙ. | Θεμ. Σοφούλη & Γράμμου | 83100 | μος | ΕΟΠΥΥ |
| 108 | ΠΕΔΙ | ΚΥΚΛΑΔΩΝ | ΠΕ.ΔΙ. | Πετρίδη, Πετρίτση, Πλουτάρχου | 84100 | μούπολη | ΕΟΠΥΥ |
| 109 | ΠΑΡΑΡΤΗΜΑ | ΑΝΔΡΟΣ | ΝΕΟ ΑΚΡΟ | Δημοτικό Κατάστημα Γαυρίου | 84501 | δρος | ΗΜΟΤΙΚΟ ΚΑΤΑΣΤΗΜΑ ΓΑΥΡΙΟΥ |
| 110 | ΠΑΡΑΡΤΗΜΑ | ΠΑΡΟΣ | ΝΕΟ ΑΚΡΟ | Τοπική Κοινότητα Λεύκων Πάρου | 84400 | ρος | ΗΜΟΤΙΚΟ ΜΕΓΑΡΟ ΛΕΥΚΩΝ ΣΤΗΝ ΤΟΠΙΚΗ ΔΙΝΟΤΗΤΑ ΛΕΥΚΩΝ |
| 111 | ΠΑΡΑΡΤΗΜΑ | ΝΑΞΟΣ | ΝΕΟ ΑΚΡΟ | Παλαιό Επαρχείο Νάξου, Χώρα Νάξου | 84300 | Νάξος | ΣΤΟ ΚΤΙΡΙΟ ΤΟΥ ΠΑΛΑΙΟΥ ΕΠΑΡΧΕΙΟΥ ΝΑΞΟΥ (ΓΡΑΦΕΙΟ Α ΠΟΛΕΟΔΟΜΙΑΣ) |
| 112 | ΠΕΔΙ | ΕΥΡΥΤΑΝΙΑΣ | ΠΕ.ΔΙ. | Ρήγα Φεραίου & Αθανασίου Κυριαζή | 36100 | Καρπενήσι | ΕΟΠΥΥ |
| 113 | ΠΕΔΙ | ΠΡΕΒΕΖΑΣ | ΠΕ.ΔΙ. | Εθνικής Αντίστασης 121 | 48100 | Πρέβεζα | ΕΟΠΥΥ |
| 114 | ΦΑΡΜΑΚΕΙΟ | ΦΑΡΜΑΚΕΙΟ ΠΡΕΒΕΖΑΣ | ΝΕΟ ΑΚΡΟ | Σελευκείας 9 | 48100 | Πρέβεζα | ΜΥ |
| 115 | ΠΕΔΙ | ΞΑΝΘΗΣ | ΠΕ.ΔΙ. | Μ.Καραολή & Σμύρνης | 67100 | Ξάνθη | ΕΟΠΥΥ |
| 116 | ΠΕΔΙ | ΚΑΣΤΟΡΙΑΣ | ΠΕ.ΔΙ. | Λ. Κύκνων 28 - Αθανασίου Διάκου | 52100 | Καστορία | ΕΟΠΥΥ |

16PROC004740553 2016-07-08
ΠΑΡΑΡΤΗΜΑ C7' : ΣΧΕΔΙΟ ΣΥΜΒΑΣΗΣ

ΣΧΕΔΙΟ ΣΥΜΒΑΣΗΣ ΑΡ. .../201....

Υλοποίησης του έργου «Προμήθεια μηχανογραφικού Εξοπλισμού των Περιφερειακών Διευθύνσεων (ΠΕ.ΔΙ.) του ΕΟΠΥΥ»

(Αρ. Διακήρυξης .../2016)

*** Το παρόν σχέδιο σύμβασης αποτελεί αναπόσπαστο τμήμα της Διακήρυξης .../201... του Ανοιχτού Διεθνή Διαγωνισμού για την υλοποίηση του έργου «Προμήθεια μηχανογραφικού Εξοπλισμού των Περιφερειακών Διευθύνσεων (ΠΕ.ΔΙ.) του ΕΟΠΥΥ»**

16PROC004740553 2016-07-08

Στην Αθήνα σήμερα την, ημέρα Οι πιο κάτω συμβαλλόμενοι:

Αφενός:

Το Ν.Π.Δ.Δ. με την επωνυμία «ΕΘΝΙΚΟΣ ΟΡΓΑΝΙΣΜΟΣ ΠΑΡΟΧΗΣ ΥΠΗΡΕΣΙΩΝ ΥΓΕΙΑΣ- (ΕΟΠΥΥ)» και έδρα στο Μαρούσι, επί της οδού Απ. Παύλου 12, νομίμως εκπροσωπούμενο από τον Πρόεδρο κ. Μπερσίμη Σωτήριο, δυνάμει της Α2Β/Γ.Π.36616/11-12-2015 Υπουργικής Απόφασης (ΦΕΚ 911/14-12-2015) καλούμενο εφεξής χάριν συντομίας «ΑΝΑΘΕΤΟΥΣΑ ΑΡΧΗ»

και αφετέρου:

η εταιρεία «.....» που εδρεύει στην, με ΑΦΜ, ΔΟΥ και εκπροσωπούμενη νόμιμα από τον, σύμφωνα με το, η οποία αποκαλείται στο εξής «ΑΝΑΔΟΧΟΣ»,

συμφώνησαν και έκαναν αμοιβαία αποδεκτά τα ακόλουθα:

ΑΡΘΡΟ 1 – ΟΡΙΣΜΟΙ

Οι ακόλουθοι όροι θα έχουν, εκτός από τις περιπτώσεις, όπου τα συμφραζόμενα απαιτούν διαφορετικά, τις αντίστοιχες έννοιες:

ΕΟΠΥΥ: Ο Εθνικός Οργανισμός Παροχής Υπηρεσιών Υγείας, που εδρεύει στο Μαρούσι, οδός Κηφισίας 39.

ΑΝΑΔΟΧΟΣ: Η εταιρεία «». η οποία βάσει της υπ' αρ .../.../. απόφασης κατακύρωσης συμβάλλεται με τον ΕΟΠΥΥ.

ΕΡΓΟ: Η σύμφωνα με τον τρόπο, τους όρους και τις προϋποθέσεις που περιλαμβάνει η Σύμβαση αυτή, «**Προμήθεια μηχανογραφικού εξοπλισμού των Περιφερειακών Διευθύνσεων (ΠΕ.ΔΙ.) του ΕΟΠΥΥ**»

ΔΙΑΚΗΡΥΞΗ: Η με αριθμ. .../.../ διακήρυξη (αριθμ. πρωτ...) του ΕΟΠΥΥ

ΠΡΟΣΦΟΡΑ: Η από τεχνική και οικονομική προσφορά του Αναδόχου προς τον ΕΟΠΥΥ, που αποτελεί αναπόσπαστο μέρος της παρούσας σύμβασης.

ΚΑΤΑΚΥΡΩΣΗ: Η απόφαση του Διοικητικού Συμβουλίου του ΕΟΠΥΥ με την οποία κατακυρώθηκε ο διαγωνισμός και ανατέθηκε η υλοποίηση του έργου.

ΣΥΜΒΑΣΗ: Η παρούσα έγγραφη συμφωνία μεταξύ του ΕΟΠΥΥ και του Αναδόχου, για την εκτέλεση του έργου, με τα Παραρτήματα της, όπως αυτή είναι δυνατό να τροποποιηθεί, μεταβληθεί ή συμπληρωθεί.

ΕΠΠΕ: Η Επιτροπή Παρακολούθησης και Παραλαβής Έργου, αρμοδιότητα της οποίας αποτελεί η παρακολούθηση της πορείας υλοποίησης και η τμηματική και οριστική παραλαβή του παρόντος Έργου

Επιθεωρητές (auditors) Έργου: Τα στελέχη του ΕΟΠΥΥ ή τρίτο ανεξάρτητο όργανο στους οποίους ο Ε.Ο.Π.Υ.Υ δύναται να αναθέσει σε τη διενέργεια τακτικών ή έκτακτων επιθεωρήσεων Έργου (project audits) για την πιστοποίηση της πορείας των εργασιών και την καταγραφή συμπερασμάτων και περιοχών παρέμβασης ή βελτίωσης. Τέτοιοι έλεγχοι δύναται να διενεργηθούν σε οποιοδήποτε χρονικό σημείο εξέλιξης του Έργου, κατόπιν έγκαιρης σχετικής ενημέρωσης του Αναδόχου από τον Ε.Ο.Π.Υ.Υ . Ο Ανάδοχος οφείλει να συμμορφωθεί με τις υποδείξεις κατόπιν σχετικής έγκρισης που θα επικυρώνεται από το αρμόδιο όργανο του Ε.Ο.Π.Υ.Υ. Ο Ανάδοχος οφείλει στο πλαίσιο των εργασιών του να καταθέσει στους οριζόμενους από τον Ε.Ο.Π.Υ.Υ επιθεωρητές κάθε σχετικό τεκμηριωτικό υλικό προκειμένου αυτοί να διενεργήσουν τους ελέγχους.

ΣΥΜΒΑΤΙΚΟ ΤΙΜΗΜΑ: Το κόστος υλοποίησης του έργου, που ανέρχεται στο ποσό των ευρώ πλέον ΦΠΑ.

Οι τίτλοι των άρθρων, οι υπότιτλοι και οι πίνακες περιεχομένων, τίθενται για διευκόλυνση της ανάγνωσης και θα αγνοούνται για την ερμηνεία της Σύμβασης.

Ήδη με την παρούσα τα συμβαλλόμενα μέρη συμφωνούν ως ακολούθως:

16PROC004740553 2016-07-08

ΑΡΘΡΟ 2 – ΑΝΤΙΚΕΙΜΕΝΟ ΤΟΥ ΕΡΓΟΥ

Όπως περιγράφεται στο σημείο Α.2. της παρούσας Προκήρυξης

ΑΡΘΡΟ 3 – ΑΝΑΛΥΤΙΚΗ ΠΕΡΙΓΡΑΦΗ ΑΝΤΙΚΕΙΜΕΝΟΥ ΕΡΓΟΥ

Όπως περιγράφεται στο σημείο Α.3. της παρούσας Προκήρυξης

ΑΡΘΡΟ 4 – ΧΡΟΝΟΔΙΑΓΡΑΜΜΑ – ΦΑΣΕΙΣ ΥΛΟΠΟΙΗΣΗΣ ΕΡΓΟΥ

Όπως περιγράφεται στο σημείο Α.4.1. & Α.5. της παρούσας Προκήρυξης

ΑΡΘΡΟ 5 - ΤΕΧΝΙΚΕΣ ΠΡΟΔΙΑΓΡΑΦΕΣ ΤΟΥ ΕΡΓΟΥ

Όπως περιγράφονται στο σημείο ΠΑΡΑΡΤΗΜΑ C3 της παρούσας Προκήρυξης

ΑΡΘΡΟ 6 – ΧΡΟΝΟΣ ΑΠΟΚΡΙΣΗΣ –ΡΗΤΡΕΣ

Όπως περιγράφεται στο σημείο Α.9.6 της παρούσας Προκήρυξης

ΑΡΘΡΟ 7 – ΜΕΘΟΔΟΛΟΓΙΑ ΔΙΑΧΕΙΡΙΣΗΣ ΕΡΓΟΥ-ΠΑΡΑΛΑΒΗ

Όπως περιγράφεται στο σημείο Α.4. της παρούσας Προκήρυξης

ΑΡΘΡΟ 8 – ΤΙΜΗΜΑ

Το τίμημα του έργου ανέρχεται στο ποσό των ευρώ πλέον ΦΠΑ ήτοι #.....# συμπ/νου του ΦΠΑ 24% όπως αυτό αναλύεται στην οικονομική προσφορά της Αναδόχου η οποία θεωρείται αναπόσπαστο μέρος της παρούσας σύμβασης.

ΑΡΘΡΟ 9 – ΤΡΟΠΟΣ ΠΛΗΡΩΜΗΣ – ΚΡΑΤΗΣΕΙΣ

Όπως περιγράφεται στο σημείο Γ.1.2.3 της παρούσας Προκήρυξης

ΑΡΘΡΟ 10 – ΕΓΓΥΗΣΗ ΚΑΛΗΣ ΕΚΤΕΛΕΣΗΣ

Για την καλή εκτέλεση των όρων της Σύμβασης ο Ανάδοχος κατέθεσε την υπ' αριθμ. εγγυητική επιστολή της ... ΤΡΑΠΕΖΑΣ που καλύπτει το 5% της συνολικής συμβατικής αξίας χωρίς τον Φ.Π.Α. του συμφωνούμενου με την παρούσα έργου.

Η εγγυητική επιστολή καλής εκτέλεσης της Σύμβασης επιστρέφεται με την οριστική (ποιοτική και ποσοτική) παραλαβή του Έργου και την εκκαθάριση των εκατέρωθεν απαιτήσεων μεταξύ των συμβαλλομένων.

Η εγγυητική επιστολή καλής εκτέλεσης, ανεξάρτητα από το όργανο το οποίο την εκδίδει και του τύπου που περιβάλλεται πρέπει να είναι απολύτως σύμφωνη με τα αναφερόμενα στο Π.Δ. 118/07, ως ισχύει.

ΑΡΘΡΟ 11 – ΠΟΙΝΙΚΕΣ ΡΗΤΡΕΣ – ΕΚΠΤΩΣΕΙΣ

Η παράδοση και η παραλαβή του Έργου θα γίνει σύμφωνα με το χρονοδιάγραμμα υλοποίησής του.

Σε περίπτωση καθυστέρησης παράδοσης ενδιάμεσης Φάσης του Έργου ή του συνόλου αυτού από υπέρβαση τμηματικής ή συνολικής προθεσμίας με υπαιτιότητα του Αναδόχου επιβάλλονται κυρώσεις σύμφωνα με τα παρακάτω:

1. Αν παρέλθουν οι συμφωνημένες ημερομηνίες παράδοσης και τα παραδοτέα δεν παραδοθούν σύμφωνα με τους συμβατικούς όρους, τότε ο Ανάδοχος υποχρεούται να καταβάλλει ως ποινική ρήτρα για κάθε ημέρα καθυστέρησης
 - a. ποσοστό **0,2%** επί της συμβατικής τιμής των παραδοτέων που καθυστερούν, εφόσον αυτά είναι διακριτά κοστολογημένα στην οικονομική προσφορά του Αναδόχου
 - b. ποσοστό **0,02%** του συμβατικού τιμήματος του έργου, σε κάθε άλλη περίπτωση.

Η ίδια ρήτρα θα επιβάλλεται και στην περίπτωση κατά την οποία έχει παραδοθεί μέρος του εξοπλισμού/ λογισμικού αλλά είναι αδύνατον να χρησιμοποιηθεί από τον ΕΟΠΥΥ λόγω καθυστερημένης μεταγενέστερης παράδοσης απαραίτητου για τη λειτουργία εξοπλισμού/ λογισμικού.

2. Οι ποινικές ρήτρες δεν επιβάλλονται και η έκπτωση δεν επέρχεται αν ο Ανάδοχος αποδείξει ότι η καθυστέρηση οφείλεται σε ανώτερη βία ή σε υπαιτιότητα του Ε.Ο.Π.Υ.Υ.

16PROC004740553 2016-07-08

3. Ο Ε.Ο.Π.Υ.Υ έχει το δικαίωμα να κηρύξει έκπτωτο τον Ανάδοχο αν δεν εκπληρώνει ή εκπληρώνει πλημμελώς τις συμβατικές του υποχρεώσεις ή παραβιάζει ουσιώδη όρο της Σύμβασης που θα υπογραφεί, χωρίς να καταβάλλει οποιαδήποτε αποζημίωση, σύμφωνα με τον Κανονισμό Προμηθειών του Δημοσίου.
 4. Ο ΕΟΠΥΥ έχει το δικαίωμα να κηρύξει έκπτωτο τον Ανάδοχο, σε περίπτωση που δεν τηρείται οποιοδήποτε από τα Κατώτατα Αποδεκτά Όρια εγγυημένων υπηρεσιών (βλ. Κεφ. Α.3.1.5.2) για τρία συνεχόμενα έτη.
 5. Οι χρόνοι υπολογίζονται σε ημερολογιακές ημέρες, τα ποσά όπως προβλέπονται στη Σύμβαση (μη συμπεριλαμβανομένου ΦΠΑ) και οι προθεσμίες χωρίς μεταθέσεις.
 6. Οι ως άνω **ρήτρες καθυστέρησης** και με τους ίδιους όρους επιβάλλονται στην περίπτωση υπέρβασης τυχόν τμηματικών προθεσμιών ή μη ολοκλήρωσης φάσεων ή μη παράδοσης παραδοτέων όπως περιγράφονται στο χρονοδιάγραμμα του Έργου, από υπαιτιότητα του Αναδόχου.
 7. Οι **ρήτρες καθυστέρησης** των παραδόσεων θα περιέχονται στη Σύμβαση, θα επιβάλλονται με απόφαση του Ε.Ο.Π.Υ.Υ και θα παρακρατούνται από την επομένη πληρωμή του Αναδόχου ή θα καταβάλλονται από τον ίδιο ή θα καταπίπτουν από την **Εγγύηση Καλής Εκτέλεσης**.
 8. Με ίδια ως άνω απόφαση ανακαλούνται οι **ρήτρες καθυστέρησης** για τυχόν τμηματικές προθεσμίες μόνο αν το σύνολο των φάσεων του Έργου περατωθεί μέσα στη συνολική προθεσμία που προβλέπεται στο οριστικό χρονοδιάγραμμα. Οι **ρήτρες καθυστέρησης** που επιβάλλονται για υπέρβαση τμηματικών προθεσμιών, αν δεν ανακληθούν βαρύνουν τον Ανάδοχο επιπλέον των ρητρών λόγω υπέρβασης συνολικής προθεσμίας που έχουν επιβληθεί. Σε περίπτωση επέκτασης του χρονοδιαγράμματος της Σύμβασης, οι ποινικές ρήτρες θα εξακολουθούν να υπολογίζονται βάσει του αρχικού χρονοδιαγράμματος της Σύμβασης.
 9. Σε περίπτωση Ένωσης οι ως ανωτέρω ποινικές ρήτρες επιβάλλονται στα μέλη της Ένωσης, τα οποία συμφωνείται να ευθύνονται αλληλεγγύως και εις ολόκληρον. Οι ως άνω ποινικές ρήτρες επιβάλλονται σε όλα τα μέλη της Ένωσης.
 10. Σε περίπτωση έκπτωσης του Αναδόχου, Ο Ε.Ο.Π.Υ.Υ δικαιούται, κατά την κρίση του, να κρατήσει μέρος ή το σύνολο των παραδοτέων, καταβάλλοντας το αναλογούν συμβατικό τίμημα.
 11. Για την απόρριψη παραδοτέων και την αντικατάστασή τους ισχύουν οι διατάξεις του Κανονισμού Προμηθειών του Δημοσίου.
- Ο Ε.Ο.Π.Υ.Υ κηρύσσει έκπτωτο τον Ανάδοχο στην περίπτωση που συντρέχουν οι ασυμβίβαστες ιδιότητες που προβλέπονται στο άρθρο 3 του **N.3310/05** όπως τροποποιήθηκε και ισχύει με τον **N. 3414/05** και με τις συνέπειες που αναφέρονται στον νόμο αυτό.

ΑΡΘΡΟ 12 – ΥΠΟΧΡΕΩΣΕΙΣ ΑΝΑΔΟΧΟΥ

- Μετά την υπογραφή της Σύμβασης, ο Ανάδοχος θα υποβάλει αναλυτικό πρόγραμμα ενεργειών στον Ε.Ο.Π.Υ.Υ Εάν κατά τη διάρκεια εκτέλεσης του Έργου προκύπτουν αλλαγές στο χρονοδιάγραμμα ενεργειών, τότε οι αλλαγές αυτές θα υποβάλλονται ως εισηγήσεις στον Ε.Ο.Π.Υ.Υ, η οποία και θα τις εγκρίνει κατά περίπτωση ή θα τις απορρίπτει.
- Καθ' όλη τη διάρκεια εκτέλεσης του Έργου, ο Ανάδοχος θα πρέπει να συνεργάζεται στενά με τον Ε.Ο.Π.Υ.Υ, υποχρεούται δε να λαμβάνει υπόψη του οποιοσδήποτε παρατηρήσεις του σχετικά με την εκτέλεση του Έργου.
- Ο Ανάδοχος υποχρεούται να παρίσταται σε υπηρεσιακές συνεδριάσεις που αφορούν στο Έργο (τακτικές και έκτακτες), παρουσιάζοντας τα απαραίτητα στοιχεία για την αποτελεσματική λήψη αποφάσεων.
 - Ο Ανάδοχος θα είναι πλήρως και αποκλειστικά μόνος υπεύθυνος για την τήρηση της ισχύουσας νομοθεσίας σε σχέση με οποιαδήποτε εργασία εκτελείται από μέλη της Ομάδας Έργου, που θα ασχοληθούν ή θα παράσχουν οποιοσδήποτε υπηρεσίες σε σχέση με την παρούσα Σύμβαση. Σε περίπτωση οποιασδήποτε παράβασης ή ζημίας που προκληθεί σε τρίτους υποχρεούται μόνος αυτός προς αποκατάστασή της.
 - Ο Ανάδοχος θα πρέπει να εγγυάται για τη διάθεση του αναφερομένου στην Προσφορά του, επιστημονικού και λοιπού προσωπικού, καθώς επίσης και συνεργατών, που θα διαθέτουν την απαιτούμενη εμπειρία, τεχνογνωσία και ικανότητα, ώστε να ανταποκριθούν πλήρως στις απαιτήσεις της Σύμβασης, υπόσχεται δε και βεβαιώνει ότι θα επιδεικνύουν πνεύμα συνεργασίας κατά τις επαφές τους με τις αρμόδιες υπηρεσίες και τα στελέχη του Ε.Ο.Π.Υ.Υ ή των εκάστοτε υποδεικνυομένων από αυτήν προσώπων. Σε αντίθετη περίπτωση, Ο Ε.Ο.Π.Υ.Υ δύναται να ζητήσει την αντικατάσταση μέλους της Ομάδας Έργου του Αναδόχου, οπότε ο Ανάδοχος οφείλει

16PROC004740553 2016-07-08

- να προβεί σε αντικατάσταση με άλλο πρόσωπο, ανάλογης εμπειρίας και προσόντων. Αντικατάσταση μέλους της Ομάδας Έργου του Αναδόχου, κατόπιν αιτήματός του, κατά τη διάρκεια της εκτέλεσης του Έργου, δύναται να γίνει μετά από έγκριση του Ε.Ο.Π.Υ.Υ και μόνο με άλλο πρόσωπο αντιστοίχων προσόντων ή εμπειρίας. Ο Ανάδοχος υποχρεούται να ειδοποιήσει τον Ε.Ο.Π.Υ.Υ εγγράφως **δεκαπέντε (15)** ημέρες πριν από την αντικατάσταση.
- Σε περίπτωση που μέλη της Ομάδας Έργου του Αναδόχου αποχωρήσουν από αυτήν ή λύσουν τη συνεργασία τους μαζί του, ο Ανάδοχος υποχρεούται να εξασφαλίσει ότι κατά το χρονικό διάστημα, μέχρι την αποχώρησή τους, θα παρέχουν κανονικά τις υπηρεσίες τους και αφετέρου να αντικαταστήσει άμεσα τους αποχωρήσαντες συνεργάτες, με άλλους τουλάχιστον ίδιας εμπειρίας και προσόντων με τους αποχωρήσαντες και μετά από έγκριση του Ε.Ο.Π.Υ.Υ.
- Ο Ανάδοχος οφείλει να ενεργεί με επιμέλεια και φροντίδα, ώστε να εμποδίζει πράξεις ή παραλείψεις, που θα μπορούσαν να έχουν αποτέλεσμα αντίθετο με το συμφέρον του Ε.Ο.Π.Υ.Υ ή του Φορέα.
- Ο Ανάδοχος δε δικαιούται να εκχωρεί τη σύμβαση σε οποιοδήποτε τρίτο, ούτε να αναθέτει υπεργολαβικά σε τρίτους μέρος ή το σύνολο του αντικειμένου της Σύμβασης, ούτε να υποκαθίσταται από τρίτο, χωρίς την προηγούμενη έγγραφη έγκριση του Ε.Ο.Π.Υ.Υ, η οποία δίδεται, κατά την απόλυτη κρίση της, σε όλως εξαιρετικές περιπτώσεις. Σε περίπτωση εκχώρησης, υπεργολαβίας κλπ., ο Ανάδοχος είναι υποχρεωμένος να προσκομίζει στον Ε.Ο.Π.Υ.Υ τα σχετικά συμφωνητικά σε πρώτη αίτηση αυτής. Σε καμία δε ανάλογη περίπτωση ο Ανάδοχος δεν απαλλάσσεται από τις συμβατικές του υποχρεώσεις και ευθύνες λόγω ανάθεσης εργασιών σε τρίτους ή εκχώρησης ή υπεργολαβίας, ούτε Ο Ε.Ο.Π.Υ.Υ συνδέεται συμβατικά με τα τρίτα αυτά πρόσωπα. Εάν το συμβατικό τίμημα εκχωρηθεί εν όλω ή εν μέρει σε Τράπεζα, κατά τα ως άνω, σε περίπτωση που, για λόγους που άπτονται στις συμβατικές σχέσεις μεταξύ των συμβαλλομένων μερών, δεν προκύψει εν όλω ή εν μέρει υπέρ της Τράπεζας το εκχωρούμενο τίμημα (ενδεικτικά αναφέρονται έκπτωση Αναδόχου, απομείωση συμβατικού τιμήματος, αναστολή εκτέλεσης της σύμβασης, διακοπή σύμβασης, καταλογισμός ρητρών, συμβιβασμός κλπ.) Ο Ε.Ο.Π.Υ.Υ δεν έχει καμία ευθύνη έναντι της εκδοχέως Τράπεζας.
- Ο Ανάδοχος σε περίπτωση παράβασης οποιουδήποτε όρου της Σύμβασης ή της Διακήρυξης ή της Προσφοράς του, έχει υποχρέωση να αποζημιώσει τον Ε.Ο.Π.Υ.Υ ή και τον **Κύριο του Έργου** ή και το Ελληνικό Δημόσιο, για κάθε θετική και αποθετική ζημία που προκάλεσε με αυτήν την παράβαση εξ οιασδήποτε αιτίας και αν προέρχεται, αλλά μέχρι το ύψος του ποσού της Σύμβασης.
- Σε περίπτωση ανωτέρας βίας, η απόδειξη αυτής βαρύνει εξ' ολοκλήρου τον Ανάδοχο, ο οποίος υποχρεούται μέσα σε **δέκα (10) εργάσιμες ημέρες** από τότε που συνέβησαν τα περιστατικά που συνιστούν την ανωτέρα βία να τα αναφέρει εγγράφως και να προσκομίσει στον Ε.Ο.Π.Υ.Υ τα απαραίτητα αποδεικτικά στοιχεία.
- Ο Ε.Ο.Π.Υ.Υ απαλλάσσεται από κάθε ευθύνη και υποχρέωση από τυχόν ατύχημα ή από κάθε άλλη αιτία κατά την εκτέλεση του Έργου. Ο Ε.Ο.Π.Υ.Υ δεν έχει υποχρέωση καταβολής αποζημίωσης για υπερωριακή απασχόληση ή οποιαδήποτε άλλη αμοιβή στο προσωπικό του Αναδόχου ή τρίτων.
- Σε περίπτωση που ο Ανάδοχος είναι Ένωση/ Κοινοπραξία, τα Μέλη που αποτελούν την Ένωση/ Κοινοπραξία, θα είναι από κοινού και εις ολόκληρον υπεύθυνα έναντι του Ε.Ο.Π.Υ.Υ για την εκπλήρωση όλων των απορρευσών από τη Διακήρυξη υποχρεώσεών τους. Τυχόν υφιστάμενες μεταξύ τους συμφωνίες περί κατανομής των ευθυνών τους έχουν ισχύ μόνον στις εσωτερικές τους σχέσεις και σε καμία περίπτωση δεν δύναται να προβληθούν έναντι του Ε.Ο.Π.Υ.Υ ως λόγος απαλλαγής του ενός Μέλους από τις ευθύνες και τις υποχρεώσεις του άλλου ή των άλλων Μελών για την ολοκλήρωση του Έργου.
- Σε περίπτωση που ο Ανάδοχος είναι Ένωση/ Κοινοπραξία και κατά τη διάρκεια της εκτέλεσης της Σύμβασης, οποιαδήποτε από τα Μέλη της Ένωσης/ Κοινοπραξίας, εξαιτίας ανικανότητας για οποιοδήποτε λόγο ή λόγω ανωτέρας βίας, δεν μπορεί να ανταποκριθεί στις υποχρεώσεις του, τα υπόλοιπα Μέλη συνεχίζουν να έχουν την ευθύνη ολοκλήρωσης της Σύμβασης με τους ίδιους όρους.
- Σε περίπτωση λύσης, πτώχευσης, ή θέσης σε καθεστώς αναγκαστικής διαχείρισης ενός εκ των μελών που απαρτίζουν τον Ανάδοχο, η Σύμβαση εξακολουθεί να υφίσταται και οι απορρέουσες από τη Σύμβαση υποχρεώσεις βαρύνουν τα εναπομείναντα μέλη του Αναδόχου, μόνο εφόσον αυτά είναι σε θέση να τις εκπληρώσουν. Η κρίση για τη δυνατότητα εκπλήρωσης ή μη των όρων της Σύμβασης εναπόκειται στη διακριτική ευχέρεια του αρμοδίου οργάνου του Ε.Ο.Π.Υ.Υ. Σε αντίθετη περίπτωση, Ο Ε.Ο.Π.Υ.Υ δύναται να καταγγείλει τη Σύμβαση. Επίσης σε περίπτωση

16PROC004740553 2016-07-08

συγχώνευσης, εξαγοράς, μεταβίβασης της επιχείρησης κλπ. κάποιου εκ των μελών που απαρτίζουν τον Ανάδοχο, η συνέχιση ή όχι της Σύμβασης εναπόκειται στη διακριτική ευχέρεια του Ε.Ο.Π.Υ.Υ. Σε περίπτωση λύσης ή πτώχευσης του Αναδόχου, όταν αυτός αποτελείται από μία εταιρεία, ή θέσης της περιουσίας αυτού σε αναγκαστική διαχείριση, τότε η σύμβαση λύεται αυτοδίκαια από την ημέρα επέλευσης των ανωτέρω γεγονότων. Σε τέτοια περίπτωση καταπίπτουν υπέρ του Ε.Ο.Π.Υ.Υ και οι Εγγυητικές Επιστολές Προκαταβολής και Καλής Εκτέλεσης που προβλέπονται στη Σύμβαση.

- Ο Ανάδοχος υποχρεούται καθόλη τη διάρκεια της Σύμβασης να συμμορφούται με τις υποχρεώσεις που επιβάλλονται από τον **N.3310/05** όπως τροποποιήθηκε και ισχύει με τον **N. 3414/05**.
- Ο Ανάδοχος υποχρεούται να εξασφαλίσει τις τυχόν απαιτούμενες αδειοδοτήσεις στα πλαίσια υλοποίησης του έργου.

ΑΡΘΡΟ 13 – ΥΠΕΡΓΟΛΑΒΙΕΣ

Σε περίπτωση αποδεδειγμένης διακοπής της συνεργασίας του Αναδόχου με υπεργολάβο/ υπεργολάβους που έχει συμπεριλάβει στην Προσφορά του, ο Ανάδοχος υποχρεούται σε άμεση γνωστοποίηση της διακοπής αυτής στον Ε.Ο.Π.Υ.Υ και η εκτέλεση του Έργου θα συνεχίζεται από τον Ανάδοχο ή από νέο συνεργάτη / υπεργολάβο συνεπικουρούμενο από πιθανά νέους συνεργάτες / υπεργολάβους με σκοπό την πλήρη υλοποίηση του Έργου, μετά από προηγούμενη σύμφωνη γνώμη του Ε.Ο.Π.Υ.Υ. Στην περίπτωση αυτή θα πρέπει να υπάρχει και έγγραφη τεκμηρίωση του Αναδόχου από την οποία να προκύπτει ότι το νέο σχήμα ανταποκρίνεται στα αντίστοιχα κριτήρια επιλογής που ίσχυσαν για την ανάθεση της Σύμβασης.

Σε κάθε περίπτωση, την πλήρη ευθύνη για την ολοκλήρωση του Έργου, φέρει αποκλειστικά ο Ανάδοχος.

ΑΡΘΡΟ 14 – ΕΜΠΙΣΤΕΥΤΙΚΟΤΗΤΑ

Καθ' όλη τη διάρκεια της Σύμβασης αλλά και μετά τη λήξη ή λύση αυτής και για διάρκεια **τουλάχιστον πέντε (5) ετών**, ο Ανάδοχος θα αναλάβει την υποχρέωση να τηρήσει εμπιστευτικές και να μη γνωστοποιήσει σε οποιοδήποτε τρίτο, οποιαδήποτε έγγραφα ή πληροφορίες που θα περιέλθουν σε γνώση του κατά την εκτέλεση των υπηρεσιών και την εκπλήρωση των υποχρεώσεων του.

Επίσης θα αναλάβει την υποχρέωση να μην γνωστοποιήσει μέρος ή το σύνολο του Έργου που θα εκτελέσει χωρίς την προηγούμενη έγγραφη έγκριση του Ε.Ο.Π.Υ.Υ.

Ειδικότερα:

1. Ο Ανάδοχος υποχρεούται να διασφαλίσει ασφαλές πληροφορικό περιβάλλον ώστε ουδείς τρίτος προς τον **Κύριο του Έργου / Φορέα Λειτουργίας** – υπερκείμενος ή υποκείμενος αυτού - να μπορεί να έχει πρόσβαση στο δίκτυο πληροφοριών του χωρίς την προηγούμενη δική του έγκριση.
2. Ο Ανάδοχος υποχρεούται να τηρεί εχεμύθεια ως προς τις εμπιστευτικές πληροφορίες και τα στοιχεία που σχετίζονται με τις δραστηριότητες του Ε.Ο.Π.Υ.Υ. Ως εμπιστευτικές πληροφορίες και στοιχεία νοούνται όσα δεν είναι γνωστά στους τρίτους, ακόμα και αν δεν έχουν χαρακτηριστεί από τον Ε.Ο.Π.Υ.Υ ως εμπιστευτικά. Η τήρηση εμπιστευτικών πληροφοριών από τον Ανάδοχο διέπεται από τις κείμενες διατάξεις και το νομοθετικό πλαίσιο και πρέπει να είναι εφάμιλλη της εμπιστευτικότητας που τηρεί ο Ανάδοχος για τον δικό του Οργανισμό και για τις δικές τους πληροφορίες εμπιστευτικού χαρακτήρα.
3. Ο Ανάδοχος υποχρεούται να αποφεύγει οποιαδήποτε εμπλοκή των συμφερόντων του με τα συμφέροντα του Ε.Ο.Π.Υ.Υ., να παραδώσει με τη λήξη της Σύμβασης όλα τα στοιχεία, έγγραφα κλπ. που έχει στην κατοχή του και αφορούν τον Ε.Ο.Π.Υ.Υ, να τηρεί μια πλήρη σειρά των αρχείων και εγγράφων και του λοιπού υλικού που αφορά στην υλοποίηση και διοίκηση του Έργου καθώς και στις υπηρεσίες που θα παρέχονται στο πλαίσιο του Έργου από αυτόν. Τα αρχεία αυτά πρέπει να είναι εύκολα διαχωρίσιμα από άλλα αρχεία του Αναδόχου που δεν αφορούν το Έργο.
4. Ο Ανάδοχος υποχρεούται να προστατεύει το απόρρητο και τα αρχεία που αφορούν σε προσωπικά δεδομένα ατόμων και που τυχόν έχει στην κατοχή του για την υλοποίηση και παραγωγική λειτουργία του Έργου, ακόμη και μετά τη λήξη του Έργου, να επιτρέπει στον Ε.Ο.Π.Υ.Υ, και στα άτομα που ορίζονται από τον Ε.Ο.Π.Υ.Υ να διενεργούν, κατόπιν έγγραφης αιτήσεως, ελέγχους των τηρούμενων αρχείων προκειμένου να αξιολογηθεί η δυνατότητα υλοποίησης και ολοκλήρωσης του Έργου με βάση τα αναφερόμενα στην παρούσα Σύμβαση.

16PROC004740553_2016-07-08

5. Ο Ανάδοχος οφείλει να λάβει όλα τα αναγκαία μέτρα προκειμένου να διασφαλίσει ότι και οι υπάλληλοι/ συνεργάτες / υπεργολάβοι του γνωρίζουν και συμμορφώνονται με τις παραπάνω υποχρεώσεις. Τα συμβαλλόμενα μέρη συμφωνούν ότι σε περίπτωση υπαιτιότητας του Αναδόχου στην μη τήρηση των παραπάνω υποχρεώσεων εχεμύθειας, ο Ανάδοχος θα καταβάλλει στον Ε.Ο.Π.Υ.Υ ποινική ρήτρα ίση με το ποσό της αμοιβής του από την παρούσα Σύμβαση. Επίσης, Ο Ε.Ο.Π.Υ.Υ διατηρεί το δικαίωμα να απαιτήσει από τον Ανάδοχο την αποκατάσταση κάθε τυχόν περαιτέρω ζημίας.
6. Ο Ε.Ο.Π.Υ.Υ δεσμεύεται να τηρεί εμπιστευτικά για **δύο (2) έτη** τα στοιχεία που τίθενται στη διάθεσή της από τον Ανάδοχο εάν αφορούν σε τεχνικά στοιχεία ή πληροφορίες και τεχνογνωσία ή δικαιώματα πνευματικής ιδιοκτησίας εφόσον αυτά φέρουν την ένδειξη «εμπιστευτικό έγγραφο». Σε καμία περίπτωση η εμπιστευτικότητα δεν δεσμεύει τον Ε.Ο.Π.Υ.Υ προς τις αρχές του Ελληνικού Κράτους και της Ευρωπαϊκής Ένωσης.
7. Η εμπιστευτικότητα αίρεται αυτοδικαίως σε περίπτωση εκκρεμούς δίκης, ένστασης, διαιτησίας, στο απολύτως αναγκαίο μέτρο και αποκλειστικά για χρήση της από τα μέρη, τους δικαστικούς παραστάτες καθώς και τους δικαστές της διαιτησίας.

ΑΡΘΡΟ 15 – ΠΝΕΥΜΑΤΙΚΑ ΔΙΚΑΙΩΜΑΤΑ

Όλα τα αποτελέσματα - μελέτες, στοιχεία και κάθε άλλο έγγραφο ή αρχείο σχετικό με το Έργο, καθώς και όλα τα υπόλοιπα παραδοτέα που θα αποκτηθούν ή θα αναπτυχθούν από τον Ανάδοχο με δαπάνες του Έργου, θα αποτελούν αποκλειστική ιδιοκτησία του Ε.Ο.Π.Υ.Υ, που μπορούν να τα διαχειρίζονται και να τα εκμεταλλεύονται (όχι εμπορικά), εκτός και αν ήδη προϋπάρχουν σχετικά πνευματικά δικαιώματα.

Τα αποτελέσματα θα είναι πάντοτε στη διάθεση των νομίμων εκπροσώπων του Ε.Ο.Π.Υ.Υ κατά τη διάρκεια ισχύος της παρούσας Σύμβασης, και εάν βρίσκονται στην κατοχή του Αναδόχου, θα παραδοθούν στον Ε.Ο.Π.Υ.Υ κατά την καθ' οιονδήποτε τρόπο λήξη ή λύση της παρούσας Σύμβασης. Σε περίπτωση αρχείων με στοιχεία σε ηλεκτρονική μορφή, ο Ανάδοχος υποχρεούται να συνοδεύσει την παράδοσή τους με έγγραφη τεκμηρίωση και με οδηγίες για την ανάκτηση / διαχείρισή τους.

Με την οριστική παραλαβή του έργου τα δικαιώματα πνευματικής ιδιοκτησίας μεταβιβάζονται από τον Ανάδοχο αυτοδικαίως στον Ε.Ο.Π.Υ.Υ οι οποίοι θα είναι πλέον οι αποκλειστικοί δικαιούχοι επί του Έργου και θα φέρουν όλες τις εξουσίες που απορρέουν από αυτό, ενδεικτικά και όχι περιοριστικά αναφερομένων της εξουσίας οριστικής ή προσωρινής αναπαραγωγής του λογισμικού με κάθε μέσο και μορφή, εν όλω ή εν μέρει, την εξουσία φόρτωσης, εμφάνισης στην οθόνη, εκτέλεσης μεταβίβασης, αντιγραφής, αποθήκευσης αλλά και τροποποίησης χωρίς άδεια του Αναδόχου, η οποία σε κάθε περίπτωση παρέχεται ανέκκλητα δια της υπογραφής της σύμβασης.

ΑΡΘΡΟ 16 – ΕΦΑΡΜΟΣΤΕΟ ΔΙΚΑΙΟ – ΔΙΑΙΤΗΣΙΑ

Ο Ανάδοχος και Ο Ε.Ο.Π.Υ.Υ θα προσπαθούν να ρυθμίζουν φιλικά κάθε διαφορά, που τυχόν θα προκύψει στις μεταξύ τους σχέσεις κατά τη διάρκεια της ισχύος της Σύμβασης που θα υπογραφεί.

Επί διαφωνίας, κάθε διαφορά θα λύεται από τα ελληνικά δικαστήρια και συγκεκριμένα τα δικαστήρια Αθηνών, εφαρμοστέο είναι δε πάντοτε το Ελληνικό και Κοινοτικό δίκαιο.

Δεν αποκλείεται, ωστόσο, για ορισμένες περιπτώσεις εφόσον συμφωνούν και τα δύο μέρη, να προβλεφθεί στη Σύμβαση προσφυγή των συμβαλλόμενων, αντί των δικαστηρίων, σε διαιτησία σύμφωνα πάντα με την ελληνική νομοθεσία και με όσα μεταξύ τους συμφωνήσουν. Αν δεν επέλθει τέτοια συμφωνία, η αρμοδιότητα για την επίλυση της διαφοράς ανήκει στα ελληνικά δικαστήρια κατά τα οριζόμενα στην προηγούμενη παράγραφο.

ΑΡΘΡΟ 17 – ΔΙΑΡΚΕΙΑ ΣΥΜΒΑΣΗΣ

Η συνολική διάρκεια της παρούσας σύμβασης ορίζεται σε δέκα (10) μήνες αρχόμενη από την ημέρα υπογραφής της.

ΑΡΘΡΟ 18 – ΤΡΟΠΟΠΟΙΗΣΗ ΣΥΜΒΑΣΗΣ

Η Σύμβαση δύναται να τροποποιηθεί κατόπιν έγγραφης συμφωνίας των συμβαλλόμενων μερών στο πλαίσιο της Διακήρυξης, του Κανονισμού Προμηθειών του Δημοσίου και του ισχύοντος θεσμικού Κοινοτικού πλαισίου δημοσίων συμβάσεων.

16PROC004740553 2016-07-08

ΑΡΘΡΟ 19 – ΕΓΓΥΗΣΗ ΚΑΛΗΣ ΛΕΙΤΟΥΡΓΙΑΣ - ΣΥΝΤΗΡΗΣΗ

Όπως περιγράφεται στο σημείο Α.9 της παρούσας Προκήρυξης

ΑΡΘΡΟ 20 – ΙΕΡΑΡΧΗΣΗ ΣΥΜΒΑΤΙΚΩΝ ΤΕΥΧΩΝ

Η παρούσα σύμβαση αποτελεί ένα ενιαίο και ολοκληρωμένο σύνολο.

Στηρίζεται στα εξής έγγραφα κατά την ακόλουθη σειρά ιεραρχίας:

Α. Τη με αριθμ. διακήρυξη

Β. Την από προσφορά του Αναδόχου.

Γ. Τη με αριθμό απόφαση κατακύρωσης του ΔΣ του ΕΟΠΥΥ και κατισχύει αυτών πλην καταδήλων σφαλμάτων ή παραδρομών ή παραλείψεων.

Η παρούσα σύμβαση συντάχθηκε στην ελληνική γλώσσα.

Η παρούσα Σύμβαση διαβάστηκε, βεβαιώθηκε και υπογράφηκε νόμιμα από τους συμβαλλόμενους σε τρία (3) αντίτυπα και έλαβαν από ένα ο καθένας

ΟΙ ΣΥΜΒΑΛΛΟΜΕΝΟΙ

Για τον ΕΟΠΥΥ

Για την Εταιρεία

Ο ΠΡΟΕΔΡΟΣ